

Art.Nr.  
3908301915  
AusgabeNr.  
3908301915\_0001  
Rev.Nr.  
27/10/2021



## VS1000

DE	<b>Vibrationsstampfer</b> Originalbetriebsanleitung	6
GB	<b>Vibration rammer</b> Translation of original instruction manual	23
FR	<b>Piloneuse</b> Traduction des instructions d'origine	37
IT	<b>Vibrocostipatore</b> La traduzione del manuale di istruzioni originale	52
NL	<b>Trilstampert</b> Vertaling van de originele gebruikshandleiding	68
ES	<b>Pisón vibrador</b> Traducción del manual de instrucciones original	83
PT	<b>Maço vibrador</b> Tradução do manual de operação original	98
CZ	<b>Vibrační pěch</b> Překlad originálního návodu k obsluze	113
SK	<b>Vibračné ubíjadlo</b> Preklad originálneho návodu na obsluhu	127
HU	<b>Vibrációs döngölógép</b> Eredeti használati utasítás fordítása	141

PL	<b>Ubijak wibracyjny</b> Tłumaczenie oryginalnej instrukcji obsługi	155
HR	<b>Vibracijski nabijač</b> Prijevod originalnog priručnika za uporabu	170
SI	<b>Vibracijski teptalnik</b> Prevod originalnih navodil za uporabo	184
EE	<b>Vibrotambits</b> Originaalkäitussuhtendi tõlge	198
LT	<b>Vibracinis plūktuvas</b> Originalios naudojimo instrukcijos vertimas	212
LV	<b>Vibroliete</b> Originalās lietošanas instrukcijas tulkojums	226
SE	<b>Vibrationsstamp</b> Översättning av original-bruksanvisning	240
FI	<b>Värähtelyjunta</b> Käännös alkuperäisestä käyttöohjeesta	254
DK	<b>Vibrationsstamper</b> Oversættelse fra den oprindelige betjeningsvejledning	268

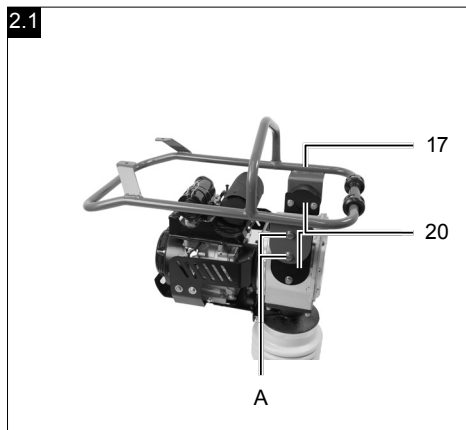
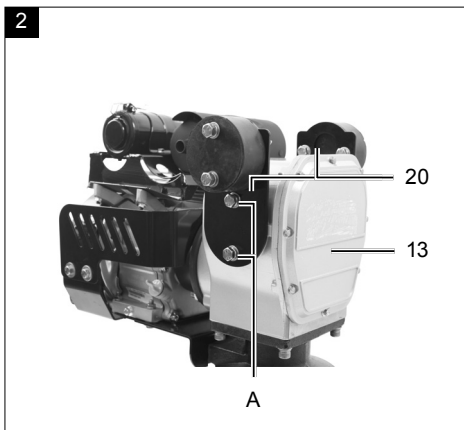
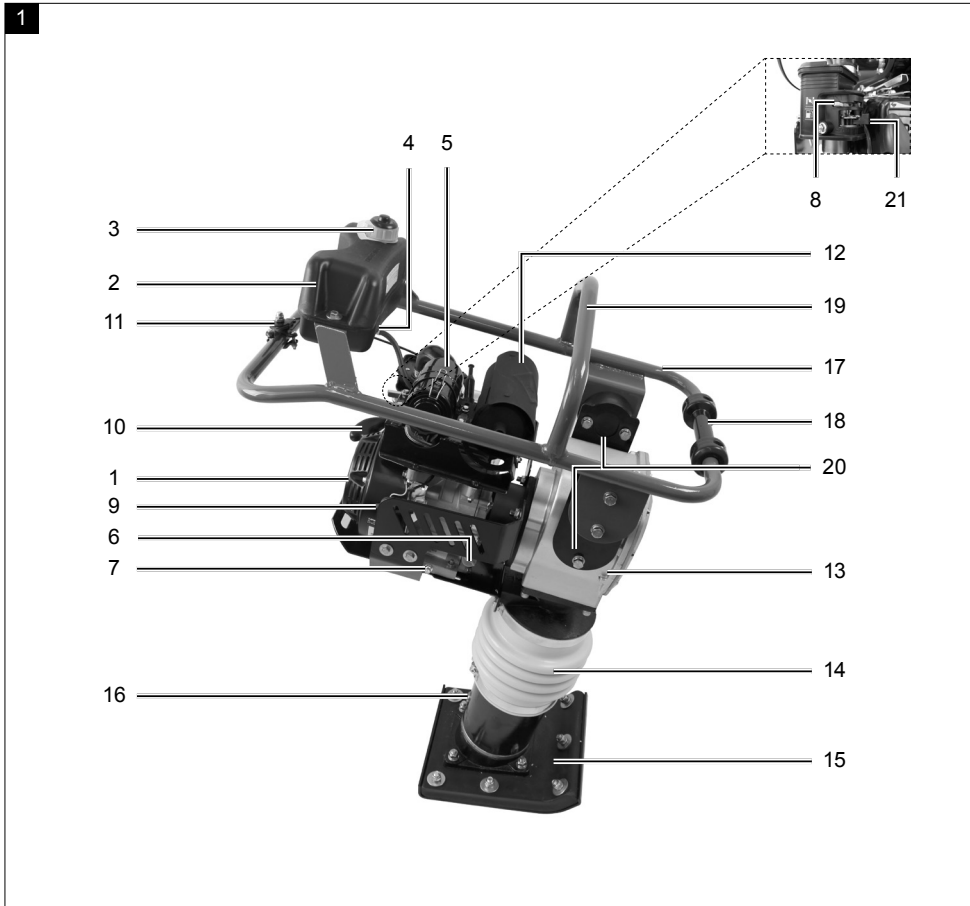

2.2

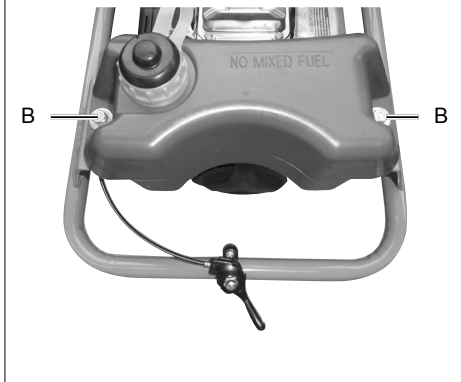

2.3

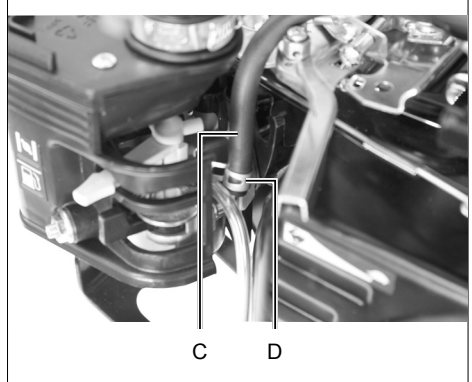

2.4

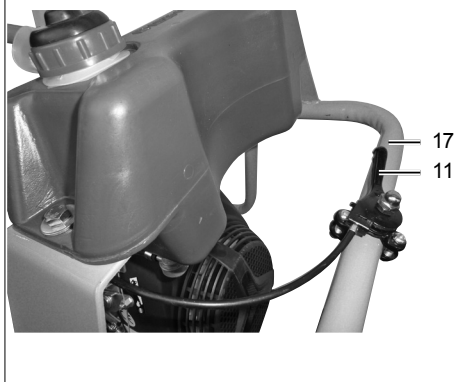

3



4

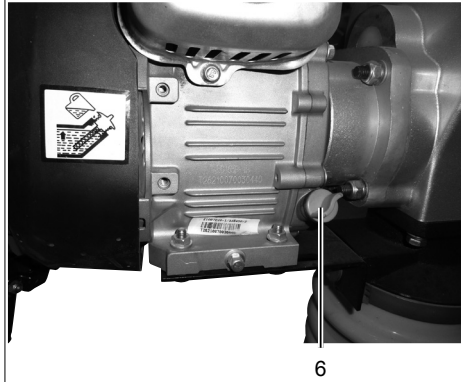

5



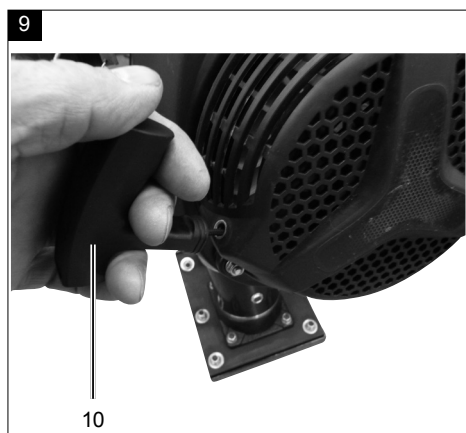
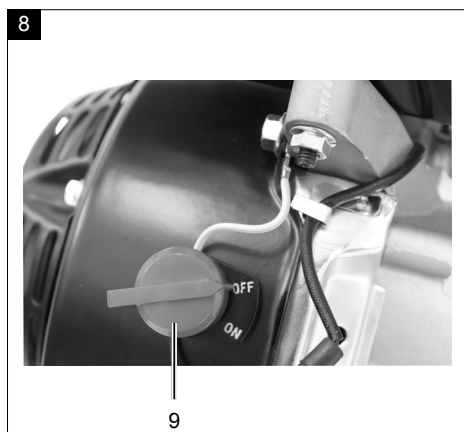
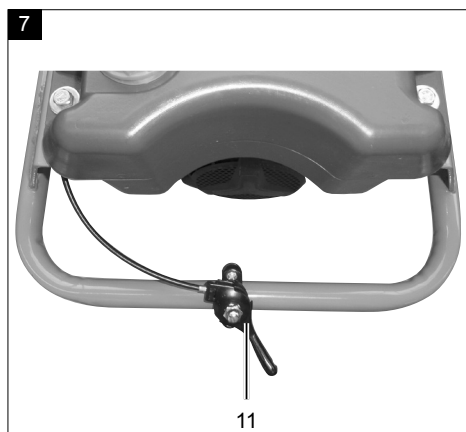
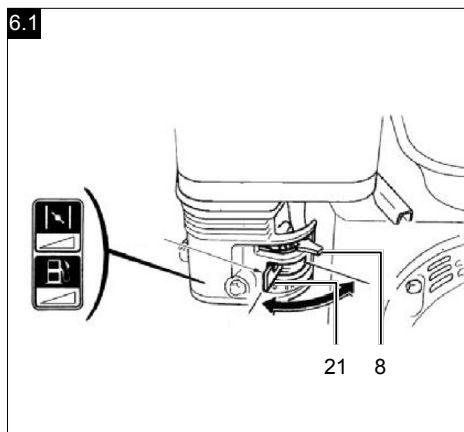
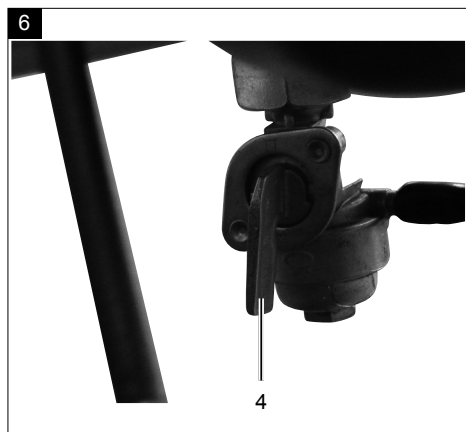



11

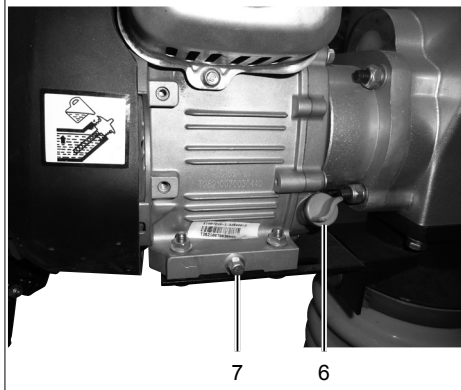

12

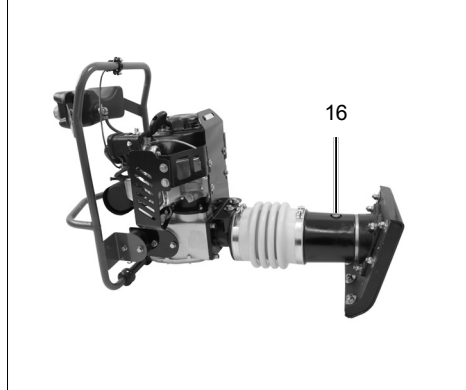

13.1



13.2



## Erklärung der Symbole auf dem Gerät

Die Verwendung von Symbolen in diesem Handbuch soll Ihre Aufmerksamkeit auf mögliche Risiken lenken. Die Sicherheitssymbole und Erklärungen, die diese begleiten, müssen genau verstanden werden. Die Warnungen selbst beseitigen keine Risiken und können korrekte Maßnahmen zum Verhüten von Unfällen nicht ersetzen.

	<p>WARNUNG: Bei Nichteinhaltung Lebensgefahr, Verletzungsgefahr oder Beschädigung des Werkzeugs möglich.</p>
	<p>Lesen Sie das Betriebshandbuch. Bevor Sie das Gerät verwenden, sehen Sie stets in den entsprechenden Abschnitt im Benutzerhandbuch.</p>
	<p>Tragen Sie einen Gehörschutz. Die Einwirkung von Lärm kann Gehörverlust bewirken.</p>
	<p>Tragen Sie eine Schutzbrille.</p>
	<p>Tragen Sie Schutzhandschuhe.</p>
	<p>Tragen Sie unfallsichere Schuhe</p>
	<p>Setzen Sie das Gerät nicht dem Regen aus.</p>
	<p>Es ist verboten, Schutz- und Sicherheitsvorrichtungen zu entfernen oder zu verändern.</p>
	<p>Nicht in rotierende Teile fassen</p>
	<p>Offene Flammen oder das Rauchen in der Nähe des Geräts ist streng verboten!</p>
	<p>Dritte im Arbeitsbereich fern halten.</p>

	<p>Warnung vor heißen Teilen.</p>
	<p>Wichtig. Schalten Sie den Motor vor dem Nachfüllen von Kraftstoff aus. Füllen Sie nicht im laufenden Betrieb nach.</p>
	<p>Wichtig. Die Abgase sind giftig, betreiben Sie den Motor daher nicht in unbelüfteten Bereichen.</p>
	<p>Seien Sie beim Umgang mit Kraftstoffen und Schmiermitteln sehr vorsichtig!</p>
	<p>Entfernen Sie das Zündkabel, bevor Sie Wartungsarbeiten durchführen, und lesen Sie sich die Anweisungen durch.</p>
	<p>Beim Anlassen des Motors werden Funken erzeugt. Diese können in der Nähe befindliche brennbare Gase entzünden.</p>
<p><b>⚠ Achtung!</b></p>	<p>In dieser Bedienungsanweisung haben wir Stellen, die Ihre Sicherheit betreffen, mit diesem Zeichen versehen</p>

**Inhaltsverzeichnis:****Seite:**

1.	Einleitung .....	9
2.	Gerätebeschreibung (Abb. 1) .....	9
3.	Lieferumfang .....	9
4.	Bestimmungsgemäße Verwendung .....	9
5.	Allgemeine Sicherheitshinweise .....	10
6.	Technische Daten .....	13
7.	Auspacken .....	13
8.	Aufbau .....	13
9.	Vor Inbetriebnahme .....	14
10.	In Betrieb nehmen .....	15
11.	Reinigung .....	16
12.	Transport .....	16
13.	Lagerung .....	17
14.	Wartung .....	17
15.	Entsorgung und Wiederverwertung .....	19
16.	Störungsabhilfe .....	20

## 1. Einleitung

### Hersteller:

Scheppach GmbH  
Günzburger Straße 69  
D-89335 Ichenhausen

### Verehrter Kunde

Wir wünschen Ihnen viel Freude und Erfolg beim Arbeiten mit Ihrem neuen Gerät.

### Hinweis:

Der Hersteller dieses Gerätes haftet nach dem geltenden Produkthaftungsgesetz nicht für Schäden, die an diesem Gerät oder durch dieses Gerät entstehen bei:

- unsachgemäßer Behandlung
- Nichtbeachtung der Bedienungsanleitung
- Reparaturen durch Dritte, nicht autorisierte Fachkräfte
- Einbau und Austausch von nicht originalen Ersatzteilen
- nicht bestimmungsgemäßer Verwendung

### Beachten Sie:

Lesen Sie vor der Montage und vor Inbetriebnahme den gesamten Text der Bedienungsanleitung durch.

Diese Bedienungsanleitung soll es Ihnen erleichtern, Ihr Gerät kennenzulernen und dessen bestimmungsgemäßen Einsatzmöglichkeiten zu nutzen.

Die Bedienungsanleitung enthält wichtige Hinweise, wie Sie mit dem Gerät sicher, fachgerecht und wirtschaftlich arbeiten, und wie Sie Gefahren vermeiden, Reparaturkosten sparen, Ausfallzeiten verringern und die Zuverlässigkeit und Lebensdauer des Gerätes erhöhen.

Zusätzlich zu den Sicherheitsbestimmungen dieser Bedienungsanleitung müssen Sie unbedingt die für den Betrieb des Gerätes geltenden Vorschriften Ihres Landes beachten.

Bewahren Sie die Bedienungsanleitung, in einer Plastikhülle geschützt vor Schmutz und Feuchtigkeit, bei dem Gerät auf. Sie muss von jeder Bedienungsperson vor Aufnahme der Arbeit gelesen und sorgfältig beachtet werden. An dem Gerät dürfen nur Personen arbeiten, die im Gebrauch des Gerätes unterwiesen und über die damit verbundenen Gefahren unterrichtet sind. Das geforderte Mindestalter ist einzuhalten.

Neben den in dieser Bedienungsanleitung enthaltenen Sicherheitshinweisen und den besonderen Vorschriften Ihres Landes sind die für den Betrieb von baugleichen Maschinen allgemein anerkannten technischen Regeln zu beachten.

Wir übernehmen keine Haftung für Unfälle oder Schäden, die durch Nichtbeachten dieser Anleitung und den Sicherheitshinweisen entstehen.

## 2. Gerätebeschreibung (Abb. 1)

1. Motor
2. Benzintank
3. Tankdeckel
4. Kraftstoffhahn (Benzintank)
5. Luftfilter
6. Ölverschluss-Schraube
7. Ölablassschraube
8. Chokehebel
9. Zündschalter
10. Reversierstarter
11. Gashebel
12. Auspufftopf
13. Getriebe
14. Stampfer-Unterteil
15. Stampffuß
16. Ölablassschraube Stampffuß
17. Schutzrahmen
18. Transportschutz
19. Transportbügel
20. Adapterplatten (2x)
21. Kraftstoffhahn (Motor)

## 3. Lieferumfang

- Vibrationsstampfer
- Fahrvorrichtung
- Zündkerzenschlüssel
- Bedienungsanleitung

## 4. Bestimmungsgemäße Verwendung

**Die Maschine entspricht der gültigen EG-Maschinenrichtlinie.**

**ACHTUNG! Personen, die mit der Betriebsanleitung nicht vertraut sind, Kinder, Jugendliche sowie Personen unter Alkohol-, Drogen- und Medikamenteneinfluss dürfen das Gerät nicht bedienen.**

- Vor Arbeitsaufnahme müssen sämtliche Schutz- und Sicherheitseinrichtungen am Vibrationsstampfer montiert sein.

- Der Vibrationsstampfer ist ein motorbetriebenes Werkzeug und eignet sich zum Verdichten von losem Erdreich, Erdklumpen und Kies, um dabei eine feste und stabile Grundlage für Fundamente, Unterbeton und sonstige Untergrundverfestigungen zu erstellen.
- Das Gerät ist jedoch nicht zur Verdichtung von Böden mit hohem Lehmgehalt geeignet.
- Die Maschine darf nur im Freien benutzt werden.
- Jede andere Verwendung ist bestimmungswidrig.
- Durch bestimmungswidrige Verwendung, Veränderungen am Gerät oder durch den Gebrauch von Teilen, die nicht vom Hersteller geprüft und freigegeben worden sind, können unvorhersehbare Schäden entstehen!
- Der Vibrationsstampfer ist zur Bedienung durch eine Person konzipiert.
- Die Bedienungsperson ist im Arbeitsbereich gegenüber Dritten verantwortlich.
- Alle Sicherheits- und Gefahrenhinweise an der Maschine beachten.
- Alle Sicherheits- und Gefahrenhinweise an der Maschine vollständig in lesbarem Zustand halten.
- Maschine nur in technisch einwandfreiem Zustand sowie bestimmungsgemäß, sicherheits- und gefahrenbewusst unter Beachtung der Betriebsanleitung benutzen!
- Insbesondere Störungen, die die Sicherheit beeinträchtigen können, umgehend beseitigen (lassen)!
- Die Sicherheits-, Arbeits- und Wartungsvorschriften des Herstellers sowie die in den Technischen Daten angegebenen Abmessungen müssen eingehalten werden.
- Die zutreffenden Unfallverhütungsvorschriften und die sonstigen, allgemein anerkannten sicherheitstechnischen Regeln müssen beachtet werden.
- Die Maschine darf nur von Personen genutzt, gewartet oder repariert werden, die damit vertraut und über die Gefahren unterrichtet sind. Eigenmächtige Veränderungen an der Maschine schließt eine Haftung des Herstellers für daraus resultierende Schäden aus.
- Die Maschine darf nur für Arbeiten verwendet werden, für die sie gebaut ist und in der Bedienungsanleitung beschrieben wird.
- Die Maschine darf nur mit Originalzubehör und Originalwerkzeugen des Herstellers genutzt werden.
- Jeder darüber hinausgehende Gebrauch gilt als nicht bestimmungsgemäß. Für daraus resultierende Schäden haftet der Hersteller nicht; das Risiko dafür trägt allein der Benutzer.

Die Maschine darf nur mit Originalteilen und Originalzubehör des Herstellers betrieben werden. Die Sicherheits-, Arbeits- und Wartungsvorschriften des Herstellers sowie die in den Technischen Daten angegebenen Abmessungen müssen eingehalten werden.

Bitte beachten Sie, dass unsere Geräte bestimmungsgemäß nicht für den gewerblichen, handwerklichen oder industriellen Einsatz konstruiert wurden. Wir übernehmen keine Gewährleistung, wenn das Gerät in Gewerbe-, Handwerks- oder Industriebetrieben sowie bei gleichzusetzenden Tätigkeiten eingesetzt wird.

## 5. Allgemeine Sicherheitshinweise

- Lernen Sie Ihre Maschine kennen.
- Lesen Sie die Bedienungsanleitung aufmerksam durch und versichern Sie sich, dass Sie deren Inhalt, sowie alle an der Maschine angebrachten Etiketten verstehen.
- Machen Sie sich mit dem Anwendungsbereich, sowie Einschränkungen der Maschine, sowie mit besonderen Gefahrenquellen vertraut.
- Stellen Sie sicher, dass Sie alle Bedienelemente und deren Funktion genau kennen.
- Stellen Sie sicher, dass Sie wissen, wie die Maschine angehalten wird und die Bedienelemente schnell deaktiviert werden.
- Versuchen Sie nicht die Maschine anzuwenden, ohne die genaue Funktionsweise und Wartungsanforderungen des Motors zu kennen und zu wissen, wie Unfälle mit Personen- und/oder Sachschäden zu vermeiden sind.
- Halten Sie andere Personen, insbesondere Kinder, von Ihrem Arbeitsbereich fern.

### Arbeitsbereich

- Starten oder bedienen Sie die Maschine nie in einem geschlossenen Bereich. Die Abgase sind gefährlich, da sie das geruchslose und tödliche Gas Kohlenmonoxid enthalten. Verwenden Sie die Maschine nur in gut gelüfteten Außenbereichen.
- Verwenden sie die Maschine nie bei mangelnder Sicht oder Lichtverhältnissen.

### Personensicherheit

- Verwenden Sie die Maschine nicht, wenn Sie Drogen, Alkohol oder Medikamente zu sich genommen haben, die Ihre Fähigkeit die Maschine korrekt zu bedienen beeinflussen.

- Tragen Sie angemessene Kleidung. Tragen Sie lange Hosen, Stiefel und Handschuhe.
- Tragen Sie keine lose Kleidung, kurze Hosen oder Schmuck jeglicher Art. Tragen Sie langes Haar zurückgebunden, sodass es nicht länger als schulterlang ist. Halten Sie Ihre Haare, Kleidung und Handschuhe von beweglichen Teilen fern. Lose Kleidung, Schmuck oder langes Haar kann sich in beweglichen Teilen verfangen. Überprüfen Sie Ihre Maschine vor dem Start.
- Belassen Sie Schutzblenden an ihrem Ort und funktionstüchtig.
- Stellen Sie sicher, dass alle Muttern, Schrauben etc. sicher angezogen sind.
- Verwenden Sie die Maschine niemals, wenn sie reparaturbedürftig oder in schlechter mechanischer Verfassung ist. Tauschen Sie beschädigte, fehlende oder kaputte Teile vor der Bedienung aus.
- Überprüfen Sie die Maschine auf Benzinleckagen.
- Halten Sie sie funktionstüchtig. Verwenden Sie die Maschine nicht, wenn der Motor nicht am entsprechenden Schalter ein- und ausgeschaltet werden kann.
- Eine mit Benzin angetriebene Maschine, die nicht über den Motorschalter gesteuert werden kann, ist gefährlich und muss ausgetauscht werden.
- Gewöhnen Sie sich vor dem Start der Maschine an zu überprüfen, dass Schraubendreher und Schlüssel vom Bereich um die Maschine entfernt sind. Ein Schraubendreher oder Schlüssel, der sich noch an einem rotierenden Maschinenteil befindet, kann zu Personenschaden führen.
- Seien Sie aufmerksam, achten Sie auf Ihre Handlungen, und verwenden Sie Ihren gesunden Menschenverstand, wenn Sie mit der Maschine arbeiten. Übernehmen Sie sich nicht.
- Verwenden Sie die Maschine nicht, wenn Sie barfuß sind oder Sandalen oder ähnliche leichte Schuhe tragen. Tragen Sie Arbeitsschutzschuhe, die Ihre Füße schützen und Ihre Standfestigkeit auf rutschigen Oberflächen verbessern.
- Sorgen Sie jederzeit für gute Standfestigkeit und Gleichgewicht. So können Sie die Maschine in unerwarteten Situationen besser kontrollieren.
- Vermeiden Sie ein ungewolltes Starten. Stellen Sie sicher, dass der Motorschalter ausgeschaltet ist, bevor Sie die Maschine transportieren oder Wartungsarbeiten an der Maschine durchführen. Transport oder Wartungsarbeiten an der Maschine können zu Unfällen führen, wenn der Schalter an ist.

### Sicherheit im Umgang mit Benzin

- Benzin ist sehr leicht entflammbar, und seine Gase können explodieren, wenn sie sich entzünden.
- Ergreifen Sie Sicherheitsmaßnahmen beim Umgang mit Benzin, um das Risiko einer schweren Verletzung zu verringern.
- Verwenden Sie einen geeigneten Benzinkanister, wenn Sie den Tank befüllen oder ablassen.
- Führen Sie diese Arbeiten in sauberen, gut gelüfteten Außenbereichen durch.
- Rauchen Sie nicht. Lassen Sie keine Funken, offene Flammen oder andere Feuerquellen in die Nähe gelangen, wenn Sie Benzin auffüllen oder mit der Maschine arbeiten.
- Füllen Sie den Tank niemals in Innenbereichen auf. Halten Sie geerdete, elektrisch leitfähige Gegenstände, wie Werkzeuge, fern von freistehenden Elektrikteilen und Leitungen, um Funken- oder Lichtbogenbildung zu vermeiden. Dadurch könnten Benzingase entzündet werden.
- Halten Sie den Motor immer an und lassen ihn abkühlen, bevor Sie den Benzintank befüllen. Entfernen Sie den Tankdeckel und befüllen Sie den Tank niemals, wenn der Motor läuft, oder wenn der Motor heiß ist.
- Verwenden Sie die Maschine nicht, wenn Sie von Leckagen im Benzinssystem wissen. Lösen Sie den Tankdeckel langsam, um möglichen Druck im Tank abzulassen. Überfüllen Sie den Tank niemals (Benzin sollte sich nie über der gekennzeichneten Höchstfüllgrenze befinden). Schließen Sie den Benzintank wieder sicher mit dem Tankdeckel und wischen Sie verschüttetes Benzin auf.
- Verwenden Sie die Maschine nie, wenn der Tankdeckel nicht sicher zugeschraubt ist. Vermeiden Sie Zündquellen in der Nähe von verschüttetem Benzin. Wenn Benzin verschüttet wurde, versuchen Sie nicht die Maschine zu starten. Entfernen Sie die Maschine vom Bereich der Verschüttung und verhindern Sie die Bildung von Zündquellen, bis sich die Benzingase verflüchtigt haben.
- Bewahren Sie Benzin in speziell für diesen Zweck hergestellten Kanistern auf.
- Lagern Sie Benzin an einem kühlen, gut durchlüfteten Bereich fern von Funken und offenen Flammen oder anderen Zündquellen auf. Bewahren sie Benzin oder die Maschine mit befülltem Tank niemals in einem Gebäude, in dem Benzingase an Funken, offene Flammen oder andere Zündquellen wie Wassereerhitzer, Öfen, Kleidungstrockner o.Ä. gelangen können.

- Lassen Sie den Motor abkühlen, bevor Sie die Maschine in einem geschlossenen Bereich aufbewahren.

### Verwendung und Pflege der Maschine

- Heben Sie die Maschine niemals an oder tragen Sie sie, wenn der Motor läuft.
- Gehen Sie nicht gewaltsam mit der Maschine um.
- Verwenden Sie die richtige Maschine für Ihren Anwendungsbereich. Die richtige Maschine wird die Arbeiten, für die sie konstruiert wurde, besser und sicherer ausführen.
- Verändern Sie die Drehzahlreglereinstellung des Motors nicht, oder überdrehen Sie ihn nicht. Der Drehzahlregler kontrolliert die Höchstgeschwindigkeit des Motors bei maximaler Sicherheit.
- Lassen Sie den Motor nicht bei hohen Drehzahlen laufen, wenn Sie nicht verdichten.
- Halten Sie Hände oder Füße nicht in die Nähe von rotierenden Teilen.
- Vermeiden Sie Kontakt mit heißem Benzin, Öl, Abgasen und heißen Oberflächen. Berühren Sie den Motor oder Auspuffdämpfer nicht. Diese Teile werden während der Benutzung besonders heiß. Sie sind auch eine kurze Zeit nach dem Ausschalten der Maschine noch heiß.
- Lassen Sie den Motor vor der Durchführung von Wartungsarbeiten oder Einstellung abkühlen.
- Sollte die Maschine beginnen, ungewöhnliche Geräusche oder Vibrationen abzugeben, schalten Sie den Motor sofort ab, trennen Sie das Zündkerzenkabel, und suchen Sie nach der Ursache. Ungewöhnliche Geräusche oder Vibrationen sind gewöhnlich ein Zeichen von Fehlern.
- Verwenden Sie nur vom Hersteller zugelassene Anbau- und Zubehörteile. Bei Nichtbefolgen können Verletzungen die Folge sein.
- Warten Sie die Maschine. Überprüfen Sie sie auf Fehlaufrichtungen oder Blockierung von beweglichen Teilen, Schäden an Teilen und andere Zustände, die die Funktion der Maschine beeinträchtigen können. Lassen Sie die Maschine vor jeglicher Weiterverwendung reparieren, wenn Sie Schäden feststellen. Viele Unfälle sind Ergebnis einer schlecht gewarteten Ausrüstung.
- Halten Sie Motor und Auspuffdämpfer frei von Gras, Blättern, übermäßigem Schmiermittel oder Kohlenstoffablagerungen, um das Risiko eines Brandes zu verringern.
- Begießen oder bespritzen Sie die Maschine niemals mit Wasser oder einer anderen Flüssigkeit.

- Halten Sie die Handgriffe trocken, sauber und frei von Kleinteilen.
- Reinigen Sie die Maschine nach jedem Gebrauch.
- Befolgen Sie die gültigen Abfallentsorgungsrichtlinien für Benzin, Öl etc., um die Umwelt zu schützen.
- Bewahren Sie die abgeschaltete Maschine außerhalb der Reichweite von Kindern auf, und lassen Sie Personen, die mit der Maschine oder dieser Anleitung nicht vertraut sind, die Maschine nicht verwenden. Die Maschine ist in den Händen von ungeschulten Benutzern gefährlich.

### Service

- Schalten Sie vor Reinigungen, Reparaturen, Inspektionen oder Einstellarbeiten den Motor ab und stellen Sie sicher, dass alle beweglichen Teile stillstehen.
- Stellen Sie immer sicher, dass sich der Motorschalter in der Stellung „OFF“ befindet. Trennen Sie das Zündkerzenkabel, und halten Sie es von der Zündkerze fern, um einen ungewollten Start zu vermeiden.
- Lassen Sie Ihre Maschine von qualifizierten Mitarbeitern warten. Verwenden Sie nur Originalersatzteile. Dadurch wird sichergestellt, dass die Maschine sicher bleibt.

### Restrisiken

Die Maschine ist nach dem Stand der Technik und den anerkannten sicherheitstechnischen Regeln gebaut. Dennoch können beim Arbeiten einzelne Restrisiken auftreten.

- Des Weiteren können trotz aller getroffener Vorkehrungen nicht offensichtliche Restrisiken bestehen.
- Restrisiken können minimiert werden, wenn die „Sicherheitshinweise“ und die „Bestimmungsgemäße Verwendung“, sowie die Bedienungsanleitung insgesamt beachtet werden.
- Vermeiden Sie zufällige Inbetriebsetzungen der Maschine.
- Verwenden Sie das Werkzeug, das in dieser Bedienungsanleitung empfohlen wird. So erreichen Sie, dass Ihre Maschine optimale Leistungen erbringt.
- Halten Sie Ihre Hände vom Arbeitsbereich fern, wenn die Maschine in Betrieb ist.



## 6. Technische Daten

Baumaße B x T x H	480 x 780 x 1150
Stempflatte L x B	345 x 285
Hub der Stempflatte	40 – 66 mm
Schlagzahl	450 - 650 /min
Zentrifugalkraft	10 kN
Motor-Bauart:	1 Zylinder/4-Takt
Max. Motorleistung:	4,1 kW
Hubraum	196 ccm
Drehzahl max.	3600 / min
Kraftstoff	Bleifreies Normal-Benzin
Tankinhalt	2,8 l
Motoröl / Menge /Sorte	0,6l / SAE 10 W 30 / SAE 10 W 40
Getriebeöl/ Menge /Sorte	0,8 l / SAE 10 W-30
Zündkerze	F7RTC
Elektrodenabstand	0,7 +/- 0,1mm
Gewicht	78 kg

Technische Änderungen vorbehalten!

### Geräusch und Vibration

**⚠ Warnung:** Lärm kann gravierende Auswirkungen auf Ihre Gesundheit haben. Übersteigt der Maschinenlärm 85 dB (A), tragen Sie bitte einen geeigneten Gehörschutz.

#### Geräuschkennwerte

Schallleistungspegel $L_{WA}$	108d B(A)
Schalldruckpegel $L_{pA}$	87,45 dB(A)
Unsicherheit $K_{wa/pA}$	3 dB

#### Vibrationskennwerte

Vibration rechter Handgriff $a_h$	30,61 m/s <sup>2</sup>
Vibration linker Handgriff $a_h$	29,37 m/s <sup>2</sup>

Hinweis: Die angegebenen Schallwerte sind nach einem genormten Prüfverfahren ermittelt worden und können verwendet werden, um verschiedene Werkzeuge miteinander zu vergleichen. Zudem eignen sich diese Werte, um Belastungen für den Benutzer, die durch Schall entstehen, im Vorhinein einschätzen zu können.

Warnung! Abhängig davon, wie Sie das Werkzeug einsetzen, können die tatsächlichen Werte von dem angegebenen abweichen. Ergreifen Sie Maßnahmen, um sich gegen Lärmbelastungen zu schützen.

Berücksichtigen Sie dabei den gesamten Arbeitsablauf, also auch Zeitpunkte, zu denen das Werkzeug ohne Last arbeitet oder ausgeschaltet ist.

Geeignete Maßnahmen umfassen unter anderem eine regelmäßige Wartung und Pflege des Werkzeuges und der Einsatzwerkzeuge, regelmäßige Pausen sowie eine gute Planung der Arbeitsabläufe.

## 7. Auspacken

- Öffnen Sie die Verpackung und nehmen Sie das Gerät vorsichtig heraus.
- Entfernen Sie das Verpackungsmaterial sowie Verpackungs- und Transportsicherungen (falls vorhanden).
- Überprüfen Sie, ob der Lieferumfang vollständig ist.
- Kontrollieren Sie das Gerät und die Zubehörteile auf Transportschäden. Bei Beanstandungen muss sofort der Zubringer verständigt werden. Spätere Reklamationen werden nicht anerkannt.
- Bewahren Sie die Verpackung nach Möglichkeit bis zum Ablauf der Garantiezeit auf.
- Machen Sie sich vor dem Einsatz anhand der Bedienungsanleitung mit dem Gerät vertraut.
- Verwenden Sie bei Zubehör sowie Verschleiß- und Ersatzteilen nur Originalteile. Ersatzteile erhalten Sie bei Ihrem Fachhändler.
- Geben Sie bei Bestellungen unsere Artikelnummern sowie Typ und Baujahr des Gerätes an.

#### ⚠ ACHTUNG!

**Gerät und Verpackungsmaterial sind kein Kinderspielzeug! Kinder dürfen nicht mit Kunststoffbeuteln, Folien und Kleinteilen spielen! Es besteht Verschluckungs- und Erstickungsgefahr!**

## 8. Aufbau

Aus verpackungstechnischen Gründen ist Ihre Maschine nicht komplett montiert

#### Adapterplatten (20) montieren (Abb.2)

- Montieren Sie die 2 Adapterplatten (20) mit 4 Sechskantschrauben M 10x20 (A) beidseitig an das Getriebe (13).
- Ziehen Sie die Schrauben gut an.

### Schutzrahmen (17) montieren Abb.2.1

- Montieren Sie den Schutzrahmen (17) mit 4 Sechskantschrauben M 10 x 20 (A) beidseitig an die Adapterplatten (20).
- Ziehen Sie die Schrauben gut an.

### Benzintank (2) montieren Abb. 2.2, 2.3

- Benzintank (2) mit 2 Sechskantschrauben (B) 2 Scheiben D 24 und 2 Scheibenmuttern M 8 an die Halterungsbleche montieren und fest anziehen.
- Benzinschlauch (C) aufstecken und mit der Klemme (D) sichern.

### Gashebel (11) montieren Abb. 2.4

- Gashebel (11) mit der Befestigungsschelle, 2 Kreuzschlitzschrauben M6 x 25 und 2 selbstsichernden Muttern M6 an den Schutzrahmen (17) montieren und festziehen.

## 9. Vor Inbetriebnahme

### ACHTUNG!

Lesen Sie aufmerksam die Sicherheitshinweise durch (siehe „Sicherheitshinweise“ und zusätzliche Hinweise für Benzinangetriebene Maschinen).

### Hinweis! Abb.3

Den Vibrationsstampfer nach Möglichkeit immer in aufrechter Stellung transportieren, wobei darauf zu achten ist, dass das Gerät nicht umstürzen darf.

Wenn keine Möglichkeit besteht den Vibrationsstampfer stehend zu transportieren, dann nur in der Stellung wie in Abb. 3 gezeigt wird.

Der Luftfilter (5) darf nicht nach unten weisen! Es kann Öl in den Zylinder, in die Brennkammer oder in den Luftfilter (5) gelangen. Dadurch kann es zu Startschwierigkeiten führen.

### Tanken

- Tankdeckel (3) aufschrauben.
- Kraftstoff einfüllen.
- Beachten Sie hierbei die Ausdehnung von Kraftstoff, den Tank nicht vollständig füllen.
- Tankdeckel (3) wieder gut festschrauben und den Bereich vor eventuell ausgeschüttetem Kraftstoffgemisch säubern.

### Kraftstoff

Bei dem Motor (1) des Vibrationsstampfers handelt es sich um einen Viertakt-Motor. Betrieben wird dieser durch bleifreies Normalbenzin mit einer Research - Oktanzahl von 95.

### Tankvolumen: 2,8 Liter

Tanken Sie in einem gut belüfteten Bereich bei abgestelltem Motor (1).

Wenn der Motor (1) unmittelbar vorher in Betrieb war, lassen Sie ihn zuerst abkühlen.

Achtung! Benzin ist äußerst feuergefährlich und explosiv.

Sie können beim Umgang mit Treibstoff Verbrennungen oder andere schwere Verletzungen erleiden.

Betanken Sie niemals den Motor (1) in einem Gebäude, in dem er Benzindämpfen, Funken oder offenem Feuer ausgesetzt ist.

Motor (1) abschalten und von Hitze, Funken sowie Flammen fernhalten. Nur im Freien tanken.

Verschüttetes Benzin unverzüglich aufwischen.

### Motor

### Schmierung des Motors, Abb. 4

#### Achtung!

Vor der ersten Inbetriebnahme muss Motorenöl aufgefüllt werden!

Fehlendes Öl kann zu Schäden des Motors (1) führen. Für daraus resultierende Schäden haftet der Hersteller nicht; das Risiko dafür trägt allein der Benutzer.

Ölfüllmenge: 0,6 Liter

Ölsorte: SAE 10W-30 oder 10W-40

Handelsübliches Motorenöl mit der Spezifikation 10W-30 oder 10W-40 verwenden.

- Ölverschluss-Schraube (6) am Motor (1) abnehmen.
- Motorenöl einfüllen, bis es sichtbar im Gewinde der Einfüllöffnung steht. Einfüllmenge ca. 0,6 Liter.

### Schmierung des Stampfsystems Abb. 5

Ölfüllmenge: 0,8 Liter

Ölsorte: SAE 10W-30

Vibrationsstampfer auf eine ebene Fläche stellen.

Verschmutzung im Bereich des Schauglases (16) beseitigen.

Ölstand durch Schauglas (16) prüfen. Stampfsystemschmierung ist in Ordnung, wenn das Ölschauglas ungefähr 1/2 - 3/4 voll anzeigt.

Wenn kein Öl sichtbar ist, dann muss Öl zugeführt werden.

Vibrationsstampfer nach vorne neigen, bis das Gerät am Abrollbügel (1) aufliegt. Ölblassschraube (16) am Stampfer-Unterteil abnehmen. Bei Bedarf Öl SAE 10W-30 nachfüllen. (Trichter verwenden)  
Schraube wieder aufsetzen und festziehen.  
Gerät in aufrechte Stellung bringen.

## 10. In Betrieb nehmen

### ACHTUNG!

**Lesen Sie aufmerksam die Sicherheitshinweise durch (siehe „Sicherheitshinweise“ und zusätzliche Hinweise für Benzinangetriebene Maschinen).**

### Vorbereitung

Vibrationsstampfer aufrecht auf eine feste, ebene Fläche stellen, sodass eine ordnungsgemäße Schmierung des Motors (1) gewährleistet ist.

Prüfen Sie vor dem Anlassen:

- den Motorölstand,
- den Kraftstoffstand,
- der Tank sollte mindestens halb voll sein,
- die Schmierung des Stampfsystems,
- den Luftfilterzustand,
- den Zustand der Kraftstoffleitungen,
- die äußeren Schraubverbindungen auf festen Sitz
- den Standort (Gerät nicht auf Asphalt oder Beton anlassen)

Vermeiden Sie Aufstellorte mit Vertiefungen oder Löchern (wie z.B. Pfützen). Bei glatten, nassen Flächen besteht Rutschgefahr!

### Motor starten Abb. 6 - 10

#### Kaltstart

- Kraftstoffhahn (4) nach links stellen. (Abb.6)
- Kraftstoffhahn (21) am Motor (1) (Abb. 6.1) zum Öffnen nach rechts auf „ON“ stellen.
- Chokehebel (8) nach links auf „GESCHLOSSEN“ stellen. (Abb.6.1)
- Gashebel (11) etwas nach links schieben. (Abb.7)
- Zündschalter (9) auf „ON / EIN“ stellen. (Abb.8)
- Reversierstarter (10) leicht ziehen, bis ein Widerstand zu spüren ist und wieder einrollen lassen. (Abb.9)
- Reversierstarter (10) kräftig, aber nicht ruckartig herausziehen. Motor (1) startet.
- Gashebel (11) auf Leerlauf stellen.
- Chokehebel (8) öffnen, während der Motor (1) wärmläuft.

- Gashebel (11) zum Betrieb langsam und behutsam nach links schieben - die Maschine beginnt zu arbeiten.

### Warmstart

- Kraftstoffhahn (4) am Kraftstofftank (unten) zum Öffnen nach unten stellen.
- Kraftstoffhahn (21) am Motor (1) (Abb. 6.1) zum Öffnen nach rechts auf „ON“ stellen.
- Chokehebel (8) nach rechts auf „Offen“ stellen.
- Gashebel (11) auf Leerlauf stellen.
- Zündschalter (9) auf „ON / EIN“ stellen.
- Reversierstarter (10) leicht ziehen, bis ein Widerstand zu spüren ist und wieder einrollen lassen.
- Reversierstarter (10) (10) kräftig, aber nicht ruckartig herausziehen. Motor (1) startet.
- Gashebel (11) zum Betrieb langsam und behutsam nach links schieben - die Maschine beginnt zu arbeiten.

### ACHTUNG

Beim Motor-Starten, den Chokehebel (8) immer nur öffnen, wenn der Gashebel (11) im Leerlauf steht, ansonsten kann sich der Stampfer in Bewegung setzen. Den Vibrationsstampfer aus der Ruhestellung langsam in Vollgasstellung hochfahren.

### Motor abstellen

- Gashebel (11) in Leerlauf-Position nach rechts schieben.
- Zündschalter (9) auf „OFF / AUS“ stellen.
- Kraftstoffhahn (4) zum Schließen nach rechts stellen.
- Kraftstoffhahn (21) zum Schließen nach links stellen.
- Hinweis! Ein plötzliches Abstellen des Motors (1) bei Vollgas kann zu Motorschäden führen.

### Betrieb mit dem Vibrationsstampfer Abb. 10

- Vibrationsstampfer mit beiden Händen mit dem Bügel führen.
- Bei Arbeiten an Steigungen oder Gefällen stets bergseitig gehen.
- Der Bediener darf nie in Fallrichtung stehen.
- Vibrationsstampfer sauber und trocken halten.

Sollte der Stampfer umkippen, dann sofort den Motor (1) abstellen (Zündschalter (9) auf „OFF / AUS“ stellen) Danach Gerät wieder aufstellen, bzw. auf die Seite legen, dass der Motor (1) nach oben zeigt. (siehe Transportstellung, Abb. 3)

**Um Motorschäden zu vermeiden, darf der Stampfer nicht weiterlaufen, wenn er auf der Seite liegt.**

- Auch bei kurzen Arbeitsunterbrechungen das Gerät abschalten.
- Beim Arbeiten Gashebel (11) ganz öffnen, um eine max. Leistung zu erzielen.
- Auf keinen Fall beim Verdichten den Führungsbügel loslassen.
- Gerät von selbst vorwärts ziehen lassen.
- Keinen Druck auf das Gerät ausüben, nicht versuchen, das Gerät mit Muskelkraft vorwärtszubewegen.
- Der Stampffuß (15) muss immer in paralleler Stellung zum Boden auftreten, um eine extreme Abnutzung der Platte zu vermeiden.

**Achtung!**

**Den Vibrationsstampfer nicht an Beton oder harten bzw. fest verdichteten Bodenoberflächen anwenden. In solchen Fällen beginnt das Gerät aufzuschlagen, anstatt zu vibrieren, was Schaden am Stampffuß (15) und dem Motor verursacht.**

## 11. Reinigung

**⚠ ACHTUNG!**

Schalten Sie vor der Durchführung von Reinigungsarbeiten immer den Motor (1) ab und ziehen Sie den Zündkerzenstecker.

Nach jedem Gebrauch müssen die Zylinderkühlrippen gereinigt werden, sowie Schmutz und Steine, die sich am Gerät angesammelt haben, entfernt werden.

**⚠ ACHTUNG!**

Verwenden Sie keinen „Hochdruckreiniger“ zur Reinigung der Rüttelplatte. Wasser kann in dichte Bereiche der Maschine eindringen und Spindeln, Kolben, Lager oder den Motor (1) beschädigen. Hochdruckreiniger verkürzen die Betriebsdauer und verschlechtern die Bedienbarkeit.

## 12. Transport

Siehe technische Daten für das Gewicht der Maschine. Lassen Sie den Motor (1) vor dem Anheben/Transport oder der Lagerung in Innenräumen abkühlen, um Verbrennungen und ein Brandrisiko zu vermeiden.

**Achtung!**

Beim Transport immer den Motor (1) ausschalten und Kraftstoffhahn (4) und (21) schließen, (Stellung OFF). Vor dem Transport bzw. vor dem Abstellen in Innenräumen den Motor (1) der Maschine abkühlen lassen, um Verbrennungen zu vermeiden und Brandgefahr auszuschließen.

Bei einem Standortwechsel auch auf eine kurze Distanz während der Arbeit, ist der Motor (1) auszuschalten. Vermeiden Sie, dass Personen durch Abkippen oder Abrutschen der Maschine nicht gefährdet werden.

**Fahrvorrichtung Abb. 13.1, 13.2**

Die Transportvorrichtung erleichtert die Handhabung über kurze Strecken.

- Vibrationsstampfer außer Betrieb setzen.
- Stampfer leicht nach vorne kippen und die Transportvorrichtung unter die Halterung schieben.
- Transportvorrichtung mit dem Fuß halten,
- Stampfer nach hinten auf die Achse kippen und mit Hilfe des Schutzbügels verschieben.
- Beim Absetzen in umgekehrter Reihenfolge vorgehen.
- Vorsichtig abstellen und die Achse mit Rädern abnehmen

Verwenden Sie die Fahrvorrichtung nur auf ebenen und festen Untergrund und für kurze Wege. Die Fahrvorrichtung wieder vor dem nächsten Stampfeinsatz entfernen.

**Achtung!**

**Den Vibrationsstampfer immer in aufrechter Stellung transportieren, um einen Kraftstoff- bzw. Ölsaustritt zu vermeiden.**

Beim Transport mit einem Fahrzeug ist darauf zu achten, dass das Gerät nicht umfallen darf.

Falls dies nicht möglich ist, zuerst den Kraftstofftank restlos entleeren, den Stampfer hinlegen und auf der Ladefläche des Fahrzeuges fest verzurren, um ein Wegrollen oder Verschieben zu vermeiden.

Beim Heben mittels Aufzug den Transportbügel (19) verwenden und vorsichtig hochziehen, um Verletzungen zu vermeiden.

Vor dem Heben sicherstellen, dass die Hebevorrichtung fähig ist, das Maschinengewicht ohne Gefahr tragen zu können.

Verladerampen müssen tragfähig und standsicher sein.

### **ACHTUNG!**

Nach einem Transport in waagrechter Lage muss das Gerät wieder aufgerichtet werden, um das Öl zum Motor (1) zurücklaufen zu lassen. Dieser Vorgang kann etwas dauern, bis der normale Ölstand wieder hergestellt ist.

### **ACHTUNG!**

Das Gerät ist schwer und darf nicht von einer einzelnen Person angehoben werden.

## **13. Lagerung**

Bei Lagerung über einen längeren Zeitraum Kraftstofftank entleeren und den Vergaser leer fahren.

Zündkerze abschrauben.

Ca. 20 ml sauberes Motoröl durch die Zündkerzenbohrung in den Zylinder gießen.

Reversierstarter (10) langsam herausziehen damit sich das Öl im Motor (1) verteilt und Zündkerze wieder einschrauben.

Schmutz, Ablagerungen und Staub gründlich von Motor (1) und Zylinderkopfripen entfernen.

Luftfilter (5) säubern oder bei starker Verschmutzung ersetzen.

Den Vibrationsstampfer sicher in einem trockenen Raum, für Kinder unzugänglich, lagern.

Das Gerät darf nicht im Freien aufbewahrt werden.

Gerät und Motor (1) zum Schutz vor Staub abdecken und an einem trockenen sauberen Ort lagern.

Vibrationsstampfer gegen Umkippen sichern.

Bei liegender Lagerung des Stampfers im darf das Gerät nur nach vorne gekippt werden, sodass der Motor (1) nach oben zeigt. Dadurch wird verhindert, dass Öl in den Zylinder, Luftfilter (5) oder Brennkammer gelangt, was zu Startproblemen führt.

Lagern Sie das Gerät und dessen Zubehör an einem dunklen, trockenen und frostfreien sowie für Kinder unzugänglichen Ort. Die optimale Lagertemperatur liegt zwischen 5 und 30 °C.

Bewahren Sie das Werkzeug in der Originalverpackung auf.

Decken Sie das Werkzeug ab, um es vor Staub oder Feuchtigkeit zu schützen. Bewahren Sie die Bedienungsanleitung bei dem Werkzeug auf.

## **14. Wartung**

### **⚠ ACHTUNG!**

Schalten Sie vor der Durchführung von Wartungsarbeiten immer den Motor (1) ab und ziehen Sie den Zündkerzenstecker.

### **Wartungsplan**

Diese Maschinen- und Motorwartungstabelle bitte einhalten!

#### **Täglich vor Arbeitsbeginn**

- Kraftstofftank und Leitungen auf Dichtigkeit prüfen
- Befestigungsschrauben am Stampffuß (15), Luftfilter (5), Motoröl, Öl im Stampffuß (15), und Funktionen der Bedienelemente überprüfen.

#### **Nach 25 Betriebsstunden**

- Öl im Stampfsystem wechseln,
- Kühlrippen reinigen und Zündkerze Überprüfen

#### **Nach 50 Betriebsstunden**

- Motorenöl wechseln

#### **Nach 100 Betriebsstunden**

- Luftfilterelement austauschen
- Motorenöl wechseln,
- Zündkerze austauschen
- Absetzbecher reinigen

#### **Nach 300 Betriebsstunden**

- Öl im Stampfsystem wechseln
- Kraftstofffilter reinigen

### **Hinweis!**

Motorenöl nach den ersten 50, danach alle 100 Betriebsstunden wechseln, Öl im Stampfsystem nach den ersten 25, danach alle 300 Betriebsstunden wechseln.

### **Motoröl**

#### **Ölstandkontrolle**

Prüfen Sie den Motorölstand bei gestopptem und waagrecht stehendem Motor (1).

- Die Ölverschluss-Schraube (6) abnehmen.
- Der Ölstand sollte sichtbar am Gewinde des Öleinfüllstutzens stehen.
- Liegt der Ölstand unterhalb, dann das empfohlene Öl (siehe Technische Daten) bis zur Unterkante der Öleinfüllöffnung einfüllen.

## Nicht überfüllen!

Ölverschuss – Schraube gut zudrehen.

Ein niedriger Ölstand kann Motorschäden verursachen. Für daraus resultierende Schäden haftet der Hersteller nicht; das Risiko dafür trägt allein der Benutzer.

## Motoröl wechseln Abb. 11

Motoröl nach den ersten 50 Betriebsstunden wechseln, anschließend alle 100 Stunden bzw. jeden Monat.

- Motoröl bei warmem Motor (1) ablaufen lassen.
- Motor (1) warmlaufen lassen.
- Motor (1) abschalten.
- Ausreichend großen Behälter zum Auffangen des Altöls unter die Ölablassschraube (7) stellen.
- Zum Ablassen des Öls Ölverschuss-Schraube (6) und Ölablassschraube (7) entfernen.
- Ölablassschraube (7) wieder anbringen und festziehen.
- Empfohlenes Motoröl bei waagrecht liegendem Motor (1) bis zur Unterkante der Öleinfüllöffnung einfüllen.

Ölmenge und Ölsorte siehe „Technische Daten“. Ölverschuss-Schraube (6) gut zuschrauben.

## Hinweis!

Empfohlenes Motoröl SAE 10W-30

Füllmenge ca. 0,6 Liter

Entsorgen Sie anfallendes Öl ordnungsgemäß in der örtlichen Altölsammelstelle. Es ist verboten Altöl in den Boden abzulassen oder mit Abfall zu vermischen.

## Wichtiger Hinweis im Fall einer Reparatur:

Bei Rücklieferung von Vibrationsstampfer zur Reparatur beachten Sie bitte, dass die Vibrationsstampfer aus Sicherheitsgründen öl- und benzinfrei an die Servicestation gesendet werden müssen.

## Luftfilter (5) reinigen

- Luftfiltergehäusedeckel abnehmen.
- Schaumstoffeinsatz vorsichtig abnehmen, auf Beschädigungen prüfen.
- Beschädigte Einsätze ersetzen Schmutz an der Innenseite des Filtergehäuses mit einem sauberen Lappen abwischen.
- Schaumstoffeinsatz mit milder Seifenlösung reinigen.
- Gründlich mit klarem Wasser ausspülen und gut trocknen lassen.

**NIEMALS Benzin oder Reinigungslösungen mit niedrigem Flammpunkt zum Reinigen des Luftfiltereinsatzes verwenden.**

- Ein Feuer oder eine Explosion könnten die Folge sein.
- Schaumstoffeinsatz auf den Luftfiltereinsatz aufsetzen.
- Luftfiltergehäusedeckel schließen.

Niemals den Motor (1) ohne oder mit beschädigtem Luftfiltereinsatz laufen lassen. Schmutz gelangt so in den Motor (1), wodurch schwerwiegende Motorschäden entstehen können. Für daraus resultierende Schäden haftet der Hersteller nicht; das Risiko dafür trägt allein der Benutzer.

## Zündkerze prüfen

- Motor (1) abschalten und abkühlen lassen.

### Vorsicht! Verbrennungsgefahr

- Zündkerzenstecker abziehen und Schmutz im Zündkerzenbereich beseitigen.
- Zündkerze herausdrehen und prüfen.
- Je nach Bedarf Zündkerze reinigen oder ersetzen.
- Bei Beschädigungen wie z. B. Risse oder Splitter, Zündkerze ersetzen.
- Zündkerzen-Elektroden mit einer Drahtbürste reinigen.
- Elektrodenabstand prüfen und einstellen. Abstand siehe „Technische Daten“.
- Zündkerze einschrauben und mit dem Zündkerzenschlüssel festziehen.
- Zündkerzenstecker auf die Zündkerze aufsetzen.
- Achten Sie darauf, dass beim Wechsel kein Schmutz in den Zylinderkopf gelangt.
- Überprüfen Sie den Sitz der Zündkerze.
- Eine lockere Zündkerze kann durch Überhitzung den Motor (1) beschädigen.
- Zu starkes Anziehen kann das Gewinde im Zylinderkopf beschädigen.
- Für daraus resultierende Schäden haftet der Hersteller nicht; das Risiko dafür trägt allein der Benutzer.

## Schmierung des Stampfsystems Abb. 12

### Ölstand prüfen:

Kontrollieren Sie den Ölstand vor jeder Inbetriebnahme.

- Vibrationsstampfer auf eine ebene Fläche stellen.
- Verschmutzung im Bereich am Schauglas (16) beseitigen.
- Ölstand durch Schauglas (16) prüfen. Stampfsystemschmierung ist in Ordnung, wenn das Ölschauglas ungefähr 1/2 - 3/4 voll anzeigt. Wenn kein Öl sichtbar ist, dann muss Öl zugeführt werden.
- Vibrationsstampfer nach vorne neigen bis das Gerät am Transportschutz (18) aufliegt.

- Ölablassschraube (16) am Stampfer-Unterteil abnehmen.
- Bei Bedarf Öl SAE 10W-30 nachfüllen.
- Schraube wieder schließen und festziehen.
- Gerät wieder aufstellen

#### Öl wechseln:

Das Öl im Stampfsystem nach den ersten 50 Betriebsstunden wechseln, anschließend alle 300 Betriebsstunden

- Den Vibrationsstampfer nach hinten umlegen, bis er auf dem Führungsbügel aufliegt.
- Passenden Behälter unter das Gerät legen.
- Ölablassschrauben (16) am Stampfer-Unterteil abnehmen und das Öl in das Gefäß ablaufen lassen.
- Vibrationsstampfer wieder in aufrechte Stellung bringen und dann nach vorne neigen bis das Gerät am Transportschutz (18) aufliegt.
- Öl einfüllen.
- Schraube (Schauglas 16) wieder schließen und festziehen.
- Gerät wieder aufstellen.

Nach einem Ölwechsel die Maschine 10 Minuten nicht laufen lassen.

#### Hinweis!

Empfohlenes Motoröl SAE 10W-30

Füllmenge ca. 0,8 Liter

Entsorgen Sie anfallendes Öl ordnungsgemäß in der örtlichen Altölsammelstelle. Es ist verboten Altöl in den Boden abzulassen oder mit Abfall zu vermischen

#### Wichtiger Hinweis im Fall einer Reparatur:

Bei Rücklieferung des Gerätes zur Reparatur beachten Sie bitte, dass das Gerät aus Sicherheitsgründen öl- und kraftstofffrei an die Servicestation gesendet werden müssen.

#### Service-Informationen

Es ist zu beachten, dass bei diesem Produkt folgende Teile einem gebrauchsgemäßen oder natürlichen Verschleiß unterliegen bzw. folgende Teile als Verbrauchsmaterialien benötigt werden.

Verschleißteile\*: Zündkerze

\* nicht zwingend im Lieferumfang enthalten!

Ersatzteile und Zubehör erhalten Sie in unserem Service-Center. Scannen Sie hierzu den QR-Code auf der Titelseite.

#### Stampffuß (15)

Bei einem neuen Gerät, vor jeder Inbetriebnahme oder nach dem Einbau eines neuen Stampffußes (15) sind sämtliche Befestigungsmuttern anzuziehen.

### 15. Entsorgung und Wiederverwertung



Das Gerät befindet sich in einer Verpackung um Transportschäden zu verhindern. Diese Verpackung ist Rohstoff und ist somit wieder verwendbar oder kann dem Rohstoffkreislauf zurückgeführt werden.



Das Gerät und dessen Zubehör bestehen aus verschiedenen Materialien, wie z.B. Metall und Kunststoffe. Führen Sie defekte Bauteile der Sondermüllentsorgung zu. Fragen Sie im Fachgeschäft oder in der Gemeindeverwaltung nach!

## 16. Störungsabhilfe

Die folgende Tabelle zeigt Fehlersymptome auf und beschreibt, wie sie Abhilfe schaffen können, wenn Ihre Maschine einmal nicht richtig arbeitet. Wenn Sie das Problem damit nicht lokalisieren und beseitigen können, wenden Sie sich an Ihre Service-Werkstatt.

Störung	Mögliche Ursache	Abhilfe
Unsauberes Verdichtungsbild.	Stampffuß verschlissen.	Stampffuß wechseln.
Ölverlust am Motor.	Verschlissene Dichtungen, Radialdichtringe.	Fachhändler kontaktieren.
	Bodenoberfläche ist zu hart.	Ein Verdichten der Bodenoberfläche ist nicht möglich.
	Boden ist zu nass, der Stampffuß bleibt hängen.	Trockenzeit erlauben.
	Dicke Schmutzschicht auf dem Stampffuß.	Stampffuß reinigen.
Motor läuft aber der Stampfer läuft unregelmäßig	Gebrochene Teile im Stampfsystem.	Fachhändler kontaktieren.
	Gebrochene oder schlechte Feder	
	Motordrehzahl ist zu hoch eingestellt.	
	Kupplungsoberfläche verschmutzt.	Kupplungsoberfläche von Öl und Fett reinigen
Motor lässt sich nicht starten	Kein Kraftstoff im Tank.	Nachtanken.
	Kraftstoffhahn geschlossen.	Kraftstoffhahn öffnen.
	Luftfilter verschmutzt.	Luftfilter reinigen.
	Motorschalter steht auf „OFF“.	Motorschalter auf „ON“ stellen.
	Reversierstarter defekt.	Reversierstarter reparieren.
	Kein Motoröl.	Motoröl nachfüllen.
	Zündkerze verschmutzt.	Zündkerze reinigen
Motor läuft, aber der Stampfer bewegt sich nicht.	Fliehkraftkupplung defekt.	Kupplung auswechseln.
	Verdichtungsdruck niedrig.	Fachhändler kontaktieren
	Auspufföffnung verstopft	
Motor wird zu heiß	Kühlrippen und Gebläseflügel verschmutzt.	Kühlrippen und Gebläseflügel reinigen



# Garantiebedingungen

Revisionsdatum 05.10.2021

## Sehr geehrte Kundin, sehr geehrter Kunde,

unsere Produkte unterliegen einer strengen Qualitätskontrolle. Sollte ein Gerät dennoch nicht einwandfrei funktionieren, bedauern wir dies sehr und bitten Sie, sich an unseren Servicedienst unter der unten angegebenen Adresse zu wenden. Gerne stehen wir Ihnen auch telefonisch über die Servicenummer zur Verfügung. Die nachfolgenden Hinweise sollen Ihnen für eine problemlose Bearbeitung und Regulierung im Schadensfall dienen.

## Für die Geltendmachung von Garantieansprüchen - innerhalb Deutschland - gilt folgendes:

1. **Diese Garantiebedingungen** regeln unsere zusätzlichen Hersteller-Garantieleistungen für Käufer (private Endverbraucher) von Neugeräten. Die gesetzlichen Gewährleistungsansprüche werden von dieser Garantie nicht berührt. Für diese ist der Händler zuständig, bei dem Sie das Produkt erworben haben.
2. **Die Garantieleistung** erstreckt sich ausschließlich auf Mängel an einem von Ihnen erworbenen neuen Gerät, die auf einem Material- oder Herstellungsfehler beruhen und ist - nach unserer Wahl - auf die unentgeltliche Reparatur solcher Mängel oder den Austausch des Gerätes beschränkt (ggf. auch Austausch mit einem Nachfolgemodell). Ersetzte Geräte oder Teile gehen in unser Eigentum über. Bitte beachten Sie, dass unsere Geräte bestimmungsgemäß nicht für den gewerblichen, handwerklichen oder beruflichen Einsatz konstruiert wurden. Ein Garantiefall kommt daher nicht zu stande, wenn das Gerät innerhalb der Garantiezeit in Gewerbe-, Handwerks- oder Industriebetrieben verwendet wurde oder einer gleichzusetzenden Beanspruchung ausgesetzt war.
3. **Von unseren Garantieleistungen ausgenommen sind:**
  - Schäden am Gerät, die durch Nichtbeachtung der Montageanleitung, nicht fachgerechte Installation, Nichtbeachtung der Bedienungsanleitung (z.B. Anschluss an eine falsche Netzspannung oder Stromart) bzw. der Wartungs- und Sicherheitsbestimmungen oder durch Einsatz des Geräts unter ungeeigneten Umweltbedingungen sowie durch mangelnde Pflege und Wartung entstanden sind.
  - Schäden am Gerät, die durch missbräuchliche oder unsachgemäße Anwendungen (wie z.B. Überlastung des Gerätes oder Verwendung von nicht zugelassenen Werkzeugen bzw. Zubehör), Eindringen von Fremdkörpern in das Gerät (wie z.B. Sand, Steine oder Staub), Transportschäden, Gewaltanwendung oder Fremdeinwirkungen (wie z. B. Schäden durch Herunterfallen) entstanden sind.
  - Schäden am Gerät oder an Teilen des Geräts, die auf einen bestimmungsgemäßen, üblichen (betriebsbedingten) oder sonstigen natürlichen Verschleiß zurückzuführen sind sowie Schäden und/oder Abnutzung von Verschleißteilen.
  - Mängel am Gerät, die durch Verwendung von Zubehör-, Ergänzungs- oder Ersatzteilen verursacht wurden, die keine Originalteile sind oder nicht bestimmungsgemäß verwendet werden.
  - Geräte, an denen Veränderungen oder Modifikationen vorgenommen wurden.
  - Geringfügige Abweichungen von der Soll-Beschaffenheit, die für Wert und Gebrauchstauglichkeit des Gerätes unerheblich sind.
  - Geräte an denen eigenmächtig Reparaturen oder Reparaturen, insbesondere durch einen nicht autorisierten Dritten, vorgenommen wurden.
  - Wenn die Kennzeichnung am Gerät bzw. die Identifikationsinformationen des Produktes (Maschinenaufkleber) fehlen oder unlesbar sind.
  - Geräte die eine starke Verschmutzung aufweisen und daher vom Servicepersonal abgelehnt werden.

Schadensersatzansprüche sowie Folgeschäden sind von dieser Garantieleistung generell ausgeschlossen.
4. **Die Garantiezeit** beträgt regulär **24 Monate\*** (12 Monate bei Batterien / Akkus) und beginnt mit dem Kaufdatum des Gerätes. Maßgeblich ist das Datum auf dem Original-Kaufbeleg. Garantieansprüche müssen jeweils nach Kenntniserlangung unverzüglich erhoben werden. Die Geltendmachung von Garantieansprüchen nach Ablauf der Garantiezeit ist ausgeschlossen. Die Reparatur oder der Austausch des Gerätes führt weder zu einer Verlängerung der Garantiezeit noch wird eine neue Garantiezeit durch diese Leistung für das Gerät oder für etwaige eingebaute Ersatzteile in Gang gesetzt. Dies gilt auch bei Einsatz eines Vor-Ort-Services. Das betroffene Gerät ist in gesäubertem Zustand zusammen mit einer Kopie des Kaufbelegs, - hierin enthalten die Angaben zum Kaufdatum und der Produktbezeichnung - der Kundendienststelle vorzulegen bzw. einzusenden. Wird ein Gerät unvollständig, ohne den kompletten Lieferumfang eingeschendet, wird das fehlende Zubehör wertmäßig in Anrechnung / Abzug gebracht, falls das Gerät ausgetauscht wird oder eine Rückerstattung erfolgt. Teilweise oder komplett zerlegte Geräte können nicht als Garantiefall akzeptiert werden. Bei nicht berechtigter Reklamation bzw. außerhalb der Garantiezeit trägt der Käufer generell die Transportkosten und das Transportrisiko. **Einen Garantiefall melden Sie bitte vorab bei der Servicestelle (s.u.) an.** In der Regel wird vereinbart, dass das defekte Gerät mit einer kurzen Beschreibung der Störung per Abhol-Service (nur in Deutschland) oder - im Reparaturfall außerhalb des Garantiezeitraums - ausreichend frankiert, unter Beachtung der entsprechenden Verpackungs- und Versandrichtlinien, an die unten angegebene Serviceadresse eingeschendet wird. **Beachten Sie bitte, dass Ihr Gerät (modellabhängig) bei Rücklieferung, aus Sicherheitsgründen - frei von allen Betriebsstoffen ist.** Das an unser Service-Center eingeschickte Produkt, muss so verpackt sein, dass Beschädigungen am Reklamationsgerät auf dem Transportweg vermieden werden. Nach erfolgter Reparatur / Austausch senden wir das Gerät frei an Sie zurück. Können Produkte nicht repariert oder ausgetauscht werden, kann nach unserem eigenen freien Ermessen ein Geldbetrag bis zur Höhe des Kaufpreises des mangelhaften Produkts erstattet werden, wobei ein Abzug aufgrund von Abnutzung und Verschleiß berücksichtigt wird. Diese Garantieleistungen gelten nur zugunsten des privaten Erstkäufers und sind nicht abtret- oder übertragbar.

5. Für die Geltendmachung Ihres Garantieanspruches **kontaktieren Sie bitte unser Service-Center** (via Post, eMail oder telefonisch).

Bitte verwenden Sie vorzugsweise unser Formular auf unserer

Homepage: <https://www.scheppach.com/de/service>

Bitte senden Sie uns keine Geräte ohne vorherige Kontaktaufnahme und Anmeldung bei unserem Service-Center.

Für die Inanspruchnahme dieser Garantiezusagen ist der Erstkontakt mit unserem Service-Center zwingende Voraussetzung.

6. Bearbeitungszeit - Im Regelfall erledigen wir Reklamationssendungen innerhalb 14 Tagen nach Eingang in unserem Service-Center.

Sollte in Ausnahmefällen die genannte Bearbeitungszeit überschritten werden, so informieren wir Sie rechtzeitig.

7. Verschleißteile - Verschleißteile sind: a) mitgelieferte, an- und/oder eingebaute Batterien / Akkus sowie b) alle modellabhängigen Verschleißteile (siehe Bedienungsanleitung). Von der Garantieleistung ausgeschlossen sind tief entladene bzw. an Gehäuse und oder Batteriepolen beschädigte Batterien / Akkus.

8. Kostenvoranschlag - Von der Garantieleistung nicht oder nicht mehr erfasste Geräte reparieren wir gegen Berechnung. Auf Nachfrage bei unserem Service-Center können Sie die defekten Geräte für einen Kostenvoranschlag einsenden und ggf. dem Service-Center schriftlich (per Post, eMail) die Reparaturfreigabe erteilen. Ohne Reparaturfreigabe erfolgt keine weitere Bearbeitung.

9. Andere Ansprüche, als die oben genannten, können nicht geltend gemacht werden.

Die Garantiebedingungen gelten nur in der jeweils aktuellen Fassung zum Zeitpunkt der Reklamation und können ggf. unserer Homepage ([www.scheppach.com](http://www.scheppach.com)) entnommen werden.

Bei Übersetzungen ist stets die deutsche Fassung maßgeblich.

Scheppach GmbH · Günzburger Str. 69 · 89335 Ichenhausen (Deutschland) · [www.scheppach.com](http://www.scheppach.com)

Telefon: +800 4002 4002 (Service-Hotline/Freecall Rufnummer dt. Festnetz\*\*) · Telefax +49 [0] 8223 4002 20 · E-Mail: [service@scheppach.com](mailto:service@scheppach.com)

· Internet: <http://www.scheppach.com>

\* Produktabhängig auch über 24 Monate; länderbezogen können erweiterte Garantieleistungen gelten

\*\* Verbindungskosten: kostenlos aus dem deutschen Festnetz

Änderungen dieser Garantiebedingungen ohne Voranmeldung behalten wir uns jederzeit vor.



Ersatzteile  
Zubehör



Reparatur



Kontakt







Dokumente

## Explanation of the symbols on the device

Symbols are used in this manual to draw your attention to potential hazards. The safety symbols and the accompanying explanations must be fully understood. The warnings themselves will not rectify a hazard and cannot replace proper accident prevention measures.

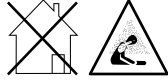
	<p>WARNING: Non-adherence poses a risk of death, danger of injury or the risk of damage to the tool.</p>
	<p>Read the operating manual. Before using the device, always refer to the relevant section in the user manual.</p>
	<p>Wear hearing protection. Excessive noise can result in a loss of hearing.</p>
	<p>Wear eye protection.</p>
	<p>Wear protective gloves.</p>
	<p>Wear accident-proof shoes</p>
	<p>Do not expose the device to rain.</p>
	<p>Removing or modifying protective or safety equipment is prohibited.</p>
	<p>Do not touch rotating parts</p>
	<p>Naked flames or smoking near the device is strictly prohibited!</p>
	<p>Keep third parties away from the work area.</p>

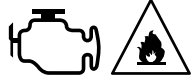
	<p>Warning - Hot parts!</p>
	<p>Important. Always switch off the engine before refuelling. Do not refill during operation.</p>
	<p>Important. The exhaust gases are toxic. Do not operate the engine in areas that are not ventilated.</p>
	<p>Be very careful when dealing with fuels and lubricants!</p>
	<p>Remove the ignition cable before carrying out maintenance work and read the instructions.</p>
	<p>Sparks are produced when the engine is started. These can ignite nearby flammable gases.</p>
<p><b>⚠ Attention!</b></p>	<p>We have marked points in these operating instructions that impact your safety with this symbol</p>

<b>Table of contents:</b>	<b>Page:</b>
1. Introduction .....	26
2. Device description (Fig. 1).....	26
3. Scope of delivery .....	26
4. Proper use .....	26
5. General safety information .....	27
6. Technical data.....	29
7. Unpacking .....	30
8. Assembly .....	30
9. Before commissioning .....	30
10. Start up .....	31
11. Cleaning .....	32
12. Transport.....	32
13. Storage .....	33
14. Maintenance .....	33
15. Disposal and recycling.....	35
16. Troubleshooting .....	36

## 1. Introduction

### Manufacturer:

Scheppach GmbH  
Günzburger Straße 69  
D-89335 Ichenhausen

### Dear Customer

We hope your new tool brings you much enjoyment and success.

### Note:

In accordance with the applicable product liability laws, the manufacturer of this device assumes no liability for damage to the device or caused by the device arising from:

- Improper handling,
- Non-compliance with the operating manual,
- Repairs carried out by third parties, unauthorised specialists.
- Installing and replacing non-original spare parts
- Application other than specified

### Please consider:

Read through the complete text in the operating manual before installing and commissioning the device.

The operating manual is intended to help the user to become familiar with the machine and take advantage of its application possibilities in accordance with the recommendations.

The operating manual includes important instructions for safe, proper and economic operation of the device, for avoiding danger, for minimising repair costs and downtimes, and for increasing the reliability and extending the service life of the device.

In addition to the safety instructions in this operating manual, you must also observe the regulations applicable to the operation of the device in your country.

Keep the operating manual package with the machine at all times and store it in a plastic cover to protect it from dirt and moisture. They must be read and carefully observed by all operating personnel before starting the work.

The device may only be used by personnel who have been trained to use it and who have been instructed with respect to the associated hazards. The required minimum age must be observed.

In addition to the safety instructions in this operating manual and the separate regulations of your country, the generally recognised technical rules relating to the operation of such machines must also be observed.

We accept no liability for accidents or damage that occur due to a failure to observe this manual and the safety instructions.

## 2. Device description (Fig. 1)

1. Motor
2. Fuel tank
3. Tank cover
4. Fuel valve (fuel tank)
5. Air filter
6. Screw-on oil cap
7. Oil drain screw
8. Choke lever
9. Ignition switch
10. Reverse starter
11. Throttle
12. Silencer
13. Transmission
14. Tamper lower section
15. Rammer foot
16. Rammer foot oil drain screw
17. Protective frame
18. Transport protection
19. Transport bar
20. Adapter plates (2x)
21. Fuel valve (engine)

## 3. Scope of delivery

- Vibration rammer
- Travel fixture
- Spark plug wrench
- Operating manual

## 4. Proper use

**The machine complies with the applicable EC machinery directive.**

**ATTENTION! People who are not familiar with the operating manual, children under the age of 16 and people under the influence of alcohol, drugs or medication are not permitted to operate the device.**

- Before starting work, all guards and safety devices on the vibration rammer must be securely fitted.
- The vibration rammer is a motor-driven tool and is suitable for compacting loose soil, clods of earth and gravel, thereby creating a firm and stable base for foundations, sub-concrete and other subsoil consolidation.

- However, the device is not suitable for compacting soils with a high clay content.
- The machine may only be used outdoors.
- Any other use is contrary to the intended use.
- Unintended use, modifications to the device or the use of parts that have not been tested and approved by the manufacturer can cause unforeseeable damage!
- The vibration rammer is designed to be operated by one person.
- The operator is responsible for third parties in the area of operations.
- Observe all safety information and danger notices on the machine.
- Ensure that all of the safety information and danger notices on the machine are complete and in legible condition.
- Only use the machine when in a technically faultless condition, appropriately and in compliance with the operating manual and with full knowledge of safety and hazards!
- In particular, rectify malfunctions that could impair safety immediately (or commission rectification works accordingly)!
- The safety, operating and maintenance specifications of the manufacturer, as well as the dimensions specified in the technical data, must be observed.
- Relevant accident prevention regulations and other generally recognized safety and technical rules must also be observed.
- The machine may only be used, maintained or repaired by persons who are familiar with it and have been informed of the dangers. The manufacturer shall not be liable for damage resulting from unauthorised changes to the machine.
- The machine may only be used for the work for which it is built and which described in the operating manual.
- The machine may only be operated with original accessories and original tools from the manufacturer.
- Any use beyond this is improper use. The manufacturer is not responsible for the resulting damages; the user solely bears the risk.

The machine may only be operated with original parts and original accessories from the manufacturer. The safety, operating and maintenance specifications of the manufacturer, as well as the dimensions specified in the technical data, must be observed.

Please observe that our equipment was not designed with the intention of use for commercial or industrial purposes. We assume no guarantee if the equipment is used in commercial or industrial applications, or for equivalent work.

## 5. General safety information

- Familiarise yourself with your machine.
- Read the operating manual carefully and make sure you understand its contents, as well as all labels attached to the machine.
- Familiarise yourself with the area of application, as well as limitations of the machine, and particular sources of danger.
- Make sure that you know all the controls and their function exactly.
- Make sure you know how to stop the machine and quickly disable the controls.
- Do not attempt to use the machine without knowing the exact method of operation and the maintenance requirements of the engine and how to avoid accidents resulting in personal injury and/or property damage.
- Keep other people, particularly children, away from your work area.

### Working range

- Never start or operate the machine in an enclosed area. The exhaust gases are dangerous because they contain the odourless and deadly gas carbon monoxide. Operate the machine only in a well-ventilated outdoor area.
- Never operate the machine without good visibility or lighting conditions.

### Personal safety

- Do not use the machine if you have taken drugs, alcohol or medication that affects your ability to operate the machine correctly.
- Wear suitable clothing. Wear long trousers, boots and gloves.
- Do not wear loose clothing, shorts or jewellery of any kind. Tie back long hair so that it is at shoulder height at most. Keep hair, clothing and gloves away from moving parts. Loose-fitting clothing, jewellery or long hair may become caught in the moving parts. Check your machine before starting.
- Leave protective screens in place and in working order.
- Make sure that all nuts, bolts, etc. are securely tightened.

- Never use the machine if it is in need of repair or in poor mechanical condition. Replace damaged, missing or defective parts before use.
- Check the machine for fuel leaks.
- Keep it in good functional order. Do not use the machine if the engine cannot be switched on and off at the corresponding switch.
- A petrol-driven machine that cannot be controlled via the engine switch is dangerous and must be replaced.
- Before starting the machine, get into the habit of checking that screwdrivers and spanners are away from the area around the machine. A screwdriver or spanner that is still in a rotating device part may result in personal injury.
- Be attentive, watch your actions and use common sense when working with the machine. Do not over-extend yourself.
- Do not operate the machine barefoot or with sandals or similar light footwear. Wear safety shoes that protect your feet and improve your grip on slippery surfaces.
- Ensure safe footing and balance at all times. This will allow you to better control the machine in unexpected situations.
- Prevent unintentional start-up. Make sure that the engine switch is switched off before transporting the machine or carrying out maintenance work on the machine. Transport or maintenance work on the machine can lead to accidents if the switch is on.

#### **Safe handling of fuel**

- Petrol is very flammable and its gases can explode if they ignite.
- Take safety precautions when handling petrol to reduce the risk of serious injury.
- Use a suitable petrol can when filling or draining the tank.
- Carry out this work in clean, well-ventilated outdoor areas.
- Do not smoke. Do not allow sparks, naked flames or other sources of fire to get near when filling up with petrol or working with the machine.
- Never fill the tank indoors. Keep earthed, electrically conductive objects, such as tools, away from exposed electrical parts and wires to avoid sparking or arcing. This could ignite petrol gases.
- Always switch off the engine and let it cool down before refilling the fuel tank. Never remove the fuel filler cap or fill fuel into the tank while the engine is running or while the engine is hot.

- Do not use the machine if you know there is a leak in the fuel system. Slowly loosen the fuel filler cap to release any pressure in the tank. Never overfill the tank (petrol should never be above the marked maximum fill level). Close the fuel tank securely again with the fuel filler cap and wipe up any spilled petrol.
- Do not use the machine if the fuel filler cap is not screwed tightly shut. Avoid ignition sources near spilled petrol. If petrol has been spilled, do not attempt to start the machine. Move the machine away from the area of the spillage and prevent the formation of ignition sources until the petrol gases have dissipated.
- Store fuel only in containers specially manufactured for this purpose.
- Store petrol in a cool, well-ventilated area away from sparks and naked flames or other sources of ignition. Never store petrol or the machine with a filled tank in a building where petrol gases could reach sparks, naked flames or other ignition sources such as water heaters, ovens, clothes dryers or similar. gelangen können.
- Allow the engine to cool before storing the machine in an enclosed area.

#### **Use and care of the machine**

- Never pick up or carry the machine while the engine is running.
- Do not handle the machine violently.
- Use the right machine for your area of application. The right machine will do the job it was designed for better and more safely.
- Do not change the speed governor setting of the engine or over-rev it. The speed governor controls the maximum speed of the engine with maximum safety.
- Do not run the engine at high speeds when not compacting.
- Do not hold your hands or feet near rotating parts.
- Avoid contact with hot fuel, oil, exhaust gases and hot surfaces. Do not touch the engine or exhaust silencer. These parts become particularly hot during use. They are still hot a short time after the machine is switched off.
- Allow the engine to cool down before carrying out maintenance or adjustment work.
- If the machine starts to make unusual noises or vibrations, switch the engine off immediately, disconnect the spark plug cable and determine the cause. Unusual noises or vibrations are usually a safety sign of faults.
- Only use assembly and accessory parts approved by the manufacturer. Failure to do so may result in injury.



- Service the machine. Check for misalignment or jamming of moving parts, damaged parts and other conditions that could impair function of the machine. Have the machine repaired before any further use if you find any damage. Many accidents are the result of poorly maintained equipment.
- Keep the engine and silencer free of grass, leaves, excess grease or soot encrustation to reduce the risk of fire.
- Never pour or splash water or any other liquid onto the machine.
- Keep the handles dry, clean and free of small parts.
- Clean the machine after every use.
- Follow the applicable waste disposal guidelines for petrol, oil etc. to protect the environment.
- Keep the switched-off machine out of the reach of children and do not allow persons who are not familiar with the machine or these instructions to use the machine. The machine is dangerous in the hands of untrained operators.

#### Service

- Before cleaning, repairing, inspecting or adjusting, switch off the engine and ensure that all moving parts have come to a standstill.
- Always ensure that the engine switch is in the “OFF” position. Disconnect the spark plug cable and keep it away from the spark plug to prevent accidental start-up.
- Have your machine serviced by qualified personnel. Use only original spare parts. This ensures that the machine remains safe.

#### Residual risks

The machine has been built according to the state-of-the-art and the recognised technical safety requirements. However, individual residual risks can arise during operation.

- Furthermore, despite all precautions having been met, some non-obvious residual risks may still remain.
- Residual risks can be minimised if the “Safety information” and the “Proper use” together with the operating manual as a whole are observed.
- Avoid accidental start-ups of the machine.
- Use the tool that is recommended in this operating manual. This is how to ensure that your machine provides optimum performance.
- Keep your hands away from the work area, when the machine is in operation.

## 6. Technical data

Dimensions W x D x H	480 x 780 x 1150
Compacting plate L x W	345 x 285
Tamping plate stroke	40 – 66 mm
Stroke rate	450 - 650 / min.
Centrifugal force	10 kN
Engine type:	Single-cylinder / 4-stroke
Max. engine output:	4.1 kW
Displacement	196 cc
Max. speed	3600 / min
Fuel	Standard unleaded petrol
Tank contents	2.8 l
Engine oil / quantity / type	0.6 l / SAE 10 W 30 / SAE 10 W 40
Gearbox oil / quantity / type	0.8 l / SAE 10 W 30
Spark plug	F7RTC
Electrode gap	0.7 +/- 0.1 mm
Weight	78 kg

Technical changes reserved!

#### Noise and vibration

**⚠ Warning:** Noise can have serious effects on your health. If the machine noise exceeds 85 dB (A), please wear suitable hearing protection.

#### Noise data

Sound power level $L_{WA}$	108d B(A)
Sound pressure level $L_{pA}$	87.45 dB(A)
Uncertainty $K_{warpA}$	3 dB

#### Vibration parameters

Vibration on right handle $a_h$	30,61 m/s <sup>2</sup>
Vibration on left handle $a_h$	29,37 m/s <sup>2</sup>

Note: The specified sound levels have been determined in accordance with a standardised test procedure and can be used to compare different tools with one another. In addition, these values are suitable for estimating the stresses for the user resulting from the noise in advance.

Warning! Depending on how you use the tool, the actual values may differ from the those given. Implement measures to protect against noise nuisance.

In doing so, take into account the complete working process, including the times when the tool is working without load or switched off.

Suitable measures include regular maintenance and care of the tool and the insertion tools, regular breaks as well as proper planning of the working process.

## 7. Unpacking

- Open the packaging and carefully remove the device.
- Remove the packaging material, as well as the packaging and transport safety devices (if present).
- Check whether the scope of delivery is complete.
- Check the device and accessory parts for transport damage. In the event of complaints the carrier must be informed immediately. Later claims will not be recognised.
- If possible, keep the packaging until the expiry of the warranty period.
- Familiarise yourself with the product by means of the operating instructions before using for the first time.
- With accessories as well as wearing parts and replacement parts use only original parts. Replacement parts can be obtained from your dealer.
- When ordering please provide our article number as well as type and year of manufacture for your equipment.

### ⚠ ATTENTION!

**The device and the packaging material are not children's toys! Do not let children play with plastic bags, films or small parts! There is a danger of choking or suffocating!**

## 8. Assembly

Your machine is not completely assembled for packaging reasons

### Mounting the adapter plates (20) (Fig. 2)

- Mount the 2 adapter plates (20) on both sides of the transmission (13) using 4 hexagon screws M 10x20 (A).
- Tighten the screws well.

### Mounting the protective frame (17) (Fig. 2.1)

- Fasten the protective frame (17) to the adapter plates (20) on both sides using 4 hexagonal bolts M10x20 (A).
- Tighten the screws well.

### Fitting the fuel tank (2) (Fig. 2.2, 2.3)

- Mount the fuel tank (2) to the mounting plates with 2 hexagonal bolts (B), 2 washers D 24 and 2 washer nuts M8 and tighten firmly.
- Attach fuel hose (C) and secure with the clamp (D).

### Fitting the throttle (11) (Fig. 2.4)

- Mount the throttle (11) to the protective frame (17) with the mounting clamp, 2 Phillips screws M6 x 25 and 2 self-locking M6 nuts and tighten.

## 9. Before commissioning

### ATTENTION!

**Read the safety instructions carefully (see "Safety instructions" and additional instructions for petrol-driven machines).**

### Note! Fig.3:

If possible, always transport the vibration rammer in an upright position, taking care not to tip the device over.

If there is no possibility to transport the vibration rammer standing up, then only in the position shown in Fig. 3.

The air filter (5) must not point downwards! Oil may get into the cylinder, combustion chamber or air filter (5). This can cause starting difficulties.

### Refuelling

- Screw on the fuel filler cap (3).
- Fill with fuel.
- Be aware of the expansion of fuel, do not fill the tank completely.
- Screw the fuel filler cap (3) back on tightly and clean the area of any fuel mixture that may have spilled out.

### Fuel

The engine (1) of the vibration rammer is a four-stroke engine. It is powered by regular unleaded petrol with a research octane rating of 95.

### Tank volume: 2.8 litres

Refuel in a well-ventilated area with the engine (1) stopped.

If the engine (1) was in operation immediately before, allow it to cool first.

Attention! Petrol is highly inflammable and explosive. When handling fuels, you may suffer burns or other severe injuries. Never refuel the engine (1) in a building where the fuel vapours may come into contact with naked flames or sparks. Switch off the engine (1) and keep it away from heat, sparks and flames. Only refuel outdoors. Mop up spilled petrol immediately.

## Motor

### Lubricating the engine (Fig. 4)

#### Attention!

The engine oil must be filled before the first use! Insufficient oil can cause damage to the engine (1). The manufacturer is not responsible for the resulting damages; the user solely bears the risk.

Oil fill quantity: 0.6 litres

Oil types: SAE 10W-30 or 10W-40

Use commercial engine oil with the specification 10W-30 or 10W-40.

- Remove the screw-on oil cap (6) on the engine (1).
- Fill with engine oil until it is visible in the thread of the filler opening. Capacity: approximately 0.6 litres.

### Lubricating the tamping system (Fig. 5)

Oil fill quantity: 0.8 litres

Oil types: SAE 10W-30

Place the vibration rammer on a level surface.

Remove contamination in the area of the sight glass (16).

Check oil level through sight glass (16). Tamping system lubrication is OK when the oil sight glass shows about 1/2 - 3/4 full.

If no oil is visible, then oil must be added.

Tilt the vibration rammer forward until the device rests on the roll-off bar (1). Remove the oil drain screw (16) from the tamper base. If necessary, top up with SAE 10W-30 oil. (use funnel)

Replace the screw and tighten it.

Bring the device to an upright position.

## 10. Start up

### ATTENTION!

Read the safety instructions carefully (see "Safety instructions" and additional instructions for petrol-driven machines).

### Preparation

Place the vibration rammer upright on a firm, level surface so that proper lubrication of the engine (1) is ensured.

Check before starting:

- Engine oil level,
- Fuel level,
- The tank should be at least half-full,
- The lubrication of the tamping system,
- The condition of the air filter,
- The condition of the fuel lines,
- The firm seating of the external screw connections,
- The location (device should not be started on asphalt or concrete)

Avoid set-up locations with depressions or holes (such as gullies for example). There is a risk of slipping on smooth, wet surfaces!

### Starting the engine (Fig. 6 - 10)

#### Cold start

- Set the fuel valve (4) to the left. (Fig.6)
- Turn the fuel valve (21) on the engine (1) (Fig. 6.1) to the right, to the "ON" position, to open it.
- Set choke lever (8) to the left to "CLOSED". (Fig. 6.1)
- Push the throttle (11) slightly to the left. (Fig. 7)
- Set ignition switch (9) to "ON". (Fig. 8)
- Pull the recoil starter (10) slightly until resistance is felt and allow it to retract. (Fig. 9)
- Pull out the recoil starter (10) firmly but not jerkily. The engine (1) starts.
- Set the throttle (11) to idle.
- Open choke lever (8) while engine (1) is warming up.
- Push the throttle (11) slowly and gently to the left to operate - the machine starts to work.

#### Warm start

- Turn the fuel valve (4) on the fuel tank (bottom) downwards to open it.
- Turn the fuel valve (21) on the engine (1) (Fig. 6.1) to the right, to the "ON" position, to open it.
- Set choke lever (8) to the right to "Open".
- Set the throttle (11) to idle.
- Set ignition switch (9) to "ON".
- Pull the recoil starter (10) slightly until resistance is felt and allow it to retract.
- Pull out the recoil starter (10) firmly but not jerkily. The engine (1) starts.
- Push the throttle (11) slowly and gently to the left to operate - the machine starts to work.

## ATTENTION

When starting the engine, always open the choke lever (8) only when the throttle lever (11) is at idle, otherwise the tamper may start moving.

Slowly increase the vibration rammer from the idle position to the full throttle position.

### Shutting the engine off

- Push the throttle (11) to the right in idle position.
- Set ignition switch (9) to "OFF".
- To close the fuel valve (4), turn it to the right.
- To close the fuel valve (21), turn it to the left.
- Note! Stopping the engine (1) suddenly with full throttle can cause engine damage.

### Working with the vibration rammer (Fig. 10)

- Guide the vibration rammer with both hands using the guide bar.
- Always walk uphill when working on slopes or inclines.
- The operator must never stand in the direction of fall.
- Keep the vibration rammer clean and dry.

Should the tamper tip over, then immediately switch off the engine (1) (set ignition switch (9) to "OFF")

Then set the device down, or lay it on its side, with the engine (1) facing upwards. (see transport position. Fig. 3) Abb. 3)

### To avoid engine damage, the tamper must not continue to run when it is lying on its side.

- Also switch the device off during short work interruptions.
- When working, open the throttle (11) fully to achieve maximum power.
- Never let go of the guide bar when compacting.
- Let the device pull forward by itself.
- Do not apply pressure to the device, do not try to move the unit forward with muscle power.
- The rammer foot (15) must always make contact parallel to the ground to avoid extreme wear of the plate.

### Attention!

**Do not use the vibration rammer on concrete or hard or firmly compacted ground surfaces. In such cases, the device starts to bounce instead of vibrating, causing damage to the rammer foot (15) and the engine.**

## 11. Cleaning

### ⚠ ATTENTION!

Always shut the engine (1) down and remove the spark plug connector before carrying out any cleaning work.

After each use, clean the cylinder cooling fins and remove any dirt or stones that have accumulated on the device.

### ⚠ ATTENTION!

Do not use a "high-pressure cleaner" to clean the plate vibrator. Water can penetrate sealed areas of the machine and cause damage to spindles, pistons, bearings or the engine (1). High-pressure cleaners shorten the operating time and impair operability.

## 12. Transport

See technical data for the weight of the machine. Allow the engine (1) to cool down before lifting/transporting or storing indoors to avoid burns and a risk of fire.

### Attention!

When transporting, always switch off the engine (1) and close the fuel valves (4) and (21), (OFF position). Before transport or parking indoors, allow the machine's engine (1) to cool down to avoid burns and risk of fire.

When changing location, even for a short distance during work, switch off the engine (1). Ensure that persons are not endangered by the machine tipping or slipping.

### Travel fixture Fig. 13.1, 13.2

The transport device facilitates handling over short distances.

- Shut the vibration rammer down.
- Tilt the tamper slightly forwards and slide the transport device under the holder.
- Hold the transport device with your foot,
- tilt the tamper backwards onto the axle and move it with the help of the protective bar.
- When setting down, proceed in reverse order.
- Carefully park and remove the axle with wheels

Only use the travel fixture on a level and solid surface and for short distances. Remove the travel fixture again before the next tamping operation.

### Attention!

**Always transport the vibration rammer in an upright position to avoid fuel or oil leakage.**

When transporting with a vehicle, make sure that the device does not fall over.

If this is not possible, first empty the fuel tank completely, lay the tamper down and lash it firmly to the loading area of the vehicle to prevent it from rolling away or sliding.

When lifting by hoist, use the transport bar (19) and lift carefully to avoid injury.

Before lifting, ensure that the lifting device is capable of supporting the machine weight without danger.

Loading ramps must be load-bearing and stable.

### **ATTENTION!**

After transport in a horizontal position, the device must be righted again to allow the oil to run back to the engine (1). This process may take some time until the normal oil level is restored.

### **ATTENTION!**

The device is heavy and must not be lifted by a single person.

## **13. Storage**

In the event of storage for a longer period of time, empty the fuel tank and run the carburettor empty.

Unscrew the spark plug.

Pour approximately 20 ml of clean engine oil through the spark plug hole into the cylinder.

Pull the recoil starter (10) out slowly so that the oil distributes itself in the engine (1) and screw the spark plug back in.

Remove all dirt, deposits and dust from the engine (1) and the cylinder head ridges.

Clean the air filter (5) or replace it if it is heavily contaminated.

Store the vibration rammer securely in a dry place that is inaccessible to children.

The unit may not be stored in the open.

Cover the device and the engine (1) to protect against dust and store in a clean, dry place.

Secure the vibration rammer against tipping over.

When the rammer is stored in the lying position, the device may only be tilted forwards so that the engine (1) points upwards. This prevents oil from getting into the cylinder, air filter (5) or combustion chamber, which causes starting problems.

Store the device and its accessories in a dark, dry and frost-free place that is inaccessible to children. The optimum storage temperature lies between 5 and 30 °C.

Store the power tool in its original packaging.

Cover the power tool to protect it from dust or moisture.

Store the operating manual with the power tool.

## **14. Maintenance**

### **⚠ ATTENTION!**

Always shut the engine (1) down and remove the spark plug connector before carrying out any maintenance work.

### **Maintenance plan**

Please observe this machine and engine maintenance table!

### **Daily, before starting work**

- Check fuel tank and lines for leak-tightness
- Check the fastening screws on the rammer foot (15), air filter (5), engine oil, oil in the rammer foot (15), and functions of the controls.

### **After 25 operating hours**

- Change the oil in the tamping system,
- Clean cooling fins and check spark plug

### **After 50 operating hours**

- Change the engine oil

### **After 100 operating hours**

- Replace air filter element
- Change the engine oil,
- Replace spark plug
- Clean sedimentation cup

### **After 300 operating hours**

- Change the oil in the tamping system
- Clean the fuel filter

### **Note!**

Change engine oil after the first 50 operating hours, then every 100 operating hours. Change oil in the tamping system after the first 25 operating hours, then every 300 operating hours.

### **Engine oil**

#### **Oil level check**

Check the engine oil level with the engine stopped and level (1).

- Remove the screw-on oil cap (6).
- The oil level should be visible on the thread of the oil filling nozzle.
- If the oil level is below this, then fill in the recommended oil (see technical data) up to the lower edge of the oil filler hole.

**Do not overfill!**

Tighten the screw-on –oil cap well.

Low oil level can cause engine damage. The manufacturer is not responsible for the resulting damages; the user solely bears the risk.

**Change the engine oil (Fig. 11)**

Change the engine oil after 50 operating hours, then after 100 hours or every month.

- Drain the engine oil when the engine (1) is hot.
- Let the engine (1) warm up.
- Switch the engine (1) off.
- Place a container that is large enough to collect the used oil under the oil drain screw (7).
- To drain the oil, remove the screw-on oil cap (6) and the oil drain screw (7).
- Re-fit the oil drain screw (7) and tighten.
- Fill with recommended engine oil up to the lower edge of the oil filler hole with the engine in a horizontal position (1).

Refer to “Technical data” for the oil quantity and oil type.

Tighten the screw-on –oil cap (6) well.

**Note!**

Recommended engine oil: SAE 10W-30

Capacity: approximately 0.6 litres

Dispose of the drained oil properly at a local used oil collection point. Dumping used oil in the soil or mixing it with waste is prohibited.

**Important note in the case of repairs:**

When returning the vibration rammer for repair, for safety reasons, ensure that the vibration rammer is free of oil and fuel when it is sent to the service centre.

**Clean the air filter (5)**

- Remove air filter housing cover.
- Carefully remove the foam insert, check for damage.
- Replace damaged parts and wipe off dirt on the inside of the filter housing with a clean moist cloth.
- Clean the foam insert with a mild soap solution.

- Thoroughly rinse it out with clear water and let it dry completely.

**Do NOT use petrol or cleaning solvents with a low flash point to clean the air filter element.**

- This could result in fire or explosion.
- Place the foam insert on the air filter insert.
- Close air filter housing cover.

Never run the engine (1) without an air filter or with a damaged air filter. This would allow dirt into the engine (1), which would result in severe damage to the engine. The manufacturer is not responsible for the resulting damages; the user solely bears the risk.

**Check the spark plug**

- Switch off the engine (1) and allow it to cool.

**Caution! Danger of burning**

- Remove the spark plug connector and clean any dirt from the spark plug area.
- Unscrew the spark plug and check it.
- Clean or replace spark plug as required.
- If there is any damage, e.g. cracks or chips, replace the spark plug.
- Clean the spark plug electrodes with a wire brush.
- Check and set the electrode gap. For distance, see “Technical data”.
- Screw the spark plug in and tighten with the spark plug spanner.
- Place the spark plug connector on the spark plug.
- When replacing, ensure that no dirt gets into the cylinder head.
- Check the fit of the spark plug.
- A loose spark plug can cause damage to the engine (1) by overheating.
- Pulling too hard can damage the thread in the cylinder head.
- The manufacturer is not responsible for the resulting damages; the user solely bears the risk.

**Lubricating the tamping system (Fig. 12)**

**Check the oil level:**

Check the oil level every time before starting.

- Place the vibration rammer on a level surface.
- Remove contamination in the area of the sight glass (16).
- Check oil level through sight glass (16).  
Tamping system lubrication is OK when the oil sight glass shows about 1/2 - 3/4 full.  
If no oil is visible, then oil must be added.
- Tilt the vibration rammer forward until the device rests on the transport protection (18).

- Remove the oil drain screw (16) from the tamper base.
- If necessary, top up with SAE 10W-30 oil.
- Replace the screw and tighten it.
- Right the device again

#### Change the oil:

Change the oil in the tamping system after the first 50 operating hours, then every 300 operating hours

- Tilt the vibration rammer backwards until it rests on the guide bar.
- Place a suitable container under the device.
- Remove the oil drain screws (16) on the tamper base and allow the oil to drain into the container.
- Return the vibration rammer to the upright position and then tilt it forward until the device rests on the transport protection (18).
- Fill in oil.
- Replace the screw (sight glass 16) and tighten it.
- Right the device again.

After changing the oil, do not run the machine for 10 minutes.

#### Note!

Recommended engine oil: SAE 10W-30

Capacity: approximately 0.8 litres

Dispose of the drained oil properly at a local used oil collection point. Dumping used oil in the soil or mixing it with waste is prohibited

#### Important note in the case of repairs:

When returning the device for repair, please ensure for safety reasons that it is free of oil and fuel when it is sent to the service centre.

#### Service information

With this product, it is necessary to note that the following parts are subject to natural or usage-related wear, or that the following parts are required as consumables.

Wearing parts\*: Spark plug

\* may not be included in the scope of supply!

Spare parts and accessories can be obtained from our service centre. To do this, scan the QR code on the cover page.

#### Rammer foot (15)

With a new device, before each start-up or after installing a new rammer foot (15), tighten all fixing nuts.

## 15. Disposal and recycling



The device is supplied in packaging to avoid transport damages. This packaging is raw material and can thus be used again or can be reintegrated into the raw material cycle.



The device and its accessories are made of different materials, such as metals and plastics. Take defective components to special waste disposal sites. Check with your specialist dealer or municipal administration!

## 16. Troubleshooting

The following table shows fault symptoms and describes remedial measures in the event of your machine failing to work properly. If you cannot localise and rectify the problem with this, please contact your service workshop.





Fault	Possible cause	Remedy
Untidy compaction pattern.	Rammer foot worn out.	Replace rammer foot.
Oil loss from the engine.	Worn seals, radial sealing rings.	Contact specialist dealer.
	Soil surface is too hard.	Compaction of the soil surface is not possible.
	Soil is too wet, the rammer foot gets stuck.	Allow time to dry.
	Thick layer of dirt on the rammer foot.	Clean the rammer foot.
Engine runs but the tamper runs irregularly	Broken parts in the tamping system.	Contact specialist dealer.
	Broken or bad spring	
	Engine speed is set too high.	
	Clutch surface contaminated.	Clean oil and grease from the clutch surface
Engine will not start	No fuel in the tank.	Fill the tank up.
	Fuel valve closed.	Open the fuel valve.
	Air filter dirty.	Clean the air filter.
	Engine switch is set to "OFF".	Set the engine switch to "ON".
	Recoil starter defective.	Repair the recoil starter.
	No engine oil.	Refill the engine oil.
	Spark plug dirty.	Clean the spark plug
Engine starts but the tamper does not move.	Centrifugal clutch defective.	Replace the clutch.
	Compacting pressure low.	Contact specialist dealer
	Exhaust opening blocked	
Engine gets too hot	Cooling fins and fan blades contaminated.	Clean cooling fins and fan blades



## Explication des symboles sur l'appareil

L'utilisation de symboles dans ce manuel permet d'attirer votre attention sur les éventuels risques. Les symboles de sécurité et les explications qui les accompagnent doivent être parfaitement compris. Les avertissements en eux-même ne permettent pas d'éliminer les risques ni de remplacer les mesures adaptées pour la prévention des accidents.

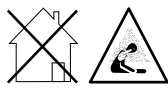
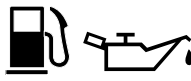
	<p>AVERTISSEMENT : Tout non-respect de cette consigne peut entraîner un danger de mort, un risque de blessures ou un endommagement de l'outil.</p>
	<p>Lisez la notice d'utilisation. Avant d'utiliser l'appareil, consultez toujours la section correspondante dans le manuel de l'utilisateur.</p>
	<p>Portez une protection auditive. Les nuisances sonores peuvent entraîner une perte d'audition.</p>
	<p>Portez des lunettes de protection.</p>
	<p>Portez des gants de protection.</p>
	<p>Portez des chaussures de sécurité</p>
	<p>N'exposez pas l'appareil à la pluie.</p>
	<p>Il est interdit de retirer ou de modifier les dispositifs de protection ou de sécurité.</p>
	<p>Ne mettez pas les mains dans les pièces rotatives</p>
	<p>Il est absolument interdit de fumer ou d'approcher une flamme nue à proximité de l'appareil !</p>

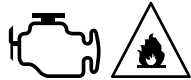
	<p>Maintenez les tiers à distance de la zone de travail.</p>
	<p>Avertissement relatif aux pièces brûlantes.</p>
	<p>Important. Arrêtez le moteur avant de faire l'appoint de carburant. Ne faites pas l'appoint pendant le fonctionnement.</p>
	<p>Important. Les gaz d'échappement sont nocifs. Par conséquent, vous ne devez pas faire fonctionner le moteur dans des zones non ventilées.</p>
	<p>Soyez particulièrement prudent lorsque vous manipulez des carburants et des lubrifiants !</p>
	<p>Retirez le câble d'allumage et lisez les instructions avant d'effectuer les travaux de maintenance.</p>
	<p>Le démarrage du moteur génère des étincelles. Celles-ci peuvent s'enflammer à proximité de gaz inflammables.</p>
<p><b>⚠ Attention !</b></p>	<p>Dans cette notice d'utilisation, nous avons placé les signes suivants à certains endroits en rapport avec votre sécurité</p>

<b>Table des matières:</b>	<b>Page:</b>
1. Introduction .....	40
2. Description de l'appareil (fig. 1) .....	40
3. Fournitures .....	40
4. Utilisation conforme .....	40
5. Consignes de sécurité générales .....	41
6. Caractéristiques techniques .....	44
7. Déballage .....	44
8. Structure .....	45
9. Avant la mise en service .....	45
10. Mise en service .....	46
11. Nettoyage .....	47
12. Transport .....	47
13. Stockage .....	48
14. Maintenance .....	48
15. Élimination et recyclage .....	50
16. Dépannage .....	51

## 1. Introduction

### Fabricant :

Scheppach GmbH  
Günzburger Straße 69  
D-89335 Ichenhausen

### Cher client,

Nous espérons que votre nouvelle machine vous apportera satisfaction et de bons résultats.

### Remarque :

Conformément à la loi en vigueur sur la responsabilité du fait des produits, le fabricant de cet appareil n'est pas responsable des dommages survenus ou générés sur l'appareil en cas de :

- Manipulation incorrecte,
- Non-respect de la notice d'utilisation,
- Réparations effectuées par des tiers, des spécialistes non autorisés
- Montage et remplacement des pièces de rechange non originales
- Utilisation non conforme

### Nous vous recommandons :

Lisez l'ensemble du texte de la notice d'utilisation avant le montage et la mise en service.

La présente notice d'utilisation a pour objectif de vous familiariser avec votre appareil et d'en exploiter les possibilités d'emploi conforme.

La notice d'utilisation contient des remarques importantes sur la manière de travailler en toute sécurité, réglementairement et économiquement avec l'appareil et sur la façon d'éviter les dangers, d'économiser les coûts de réparation, de réduire les périodes d'arrêt et d'augmenter la fiabilité et la durée de vie de l'appareil. Outre les dispositions de sécurité figurant dans cette notice d'utilisation, vous devez absolument observer les prescriptions concernant le fonctionnement de l'appareil en vigueur dans votre pays.

Conservez la notice d'utilisation dans une pochette en plastique à l'abri de la poussière et de l'humidité près de l'appareil. Chaque opérateur doit l'avoir lue avant le début des travaux et doit la respecter minutieusement. Seules des personnes formées à l'utilisation de l'appareil et informées des dangers associés sont autorisées à travailler avec l'appareil. Respecter la limite d'âge minimum requis.

Outre les consignes de sécurité reprises dans la présente notice d'utilisation et les prescriptions particulières en vigueur dans votre pays, respecter également les règles techniques générales concernant l'utilisation des machines similaires.

Nous déclinons toute responsabilité concernant les accidents ou dommages qui surviendraient en raison d'un non-respect de cette notice et des consignes de sécurité.

## 2. Description de l'appareil (fig. 1)

1. Moteur
2. Réservoir d'essence
3. Couvercle de réservoir
4. Robinet de carburant (réservoir d'essence)
5. Filtre à air
6. Bouchon d'huile
7. Vis d'évacuation de l'huile
8. Manette du starter
9. Contacteur d'allumage
10. Démarreur réversible
11. Gâchette d'accélérateur
12. Pot d'échappement
13. Transmission
14. Partie inférieure du pilon
15. Pied de pilon
16. Vis de purge du pied de pilon
17. Cadre de protection
18. Protection pendant le transport
19. Étrier de transport
20. Plaques d'adaptation (2x)
21. Robinet de carburant (moteur)

## 3. Fournitures

- Amortisseur de vibrations
- Dispositif de déplacement
- Clé à bougie d'allumage
- Notice d'utilisation

## 4. Utilisation conforme

**La machine correspond à la directive CE sur les machines en vigueur.**

**ATTENTION ! Les personnes non familiarisées avec le mode d'emploi, les enfants, les adolescents, ainsi que les personnes sous l'influence de l'alcool, de drogues ou de médicaments ne doivent pas utiliser l'appareil.**

- Avant d'effectuer les travaux, tous les dispositifs de protection et de sécurité doivent être montés sur la pilonneuse.
- La pilonneuse est un outil à moteur destiné à compacter le sol meuble, les mottes de terre et le gravier afin d'obtenir une base solide et stable pour les fondations, les couches inférieures de béton et tout type de solidification du sol.
- L'appareil n'est cependant pas conçu pour le compactage des sols à haute teneur en argile.
- La machine doit uniquement être utilisée en extérieur.
- Toute autre utilisation est considérée comme non conforme.
- Une utilisation non conforme, les modifications de l'appareil et l'utilisation de pièces non contrôlées et autorisées par le fabricant peuvent causer des dommages imprévisibles !
- La pilonneuse est conçue pour être utilisée par une personne.
- L'opérateur est responsable vis-à-vis des tiers dans la zone de travail.
- Observer toutes les mentions de danger et de sécurité sur cette machine.
- S'assurer que toutes les mentions de danger et de sécurité restent lisibles sur la machine.
- Utilisez la machine uniquement dans un état technique irréprochable ainsi que de façon conforme à sa destination, en toute conscience de la sécurité et des dangers, en respectant le mode d'emploi !
- (Faire) immédiatement éliminer les défauts, en particulier ceux qui peuvent entraver la sécurité !
- Respecter les prescriptions de sécurité, de travail et de maintenance du fabricant, ainsi que les dimensions indiquées dans les caractéristiques techniques.
- Les instructions de prévention des accidents concernées et autres règles techniques de sécurité généralement admises doivent être observées.
- La machine ne doit être utilisée, entretenue ou réparée que par des personnes la connaissant et informées des dangers. Toute modification arbitraire de la machine annule toute garantie du fabricant pour les dommages en résultant.
- La machine peut être utilisée uniquement pour les travaux pour lesquels elle a été construite, décrits dans la notice d'utilisation.
- La machine ne doit être utilisée qu'avec des accessoires et des outils d'origine du fabricant.
- Toute utilisation hors de ce cadre est considérée comme non conforme. Le fabricant n'est pas responsable des dommages en résultant, seul l'utilisateur en porte le risque.

La machine ne doit être utilisée qu'avec des pièces de rechange et des accessoires originaux du fabricant. Respecter les prescriptions de sécurité, de travail et de maintenance du fabricant, ainsi que les dimensions indiquées dans les caractéristiques techniques.

Veillez tenir compte du fait que nos appareils n'ont pas été conçus pour être utilisés dans le domaine professionnel, industriel ou artisanal. Nous ne n'accordons aucune garantie lorsque l'appareil est utilisé à des fins professionnelles, artisanales ou industrielles ou lors de toute utilisation de la même nature.

## 5. Consignes de sécurité générales

- Aller à la découverte de la machine.
- Lisez attentivement la notice d'utilisation et assurez-vous d'en comprendre le contenu ainsi que celui des étiquettes apposées sur la machine.
- Familiarisez-vous avec le domaine d'utilisation, les limites de la machine, ainsi que les sources de danger particulières.
- Assurez-vous de connaître précisément tous les éléments de commande et leur fonction.
- Assurez-vous de savoir comment arrêter la machine et désactiver rapidement les éléments de commande.
- N'essayez pas d'utiliser la machine avant d'avoir entièrement compris le fonctionnement et les besoins en maintenance du moteur ainsi que les moyens d'éviter les blessures et/ou les dommages matériels.
- Maintenez les autres personnes, en particulier les enfants, à distance de la zone de travail.

### Espace de travail

- Ne démarrez et n'utilisez jamais la machine dans un espace clos. Les gaz d'échappement sont dangereux : ils contiennent du monoxyde de carbone, un gaz inodore et mortel. N'utilisez la machine qu'à l'extérieur, à un endroit bien aéré.
- N'utilisez jamais la machine si la vue ou la lumière est insuffisante.

### Sécurité des personnes

- N'utilisez pas la machine si vous avez consommé de la drogue, de l'alcool ou des médicaments pouvant entraver votre capacité d'utilisation de la machine.
- Portez des vêtements adaptés. Portez un pantalon, des bottes et des gants.

- Ne portez pas de vêtements amples, de short, ni de bijoux. Attachez vos cheveux afin qu'ils ne dépassent pas la hauteur des épaules. Maintenez vos cheveux, vêtements et gants à bonne distance des pièces mobiles. Les vêtements amples, bijoux ou cheveux longs risquent d'être happés par les pièces mobiles. Contrôlez votre machine avant le démarrage.
- Gardez les plaques de protection à leur place et fonctionnelles.
- Veillez à ce que tous les écrous, vis, etc. soient bien serrés.
- N'utilisez pas la machine si elle a besoin d'être réparée ou est dans un état technique insatisfaisant. Remplacez les pièces usées, manquantes ou défectueuses avant l'utilisation.
- Vérifiez qu'il n'y a aucune fuite d'essence sur la machine.
- Conservez la machine fonctionnelle. N'utilisez pas la machine si l'interrupteur correspondant ne permet pas de mettre en marche et d'arrêter le moteur.
- Une machine à essence qui ne peut pas être commandée par un interrupteur moteur est dangereuse et doit être remplacée.
- Avant le démarrage de la machine, habituez-vous à vérifier qu'aucun tournevis ou clé ne se trouve à proximité de la machine. Tout tournevis ou clé se trouvant encore sur une pièce rotative de la machine peut entraîner des blessures.
- Restez vigilant, soyez attentifs à ce que vous faites et faites preuve de bon sens lorsque vous utilisez la machine. Ne vous surestimez pas.
- N'utilisez pas la machine pieds nus, avec des sandales ou des chaussures de ce type. Portez des chaussures de sécurité qui protègent vos pieds et améliorent l'adhérence sur les sols glissants.
- Veillez à constamment adopter une posture stable et à garder votre équilibre. Ainsi, il est possible de mieux contrôler la machine dans les situations inattendues.
- Évitez tout démarrage involontaire. Veillez à ce que l'interrupteur moteur soit coupé avant de transporter la machine ou d'effectuer des travaux de maintenance sur la machine. Les travaux de transport et de maintenance sur la machine peuvent causer des accidents si l'interrupteur est actionné.
- Utilisez un bidon d'essence adapté pour remplir ou vider le réservoir.
- Effectuez ces travaux à l'extérieur, dans un endroit propre et bien aéré.
- Ne fumez pas. Évitez toute étincelle, flamme nue ou autre source d'ignition à proximité lorsque vous faites le plein d'essence ou que vous utilisez la machine.
- Ne remplissez jamais le réservoir à l'intérieur. Tenez les objets conducteurs mis à la terre comme les outils à nu afin d'éviter la formation d'étincelles ou d'arcs électriques. Cela pourrait mettre le feu aux vapeurs d'essence.
- Coupez toujours le moteur et laissez-le refroidir avant de remplir le réservoir d'essence. N'enlevez jamais le couvercle de réservoir et ne faites jamais l'appoint d'essence lorsque le moteur fonctionne ou que le moteur est chaud.
- N'utilisez pas la machine si vous avez détecté des fuites dans le circuit d'essence. Desserrez lentement le couvercle de réservoir pour évacuer la pression éventuellement présente dans le réservoir. Ne remplissez jamais le réservoir à ras bord (l'essence ne doit jamais dépasser la limite supérieure de remplissage indiquée). Refermez le réservoir d'essence avec le couvercle de réservoir et essuyez l'essence éventuellement renversée.
- N'utilisez pas la machine si le couvercle de réservoir n'est pas bien vissé. Évitez toute source d'ignition à proximité d'essence renversée. Si vous avez renversé de l'essence, n'essayez pas de démarrer la machine. Éloignez la machine de la zone où l'essence a été renversée et évitez toute source d'ignition jusqu'à ce que les vapeurs d'essence se soient évaporées.
- Stockez le carburant dans des bidons spécialement conçus à cet effet.
- Stockez le carburant dans un endroit frais, bien aéré, à une distance suffisante des étincelles, flammes nues et autres sources d'ignition. Ne stockez jamais de l'essence ou la machine avec le réservoir plein dans un bâtiment où les vapeurs d'essence pourraient rencontrer des étincelles, flammes nues ou d'autres sources d'ignition comme des chauffe-eau, fours, sèche-linge et équipements similaires. gelangen können.
- Laissez refroidir le moteur avant de stocker la machine dans un espace clos.

### **Manipulation sûre de l'essence**

- L'essence est très facilement inflammable et ses vapeurs peuvent exploser lorsqu'elles prennent feu.
- Prenez les mesures de sécurité permettant de réduire le risque de blessure grave lorsque vous manipulez l'essence.

### Utilisation et entretien de la machine

- Ne soulevez et ne portez jamais la machine lorsque le moteur tourne.
- Ne manipulez pas la machine violemment.
- Utilisez la machine qui convient à votre type d'utilisation. La machine correcte permettra un travail de meilleure qualité et plus sûr si elle est adaptée à son utilisation.
- Ne modifiez pas le réglage du régulateur de vitesse du moteur et ne le tournez pas trop. Le régulateur de vitesse contrôle la vitesse maximale du moteur pour garantir la sécurité maximale.
- Ne laissez pas le moteur fonctionner à haut régime si vous n'effectuez pas de travaux de compactage.
- Ne mettez pas vos pieds ni vos mains à proximité des pièces rotatives.
- Évitez tout contact avec du carburant, de l'huile, des gaz d'échappement chauds ainsi qu'avec les surfaces brûlantes. Ne touchez pas le moteur ni le silencieux d'échappement. Ces pièces deviennent brûlantes pendant l'utilisation. Elles restent encore chaudes un certain temps après l'arrêt de la machine.
- Avant les travaux de maintenance ou de réglage, laissez le moteur refroidir.
- En présence de vibrations ou de bruits inhabituels après le démarrage de la machine, coupez immédiatement le moteur, débranchez le câble de bougie d'allumage et déterminez-en la cause. Les vibrations et bruits inhabituels sont habituellement le signe d'une erreur.
- Utilisez uniquement les pièces de montage et de rechange autorisées par le fabricant. Si vous n'observez pas ces consignes, vous risquez de vous blesser.
- Effectuez une maintenance de votre machine. Vérifiez tout mauvais alignement ou blocage des pièces mobiles, les pièces cassées et toute autre condition pouvant entraver le fonctionnement de la machine. Si vous détectez des dommages, faites réparer la machine avant de l'utiliser à nouveau. De nombreux accidents sont dus à des équipements mal entretenus.
- Maintenez le moteur et le silencieux à l'écart de l'herbe, des feuilles, de la graisse excédentaire et des dépôts de suie afin de réduire le risque d'incendie.
- N'arrosez et n'aspergez jamais la machine avec de l'eau ou tout autre liquide.
- Veillez à ce que les poignées soient sèches, propres et exemptes de petites pièces.

- Nettoyez la machine après chaque utilisation.
- Observez les directives d'élimination de l'essence, huile, etc. en vigueur pour protéger l'environnement.
- Stockez la machine arrêtée hors de portée des enfants et ne laissez pas les personnes qui ne connaissent pas la machine ou cette notice utiliser la machine. Entre les mains d'utilisateurs inexpérimentés, la machine est dangereuse.

### Entretien

- Avant le nettoyage, la réparation, l'inspection ou le réglage, coupez le moteur et assurez-vous que toutes les pièces mobiles sont immobiles.
- Assurez-vous constamment que le contacteur de moteur est en position « OFF ». Débranchez le câble de bougie d'allumage et gardez-le à l'écart de la bougie d'allumage afin d'éviter tout démarrage involontaire.
- Faites entretenir votre machine par un personnel qualifié. Utilisez uniquement des pièces de rechange d'origine. Cela permet de garantir la sécurité d'utilisation de la machine.

### Risques résiduels

Cet appareil a été construit en l'état actuel des connaissances techniques et des règles relevant des techniques de sécurité généralement reconnues. Son utilisation peut toutefois présenter des risques résiduels.

- En outre, et ce malgré toutes les mesures préventives prises, des risques résiduels cachés peuvent demeurer.
- Les risques résiduels peuvent être réduits au minimum si les « Consignes de sécurité » et les instructions d'Utilisation conforme », ainsi que l'ensemble de la notice d'utilisation sont respectés.
- Évitez les mises en service accidentelles de la machine.
- Utilisez l'outil recommandé dans la présente notice d'utilisation. Vous garantirez ainsi à votre machine des performances optimales.
- Maintenez vos mains à distance de la zone de travail si la machine est en cours de fonctionnement.

## 6. Caractéristiques techniques

Dimensions L x l x H	480 x 780 x 1150
Plaque vibrante L x l	345 x 285
Course de la plaque vibrante	40 – 66 mm
Nombre de percussions	450 - 650 tr/min
Force centrifuge	10 kN
Type moteur :	1 cylindre/4 temps
Puissance de moteur max. :	4,1 kW
Cylindrée	196 ccm
Régime max.	3 600 tr/min
Carburant	Essence sans plomb normale
Volume du réservoir	2,8 l
Huile moteur/quantité/type	0,6 l / SAE 10 W 30 / SAE 10 W 40
Huile pour engrenages/ quantité/type	0,8 l / SAE 10 W-30
Bougie d'allumage	F7RTC
Écart entre les électrodes	0,7 +/- 0,1 mm
Poids	78 kg

Sous réserve de modifications techniques !

### Bruits et vibrations

⚠ **Avertissement** : Le bruit peut avoir des conséquences graves sur la santé. Si le niveau sonore de la machine dépasse 85 dB (A), veuillez porter une protection auditive adaptée.

### Valeurs caractéristiques sonores

Niveau de puissance sonore $L_{WA}$	108 dB(A)
Niveau de pression sonore $L_{pA}$	87,45 dB(A)
Incertitude $K_{wa/pA}$	3 dB

### Paramètres de vibrations

Vibrations droit Poignée $a_h$	30,61 m/s <sup>2</sup>
Vibrations la gauche Poignée $a_h$	29,37 m/s <sup>2</sup>

Remarque : Les émissions sonores indiquées ont été calculées selon une méthode de contrôle normalisée et peuvent être utilisées pour comparer différents outils entre eux. En outre, ces valeurs permettent d'évaluer à l'avance les charges liées au bruit auxquelles l'utilisateur est soumis.

Avertissement ! Selon la manière dont vous utilisez l'outil, les valeurs réelles peuvent varier par rapport aux indications. Prenez des mesures de protection contre les nuisances sonores.

Tenez compte de l'ensemble de la procédure de travail, c'est-à-dire également des moments pendant lesquels l'outil fonctionne sans charge ou est désactivé.

Parmi les mesures qui conviennent, citons entre autres une maintenance et un entretien réguliers de l'outil et des outils auxiliaires, des pauses régulières, ainsi qu'une bonne planification des processus de travail.

## 7. Déballage

- Ouvrez l'emballage et sortez-en délicatement l'appareil.
- Retirez le matériau d'emballage, ainsi que les protections d'emballage et de transport (s'il y a lieu).
- Vérifiez que les fournitures sont complètes.
- Vérifiez que l'appareil et les accessoires n'ont pas été endommagés lors du transport. En cas de réclamations, le livreur doit en être informé immédiatement. Les réclamations ultérieures ne seront pas acceptées.
- Conservez si possible l'emballage jusqu'à la fin de la période de garantie.
- Familiarisez-vous avec l'appareil à l'aide de la notice d'utilisation avant de commencer à l'utiliser.
- N'utilisez que des pièces originales pour les accessoires ainsi que les pièces d'usure et de rechange. Vous trouverez les pièces de rechange chez votre distributeur spécialisé.
- Lors de la commande, indiquez nos numéros d'articles, ainsi que le type et l'année de construction de l'appareil.

### ⚠ ATTENTION !

**L'appareil et le matériau d'emballage ne sont pas des jouets ! Les enfants ne doivent pas jouer avec les sacs en plastique, films d'emballage et pièces de petite taille ! Il existe un risque d'ingestion et d'étouffement !**



## 8. Structure

Pour des raisons techniques de conditionnement, votre machine n'est pas entièrement montée

### Montage les plaques d'adaptation (20) (fig. 2)

- Montez les 2 plaques d'adaptation (20) à l'aide de 4 vis à 6 pans M 10x20 (A) des deux côtés sur la transmission (13).
- Serrez les vis à fond.

### Montage du cadre de protection (17) fig. 2.1

- Montez le cadre de protection (17) à l'aide de 4 vis à six pans M 10 x 20 (A) des deux côtés des plaques d'adaptation (20).
- Serrez les vis à fond.

### Montage du réservoir d'essence (2) fig. 2.2, 2.3

- Montez le réservoir d'essence (2) sur les plaques de support avec 2 vis à six pans (B), 2 rondelles D 24 et 2 écrous à rondelle M 8 et serrez fermement.
- Insérez le flexible d'essence (C) et fixez-le avec le serre-câble (D).

### Montage de la gâchette d'accélérateur (11), fig. 2.4

- Montez et serrez la gâchette d'accélérateur (11) sur le cadre de protection (17) avec le collier de fixation, 2 vis cruciformes M6 x 25 et 2 écrous autobloquants M6.

## 9. Avant la mise en service

### ATTENTION !

Lisez attentivement les consignes de sécurité (voir « Consignes de sécurité » et les remarques complémentaires des machines à essence).

### Remarque ! Fig. 3

Transportez toujours, dans la mesure du possible, la pilonneuse en position verticale en veillant à ce que l'appareil ne bascule pas.

Si vous ne pouvez pas transporter la pilonneuse à la verticale, ne la transportez que dans la position indiquée en fig. 3.

Le filtre à air (5) ne doit pas être orienté vers le bas ! De l'huile pourrait pénétrer dans les cylindres, la chambre de combustion ou le filtre à air (5). Cela compliquerait le démarrage.

### Remplissage

- Vissez le couvercle de réservoir (3).
- Faire l'appoint de carburant.

- Tenez compte de la dilatation du carburant et ne remplissez pas complètement le réservoir.
- Revissez fermement le couvercle de réservoir (3) et essuyez la zone autour pour retirer les éventuelles traces de mélange de carburants.

### Carburant

Le moteur (1) de la pilonneuse est un moteur à 4 temps. Il fonctionne avec de l'essence sans plomb normale avec un indice d'octane de 95.

### Capacité du réservoir : 2,8 litres

Faites le plein dans une zone bien aérée et lorsque le moteur (1) est arrêté.

Si le moteur (1) se trouvait en marche immédiatement avant, laissez-le d'abord refroidir.

Attention ! L'essence est particulièrement inflammable et explosive.

La manipulation de carburant comporte un risque de brûlures ou d'autres blessures graves.

Ne faites jamais le plein du moteur (1) dans un bâtiment où les vapeurs d'essence peuvent être exposées à des flammes nues ou des étincelles.

Coupez le moteur (1) et tenez-le à l'écart de la chaleur, des étincelles et des flammes. Ne faites le plein qu'à l'extérieur.

Nettoyer immédiatement l'essence qui a été renversée.

### Moteur

#### Lubrification du moteur, fig. 4

##### Attention !

Avant la première mise en service, faites l'appoint d'huile moteur !

L'utilisation sans huile peut endommager le moteur (1). Le fabricant n'est pas responsable des dommages en résultant, seul l'utilisateur en porte le risque.

Quantité d'huile : 0,6 litre

Type d'huile : SAE 10W-30 ou 10W-40

Utilisez de l'huile moteur du commerce spécification 10W-30 ou 10W-40.

- Retirez le bouchon d'huile (6) du moteur (1).
- Faites l'appoint d'huile moteur jusqu'à la voir sur le filetage de l'ouverture de remplissage. Quantité de remplissage env. 0,6 litre.

#### Lubrification du système de pilonnage, fig. 5

Quantité d'huile : 0,8 litre

Type d'huile : SAE 10W-30

Placez la pilonneuse sur une surface plane.

Éliminez l'encrassement autour du regard (16).

Contrôlez le niveau d'huile sur le regard (16). La lubrification de système de pilonnage est correcte lorsque le regard d'huile indique un niveau de remplissage d'environ 1/2 - 3/4.

Si vous ne voyez pas d'huile, ajoutez de l'huile.

Inclinez la pilonneuse vers l'avant jusqu'à ce que l'appareil repose sur l'étrier de déroulement (I). Retirez la vis de purge d'huile (16) sur la partie inférieure du pilon. Faites l'appoint d'huile SAE 10W-30 si nécessaire. (Utilisez une trémie)

Remettez et resserrez la vis.

Mettez l'appareil en position verticale.

## 10. Mise en service

### ATTENTION !

**Lisez attentivement les consignes de sécurité (voir « Consignes de sécurité » et les remarques complémentaires des machines à essence).**

### Préparation

Placez la pilonneuse à la verticale sur une surface plane et solide afin de garantir une lubrification correcte du moteur (1).

Avant le démarrage, vérifiez :

- le niveau d'huile moteur,
- le niveau de carburant,
- le réservoir doit être au moins à moitié plein,
- la lubrification du système de pilonnage,
- L'état du filtre à air
- L'état des conduites de carburant
- La bonne fixation des raccords vissés extérieurs
- l'emplacement (ne démarrez pas l'appareil sur de l'asphalte ou du béton)

Évitez les emplacements qui présentent des renforcements ou des trous (comme les plaques p. ex.). Risque de glissement sur les surfaces lisses et humides !

### Démarrage du moteur fig. 6 - 10

#### Démarrage à froid

- Déplacez le robinet de carburant (4) vers la gauche. (Fig. 6)
- Déplacez le robinet de carburant (21) situé sur le moteur (1) (fig. 6.1), vers la droite, sur « ON », pour l'ouvrir.
- Déplacez la manette du starter (8) vers la gauche, sur « FERMÉ ». (Fig. 6.1)
- Déplacez légèrement la gâchette d'accélérateur (11) vers la gauche. (fig. 7)

- Placez le contacteur d'allumage (9) sur « ON/ALLUMÉ ». (Fig. 8)
- Tirez lentement sur le démarreur réversible (10) jusqu'à sentir une résistance puis relâchez-le. (Fig. 9)
- Tirez vivement sur le démarreur réversible (10) sans à-coups. Le moteur (1) démarre.
- Placez la gâchette d'accélérateur (11) sur marche à vide.
- Ouvrez la manette du starter (8) pendant que le moteur (1) chauffe.
- Pour faire fonctionner l'appareil, poussez la gâchette d'accélérateur (11) lentement et prudemment vers la gauche jusqu'à ce que la machine commence à travailler.

#### Démarrage à chaud

- Orientez le robinet de carburant (4) situé sur le réservoir de carburant (en bas) vers le bas pour l'ouvrir.
- Déplacez le robinet de carburant (21) situé sur le moteur (1) (fig. 6.1), vers la droite, sur « ON », pour l'ouvrir.
- Déplacez la manette du starter (8) vers la droite, sur « Ouvert ».
- Placez la gâchette d'accélérateur (11) sur marche à vide.
- Placez le contacteur d'allumage (9) sur « ON/ALLUMÉ ».
- Tirez lentement sur le démarreur réversible (10) jusqu'à sentir une résistance puis relâchez-le.
- Tirez vivement sur le démarreur réversible (10) sans à-coups. Le moteur (1) démarre.
- Pour faire fonctionner l'appareil, poussez la gâchette d'accélérateur (11) lentement et prudemment vers la gauche jusqu'à ce que la machine commence à travailler.

### ATTENTION

Lors du démarrage du moteur, n'ouvrez la manette du starter (8) que lorsque la gâchette d'accélérateur (11) se trouve en marche à vide, sinon le pilon peut se mettre en mouvement.

Passez lentement la pilonneuse de la position de repos à la position plein gaz.

#### Arrêter le moteur

- Poussez la gâchette d'accélérateur (11) en position de marche à vide vers la droite.
- Placez le contacteur d'allumage (9) sur « OFF/ARRÊTÉ ».

- Placez le robinet de carburant (4) à droite pour le fermer.
- Placer le robinet de carburant (21) à droite pour le fermer.
- Remarque ! Un arrêt soudain du moteur (1) alors qu'il était à pleins gaz peut endommager le moteur.

### Fonctionnement avec la pilonneuse fig. 10

- Utilisez l'étrier à deux mains pour piloter la pilonneuse.
- En cas de travaux sur des montées ou des pentes, déplacez-vous toujours en amont.
- L'opérateur ne doit jamais être orienté dans le sens de chute.
- Gardez la pilonneuse propre et sèche.

En cas de renversement du pilon, coupez immédiatement le moteur (1) (mettre le contacteur d'allumage (9) sur « OFF/ARRÊTÉ »)

Remettez ensuite l'appareil droit ou sur le côté de sorte que le moteur (1) soit orienté vers le haut. (voir la position de transport. fig. 3) Abb. 3)

### Pour éviter d'endommager le moteur, le pilon ne doit pas fonctionner lorsqu'il est couché sur le côté.

- Coupez l'appareil même pour les brèves interruptions de travail.
- Lors des travaux, ouvrez complètement la gâchette d'accélérateur (11) afin d'atteindre la puissance maximale.
- Ne relâchez jamais l'étrier de guidage lors des travaux de compactage.
- Laissez l'appareil avancer de lui-même.
- N'exercez pas de pression sur l'appareil, n'essayez pas de faire avancer l'appareil par la force.
- Le pied de pilon (15) doit toujours être parallèle par rapport au sol, afin d'éviter une usure accrue de la plaque.

### Attention !

**N'utilisez pas la pilonneuse sur du béton ou sur des sols durs ou déjà compactés. Dans ce cas, l'appareil frappe au lieu de vibrer, ce qui endommage le pied de pilon (15) et le moteur.**

## 11. Nettoyage

### ⚠ ATTENTION !

Avant d'effectuer les travaux de nettoyage, arrêtez toujours le moteur (1) et retirez le connecteur de bougie d'allumage.

Les ailettes de refroidissement des cylindres doivent être nettoyées après chaque utilisation et la saleté et les pierres accumulées dans l'appareil doivent être retirées.

### ⚠ ATTENTION !

N'utilisez pas de « nettoyeur haute pression » pour nettoyer la plaque vibrante. De l'eau risquerait de pénétrer dans les zones étanches de la machine et d'endommager les broches, pistons, paliers ou le moteur (1). Les nettoyeurs haute pression réduisent la durée de vie et rendent la machine plus difficile à manœuvrer.

## 12. Transport

Voir les caractéristiques techniques pour connaître le poids de la machine. Avant de soulever/transporter l'appareil ou de le stocker dans une pièce, laissez le moteur (1) refroidir afin d'éviter les brûlures et le risque d'incendie.

### Attention !

Lors du transport, coupez toujours le moteur (1) et fermez le robinet de carburant (4) et (21) (position OFF). Avant le transport ou la dépose dans une pièce, laissez refroidir le moteur (1) de la machine afin d'éviter les brûlures et d'exclure tout risque d'incendie.

En cas de changement de lieu pendant les travaux, même sur une courte distance, coupez le moteur (1).

Évitez de mettre en danger des personnes par basculement ou glissement de la machine.

### Dispositif de déplacement fig. 13.1, 13.2

Le dispositif de transport facilite la manipulation sur de courtes distances.

- Mettez la pilonneuse hors service.
- Basculez légèrement le pilon vers l'avant et placez le dispositif de transport sous le support.
- Maintenez le dispositif de transport avec votre pied, faites basculer le pilon vers l'arrière sur l'axe et déplacez-le à l'aide de l'étrier de protection.
- Stampfer nach hinten auf die Achse kippen und mit Hilfe des Schutzbügels verschieben.
- Procédez dans l'ordre inverse pour la dépose.
- Effectuez prudemment la dépose et retirez l'axe à roues

N'utilisez le dispositif de déplacement que sur un sol plan et solide et uniquement pour les courtes distances. Retirez le dispositif de déplacement avant la prochaine utilisation de la pilonneuse.

### Attention !

**Transportez toujours la pilonneuse en position verticale afin d'éviter toute fuite d'huile ou de carburant.**

En cas de transport avec un véhicule, veillez à ce que l'appareil ne bascule pas.

Si c'est impossible, videz d'abord entièrement le réservoir d'essence, couchez le pilon et amarrez-le fermement à la surface de chargement du véhicule pour éviter tout roulement ou déplacement.

En cas de levage avec un ascenseur, utilisez l'étrier de transport (19) et levez l'appareil prudemment pour éviter les blessures.

Avant le levage, assurez-vous que le dispositif de levage est capable de supporter le poids de la machine sans danger.

Les rampes de chargement doivent être suffisamment portantes et stables.

### ATTENTION !

Après un transport en position horizontale, relevez l'appareil afin que l'huile puisse s'écouler vers le moteur (1). Cette étape peut durer un certain temps, afin de retrouver le niveau d'huile normal.

### ATTENTION !

L'appareil est lourd et ne doit pas être soulevé par une seule personne.

## 13. Stockage

En cas de stockage prolongé, videz le réservoir de carburant et faites tourner le carburateur à vide.

Dévisser la bougie d'allumage.

Versez env. 20 ml d'huile moteur propre dans le cylindre par le perçage de la bougie d'allumage.

Tirez lentement sur le démarreur réversible (10) afin que l'huile se répartisse dans le moteur (1) et revissez la bougie d'allumage.

Éliminez soigneusement la saleté, les dépôts et la poussière du moteur (1) et des ailettes de la tête de cylindre. Nettoyez le filtre à air (5) ou remplacez-le s'il est fortement encrassé.

Entreposez le vibro-dameur dans un local sec et non accessible pour les enfants.

Ne pas conserver l'appareil à l'air libre.

Couvrez l'appareil et le moteur (1) pour les protéger de la poussière et entreposez-les dans un lieu sec.

Sécurisez la pilonneuse afin qu'elle ne se renverse pas. En cas de stockage couché du pilon, l'appareil doit uniquement être basculé vers l'avant, de sorte que le moteur (1) soit orienté vers le haut. Cela permet d'éviter que de l'huile pénètre dans les cylindres, le filtre à air (5) ou la chambre de combustion, ce qui causerait des problèmes de démarrage.

Entreposez l'appareil et ses accessoires dans un lieu sombre, sec et à l'abri du gel. En outre, ce lieu doit être hors de portée des enfants. La température de stockage optimale se situe entre 5 et 30 °C.

Conservez l'outil dans l'emballage d'origine.

Recouvrez l'outil afin de le protéger de la poussière ou de l'humidité. Conservez la notice d'utilisation à proximité de l'outil.

## 14. Maintenance

### △ ATTENTION !

Avant d'effectuer les travaux de maintenance, arrêtez toujours le moteur (1) et retirez le connecteur de bougie d'allumage.

### Plan de maintenance

Merci d'observer ce tableau de maintenance de la machine et du moteur !

### Quotidiennement avant le début des travaux

- Vérifier l'étanchéité du réservoir de carburant et des conduites
- Contrôler les vis de fixation sur le pied de pilon (15) et le filtre à air (5), l'huile moteur et l'huile dans le pied de pilon (15) ainsi que le fonctionnement des éléments de commande.

### Après 25 heures de fonctionnement

- Vidanger l'huile du circuit de pilonnage,
- Nettoyer les ailettes de refroidissement et contrôler la bougie d'allumage

### Après 50 heures de fonctionnement

- Vidanger l'huile moteur

### Après 100 heures de fonctionnement

- Remplacer l'élément de filtre à air
- Vidanger l'huile moteur,
- Remplacer la bougie d'allumage
- Nettoyer le bécber à décantation

### Après 300 heures de fonctionnement

- Vidanger l'huile du circuit de pilonnage
- Nettoyer le filtre de carburant

### Remarque !

Vidanger l'huile moteur après les 50 premières heures, puis toutes les 100 heures de fonctionnement. Vidanger l'huile du circuit de pilonnage après les 25 premières heures, puis toutes les 300 heures de fonctionnement.

### Huile moteur

#### Contrôle du niveau d'huile

Contrôlez le niveau d'huile moteur lorsque le moteur (1) est arrêté et vertical.

- Retirez le bouchon d'huile (6).
- Le niveau d'huile doit être visible sur le filetage de la tubulure de remplissage d'huile.
- Si le niveau d'huile est inférieur, faites l'appoint d'huile recommandée (voir les caractéristiques techniques) jusqu'au bord inférieur de l'ouverture de remplissage d'huile.

#### Ne remplissez pas à ras bord !

Vissez bien le bouchon d'huile.

Un niveau d'huile insuffisant peut entraîner des dommages au niveau du moteur. Le fabricant n'est pas responsable des dommages en résultant, seul l'utilisateur en porte le risque.

#### Vidange de l'huile moteur fig. 11

Changez l'huile de moteur après les 50 premières heures de fonctionnement, ensuite toutes les 100 heures ou chaque mois.

- Laissez s'écouler l'huile lorsque le moteur (1) est chaud.
- Laissez le moteur (1) chauffer.
- Coupez le moteur (1).
- Placez de grands récipients en suffisance pour recueillir l'huile usagée sous la vis de purge d'huile (7).
- Pour faire écouler l'huile, retirez le bouchon d'huile (6) et la vis de purge d'huile (7).
- Remettez la vis de purge d'huile (7) et serrez-la.
- Faites l'appoint d'huile moteur recommandée lorsque le moteur (1) est à l'horizontale jusqu'au bord inférieur de l'ouverture de remplissage d'huile.

Pour connaître le type d'huile et la quantité de remplissage, voir les « Caractéristiques techniques ». Vissez bien le bouchon d'huile (6).

### Remarque !

Huile de moteur recommandée SAE 10W-30

Quantité de remplissage env. 0,6 litre

Éliminer l'huile récoltée de façon conforme dans le conteneur local de collecte des huiles usagées. Il est interdit de laisser écouler de l'huile usagée dans le sol ou de la mélanger avec les déchets.

### Remarque importante en cas de réparation :

En cas de retour de la pilonneuse en vue d'une réparation, notez que celle-ci, pour des raisons de sécurité, doit être expédiée à la station d'entretien sans huile ni essence.

### Nettoyage du filtre à air (5)

- Retirez le couvercle du boîtier de filtre à air.
  - Retirez prudemment la cartouche en mousse, vérifiez qu'elle n'est pas endommagée.
  - Remplacez les cartouches endommagées et éliminez les saletés à l'intérieur du boîtier de filtre avec un chiffon propre.
  - Nettoyez la cartouche en mousse avec une solution savonneuse douce.
  - Nettoyez-la en profondeur à l'eau claire et laissez-la sécher complètement.
- N'UTILISEZ JAMAIS d'essence ou de solution de nettoyage ayant un point de combustion bas pour nettoyer la cartouche filtrante à air.**
- Un incendie ou une explosion pourrait en être la conséquence.
  - Installez la cartouche en mousse sur la cartouche filtrante à air.
  - Fermez le couvercle du boîtier de filtre à air.

Ne faites jamais tourner le moteur (1) sans cartouche filtrante à air ou avec une cartouche endommagée. La saleté pourrait parvenir jusqu'au moteur (1) qui à son tour pourrait subir de graves dommages. Le fabricant n'est pas responsable des dommages en résultant, seul l'utilisateur en porte le risque.

### Vérifier la bougie d'allumage

- Coupez le moteur (1) et laissez-le refroidir.
- Prudence ! Risque de brûlures**
- Retirer le connecteur de bougie d'allumage et éliminer la saleté dans la zone de la bougie.
  - Dévisser et inspecter la bougie d'allumage.
  - Au besoin, nettoyez la bougie d'allumage ou remplacez-la.
  - En cas de dommages, par ex. fissure ou éclat, remplacer la bougie d'allumage.

- Nettoyer les électrodes de bougie d'allumage avec une brosse métallique.
- Vérifier et régler l'écartement des électrodes. Pour connaître l'intervalle, reportez-vous aux « Caractéristiques techniques ».
- Revisser la bougie d'allumage et serrer fermement à l'aide d'une clé à bougie.
- Placer le connecteur de bougie d'allumage sur la bougie d'allumage.
- Lors du remplacement de la bougie, veiller à ce qu'aucune saleté ne parvienne dans la tête de cylindre.
- Vérifier le bon positionnement de la bougie d'allumage.
- Une bougie d'allumage mal serrée peut endommager le moteur (1) par une surchauffe.
- Un serrage trop important peut endommager le filet dans la tête de cylindre.
- Le fabricant n'est pas responsable des dommages en résultant, seul l'utilisateur en porte le risque.

#### **Lubrification du système de pilonnage, fig. 12**

##### **Vérifiez le niveau d'huile :**

Vérifiez le niveau d'huile avant chaque mise en service.

- Placez la pilonneuse sur une surface plane.
- Éliminez l'encrassement au niveau du regard (16).
- Contrôlez le niveau d'huile sur le regard (16).

La lubrification de système de pilonnage est correcte lorsque le regard d'huile indique un niveau de remplissage d'environ 1/2 - 3/4.

Si vous ne voyez pas d'huile, ajoutez de l'huile.

- Inclinez la pilonneuse vers l'avant jusqu'à ce que l'appareil repose sur la protection de transport (18).
- Retirez la vis de purge d'huile (16) sur la partie inférieure du pilon.
- Faites l'appoint d'huile SAE 10W-30 si nécessaire.
- Revissez et serrez les vis.
- Remettez l'appareil à la verticale

##### **Vidange d'huile :**

Vidangez l'huile du circuit de pilonnage à l'issue des 50 premières heures de fonctionnement, puis toutes les 300 heures de fonctionnement

- Basculez la pilonneuse vers l'arrière jusqu'à ce qu'elle repose sur l'étrier de guidage.
- Placez un récipient approprié sous l'appareil.
- Retirez la vis de purge d'huile (16) sur la partie inférieure du pilon et laissez l'huile s'écouler dans le récipient.
- Remettez la pilonneuse en position verticale puis inclinez-la vers l'avant jusqu'à ce que l'appareil repose sur la protection de transport (18).

- Faites l'appoint d'huile.
  - Revissez et serrez la vis (regard 16).
  - Remettez l'appareil à la verticale.
- Après une vidange d'huile, attendez 10 minutes avant de redémarrer la machine.

#### **Remarque !**

Huile de moteur recommandée SAE 10W-30

Quantité de remplissage env. 0,8 litre

Éliminer l'huile récoltée de façon conforme dans le conteneur local de collecte des huiles usagées. Il est interdit de laisser écouler de l'huile usagée dans le sol ou de la mélanger avec les déchets

#### **Remarque importante en cas de réparation :**

Lors du retour de l'appareil en vue d'une réparation, celui-ci, pour des raisons de sécurité, doit être expédié à la station d'entretien sans huile ni essence.

#### **Informations de service**

Notez que, pour ce produit, les composants suivants sont soumis à une usure naturelle ou due à l'utilisation et que les composants suivants sont nécessaires en tant que consommables.

Pièces d'usure\* : Bougie d'allumage

\* ne sont pas des composants obligatoires de la livraison !

Les pièces de rechange et accessoires sont disponibles auprès de notre centre de services. Pour ce faire, scannez le QR Code figurant sur la page d'accueil.

#### **Pied de pilon (15)**

Sur un nouvel appareil, avant chaque mise en service ou après le montage d'un nouveau pied de pilon (15), serrez tous les écrous de fixation.

## **15. Élimination et recyclage**



L'appareil est placé dans un emballage pour le protéger des avaries de transport. Cet emballage est une matière première. En tant que telle, il est réutilisable ou peut rejoindre le cycle de revalorisation des matières premières.

L'appareil et ses accessoires sont fabriqués en différents matériaux, par exemple, métal et matières plastiques. Éliminez les éléments défectueux en les plaçant dans les déchets spéciaux. Renseignez vous auprès de votre négociant spécialisé ou auprès de l'administration de votre commune !

## 16. Dépannage

Le tableau suivant indique les symptômes d'erreur et décrit les solutions possibles si votre machine ne fonctionne pas correctement. Si vous n'arrivez pas à localiser et éliminer le problème de cette manière, adressez-vous à l'atelier de service après-vente.







Panne	Cause possible	Remède
Résultat de compactage insatisfaisant.	Pied de pilon usé.	Remplacer le pied de pilon.
Fuite d'huile au niveau du moteur.	Joints, bagues d'étanchéité radiales usé(e)s.	Contacteur le revendeur.
	Surface du sol trop dure.	Impossible de compacter la surface du sol.
	Sol trop humide, le pied de pilon reste accroché.	Laisser un temps de séchage.
	Importante couche de saletés sur le pied de pilon.	Nettoyer le pied de pilon.
Le moteur tourne, mais le pilon tourne de manière irrégulière	Pièces cassées dans le circuit de pilonnage.	Contacter le revendeur.
	Ressorts cassés ou de mauvaise qualité	
	Régime du moteur trop élevé.	
	Surface d'embrayage encrassée.	Éliminer l'huile et la graisse de la surface d'embrayage
Le moteur ne veut pas démarrer	Pas de carburant dans le réservoir.	Faire le plein.
	Robinet d'essence fermé.	Ouvrir le robinet d'essence.
	Filtre à air encrassé.	Nettoyer le filtre à air.
	Le contacteur de moteur est sur « OFF ».	Mettre le contacteur de moteur sur « ON ».
	Démarrateur inverseur défectueux.	Réparer le démarreur inverseur.
	Pas d'huile moteur.	Remplir d'huile moteur.
Le moteur démarre, mais le pilon ne bouge pas.	Bougie d'allumage encrassée.	Nettoyer la bougie d'allumage
	Embrayage centrifuge défectueux.	Remplacer l'embrayage.
	Faible pression de compactage.	Contacter le revendeur
Ouverture d'échappement obstruée		
Le moteur chauffe trop	Ailettes de refroidissement et pales de ventilateur encrassées.	Nettoyer les ailettes de refroidissement et les pales de ventilateur

## Spiegazione dei simboli sull'apparecchio

L'utilizzo di simboli in questo manuale serve ad attirare la vostra attenzione sui possibili rischi. I simboli di sicurezza e le spiegazioni che li accompagnano devono essere perfettamente compresi. Le avvertenze in quanto tali non eliminano i rischi e non possono sostituire le misure atte a prevenire gli infortuni.

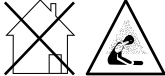
	<p>AVVISO: In caso di mancata osservanza, possibile pericolo di morte, pericolo di lesioni o danni all'attrezzo.</p>
	<p>Il manuale operativo deve essere letto. Prima di utilizzare l'apparecchio, consultare sempre il paragrafo corrispondente nel manuale per l'utente.</p>
	<p>Indossare degli otoprotettori. L'esposizione al rumore può provocare la perdita dell'udito.</p>
	<p>Indossare degli occhiali protettivi.</p>
	<p>Indossare dei guanti protettivi.</p>
	<p>Indossare scarpe antinfortunistiche</p>
	<p>Non esporre l'apparecchio alla pioggia.</p>
	<p>È vietato rimuovere o modificare i dispositivi di sicurezza e protezione.</p>
	<p>Non toccare i pezzi rotanti</p>
	<p>È tassativamente vietato utilizzare fiamme libere o fumare nei pressi dell'apparecchio!</p>
	<p>Tenere terzi lontano dall'area di lavoro.</p>



	<p>Avviso: componenti incandescenti.</p>
	<p>Importante. Spegner il motore prima di eseguire il rifornimento di carburante. Non effettuare il rifornimento mentre l'apparecchio sta funzionando.</p>
	<p>Importante. I gas di scarico sono velenosi, pertanto non azionare il motore in spazi non ventilati.</p>
	<p>Procedere con la dovuta attenzione quando si ha a che fare con carburanti e lubrificanti!</p>
	<p>Disinserire il cavo di accensione, prima di eseguire degli interventi di manutenzione e leggere attentamente le istruzioni.</p>
	<p>Quando si avvia il motore si producono scintille. Queste possono incendiare dei gas infiammabili presenti nelle vicinanze.</p>
<p><b>⚠ Attenzione!</b></p>	<p>Nel presente manuale di istruzioni i punti riguardanti la sicurezza sono contrassegnati dal seguente simbolo</p>

**Indice:****Pagina:**

1.	Introduzione .....	55
2.	Descrizione dello strumento (Fig. 1).....	55
3.	Contenuto della fornitura .....	55
4.	Impiego conforme alla destinazione d'uso.....	55
5.	Indicazioni di sicurezza generali .....	56
6.	Dati tecnici .....	59
7.	Disimballaggio .....	59
8.	Struttura .....	60
9.	Prima della messa in funzione .....	60
10.	Messa in funzione.....	61
11.	Pulizia.....	62
12.	Trasporto.....	62
13.	Stoccaggio .....	63
14.	Manutenzione .....	63
15.	Smaltimento e riciclaggio .....	66
16.	Risoluzione dei guasti.....	67

## 1. Introduzione

### Produttore:

Scheppach GmbH  
Günzburger Straße 69  
89335 Ichenhausen, Germania

### Egregio cliente,

Le auguriamo un piacevole utilizzo del Suo nuovo apparecchio.

### Avvertenza:

Sulla base della legge attualmente in vigore sulla responsabilità per prodotti difettosi, il produttore del presente apparecchio non risponde dei danni all'apparecchio in questione o derivanti da esso in caso di:

- manipolazione impropria,
- mancato rispetto delle istruzioni per l'uso,
- Riparazioni da parte di terzi, personale tecnico non autorizzato
- Installazione e sostituzione di pezzi di ricambio non originali
- utilizzo non conforme

### Da osservare:

Prima del montaggio e della messa in funzione, leggere tutto il testo delle istruzioni per l'uso.

Le presenti istruzioni per l'uso le consentono di conoscere l'apparecchio di sfruttare le sue possibilità d'impiego conformi.

Le istruzioni per l'uso contengono avvertenze importanti su come utilizzare l'apparecchio in modo sicuro, corretto ed economico e su come evitare i pericoli, risparmiare sui costi di riparazione, ridurre i tempi di inattività e aumentare l'affidabilità e la durata di vita dell'apparecchio.

Oltre alle disposizioni di sicurezza contenute nelle qui presenti istruzioni per l'uso, è necessario altresì osservare le norme in vigore nel proprio Paese per l'apparecchio.

Conservare le istruzioni per l'uso vicino all'apparecchio, protette da sporcizia e umidità in una copertina di plastica. Esse devono essere lette e rispettate attentamente da tutti gli operatori prima di iniziare il lavoro.

Possono lavorare sull'apparecchio solo persone che sono state istruite sull'uso dell'apparecchio e che sono state informate dei rischi a esso associati. L'età minima richiesta per gli operatori deve essere assolutamente rispettata.

Oltre alle indicazioni di sicurezza contenute nelle presenti istruzioni per l'uso e alle disposizioni speciali in vigore nel proprio Paese, devono essere rispettate le regole tecniche generalmente riconosciute per l'utilizzo di macchine simili.

Si declina ogni responsabilità in caso di incidenti o danni dovuti al mancato rispetto delle presenti istruzioni per l'uso e delle indicazioni di sicurezza.

## 2. Descrizione dello strumento (Fig. 1)

1. Motore
2. Serbatoio di benzina
3. Coperchio del serbatoio
4. Rubinetto del carburante (serbatoio della benzina)
5. Filtro dell'aria
6. Tappo a vite dell'olio
7. Tappo di scarico dell'olio
8. Leva starter
9. Interruttore di accensione
10. Starter d'inversione
11. Leva gas
12. Marmitta
13. Riduttore
14. Parte inferiore della pilonatrice
15. Piede pilonatore
16. Vite di scarico dell'olio del piede pilonatore
17. Telaio di protezione
18. Protezione per il trasporto
19. Staffa per il trasporto
20. Piastre adattatrici (2x)
21. Rubinetto del carburante (motore)

## 3. Contenuto della fornitura

- Vibrocustipatore
- Dispositivo di movimentazione
- Chiave per candele
- Istruzioni per l'uso

## 4. Impiego conforme alla destinazione d'uso

La macchina è conforme alla Direttiva Macchine CE in vigore.

**ATTENZIONE! Le persone che non hanno familiarità con le istruzioni di servizio, i bambini, gli adolescenti nonché le persone sotto l'effetto di alcol, droghe o medicinali non possono utilizzare l'apparecchio.**

- Prima di iniziare l'attività, è necessario che tutti i dispositivi di protezione e di sicurezza siano montati sul vibrocospatore.
- Il vibrocospatore è un attrezzo azionato a motore ed è idoneo alla compattazione di terreno sciolto, grumi di terra e ghiaia, per creare, così facendo una base salda e stabile per fondamenta, sottofondi in calcestruzzo e altri sistemi di solidificazione del terreno.
- L'apparecchio non è tuttavia adatto alla compressione di suoli con un elevato tenore di argilla.
- La macchina non può essere utilizzata all'aperto.
- Ogni utilizzo diverso da quelli descritti è da ritenersi non conforme alla destinazione d'uso.
- A seguito di un utilizzo non conforme alla destinazione d'uso oppure se si apportano modifiche all'apparecchio o si utilizzano componenti che non sono state controllati e approvati dal fabbricante possono verificarsi danni imprevedibili!
- Il vibrocospatore è concepito per l'utilizzo esclusivo da parte di un'unica persona.
- La persona addetta è responsabile, nell'area di lavoro, per la sicurezza di terzi.
- Osservare tutte le avvertenze di sicurezza e le indicazioni di pericolo presenti sulla macchina.
- Mantenere leggibili tutte le avvertenze di sicurezza e le indicazioni di pericolo presenti sulla macchina.
- Utilizzare la macchina solo in perfette condizioni tecniche e secondo le disposizioni, attenendosi alle istruzioni d'uso nella piena consapevolezza dei rischi e delle norme di sicurezza!
- In particolare provvedere immediatamente a (far) riparare qualsiasi guasto in grado di compromettere la sicurezza!
- Le disposizioni relative alla sicurezza, al lavoro e alla manutenzione del produttore e le misure indicate nei Dati tecnici devono essere rispettate.
- Le disposizioni antinfortunistiche in vigore e tutte le altre normative tecniche di sicurezza generalmente riconosciute devono essere rispettate.
- La macchina può essere utilizzata, sottoposta a manutenzione o riparata soltanto da persone che hanno familiarità con essa e sono state istruite sui pericoli. Eventuali modifiche arbitrarie della macchina comportano l'esclusione di responsabilità del produttore per eventuali danni conseguenti.
- La macchina può essere utilizzata solo per quei lavori per i quali è stata costruita e come viene descritto nelle istruzioni per l'uso.
- La macchina può essere utilizzata soltanto con accessori e utensili originali del fabbricante.

- Qualsiasi uso diverso risulta non conforme alla destinazione d'uso. Il produttore non si assume alcuna responsabilità per i danni risultanti da tale uso. Il rischio è esclusivamente a carico dell'utilizzatore.

La macchina può essere utilizzata soltanto con componenti e accessori originali del produttore. Le disposizioni relative alla sicurezza, al lavoro e alla manutenzione del produttore e le misure indicate nei Dati tecnici devono essere rispettate.

Si prega di osservare che i nostri apparecchi non sono destinati a un uso commerciale, artigianale o industriale. Non ci si assume alcuna responsabilità se l'apparecchio è impiegato nel quadro di un'attività commerciale, artigianale, industriale o simili.

## 5. Indicazioni di sicurezza generali

- Imparare a conoscere la propria macchina.
- Leggere attentamente le istruzioni per l'uso e assicurarsi di averne compreso il contenuto nonché tutte le etichette applicate sulla macchina.
- Familiarizzare con il campo di applicazione, con le limitazioni della macchina nonché con particolari fonti di pericolo.
- Assicurarsi di avere familiarità con tutti gli elementi di comando e il relativo funzionamento.
- Assicurarsi di essere a conoscenza della modalità di arresto della macchina e di disattivazione rapida degli elementi di comando.
- Non tentare di utilizzare la macchina senza conoscere a fondo il funzionamento e le esigenze di manutenzione del motore nonché le procedure per evitare incidenti che comportino lesioni personali e/o danni materiali.
- Tenere altre persone, soprattutto bambini, lontano dall'area di lavoro.

### Area di lavoro

- Non avviare o usare mai la macchina in un'area chiusa. I gas di scarico sono pericolosi in quanto contengono monossido di carbonio, gas inodore e letale. Impiegare la macchina solo in aree esterne ben ventilate.
- Non impiegare mai la macchina in condizioni di visibilità o illuminazione scarse.

## Sicurezza personale

- Non impiegare la macchina in caso di assunzione di droghe, alcool o farmaci che compromettano la capacità di usare correttamente la macchina.
- Indossare indumenti appropriati. Indossare pantaloni lunghi, stivali e guanti.
- Non indossare indumenti larghi, pantaloncini o gioielli di qualsiasi tipo. Legare i capelli lunghi in modo che non superino la lunghezza delle spalle. Tenere capelli, indumenti e guanti lontano da parti mobili. Indumenti larghi, gioielli o capelli lunghi possono rimanere impigliati nelle parti mobili. Controllare la macchina prima del suo avvio.
- Lasciare le schermature di protezione in posizione e funzionanti.
- Assicurarsi che tutti i dadi, le viti, ecc. siano serrati saldamente.
- Non impiegare mai la macchina se necessita di riparazioni o se si trova in cattive condizioni meccaniche. Sostituire le parti danneggiate, mancanti o guaste prima dell'uso.
- Controllare che la macchina non presenti perdite di benzina.
- Mantenerla funzionante. Non impiegare la macchina se il motore non può essere acceso e spento con l'apposito interruttore.
- Una macchina a benzina che non può essere controllata mediante interruttore del motore è pericolosa e deve essere sostituita.
- Prima dell'avvio della macchina, prendere l'abitudine di controllare che cacciavite e chiave siano stati rimossi dall'area intorno alla macchina. Un cacciavite o una chiave rimasti su una parte della macchina rotante può causare lesioni personali.
- Prestare attenzione, concentrarsi sulle proprie azioni e usare il buon senso quando si lavora con la macchina. Non sovraccaricarsi.
- Non impiegare la macchina se si è a piedi nudi o se si indossano sandali o analoghe calzature leggere. Indossare calzature da lavoro protettive che proteggono i piedi e migliorano la stabilità su superfici scivolose.
- Garantire in ogni momento una buona stabilità ed equilibrio. In questo modo è possibile controllare in modo migliore la macchina in situazioni inattese.
- Evitare avvii involontari. Assicurarsi che l'interruttore del motore sia spento prima di trasportare la macchina o di eseguire lavori di manutenzione sulla macchina. Il trasporto o i lavori di manutenzione sulla macchina possono causare incidenti se l'interruttore è acceso.

## Sicurezza nella manipolazione della benzina

- La benzina è estremamente infiammabile e i suoi gas possono esplodere innescati.
- Adottare misure di sicurezza nella manipolazione della benzina per ridurre il rischio di lesioni gravi.
- Impiegare una tanica per la benzina adatta durante il riempimento o lo scarico del serbatoio.
- Eseguire questi lavori in aree esterne pulite e ben ventilate.
- Non fumare. Evitare che scintille, fiamme libere o altre fonti ignee siano nelle vicinanze durante il rifornimento di benzina o il lavoro con la macchina.
- Non riempire mai il serbatoio al chiuso. Tenere lontano oggetti conduttori di elettricità collegati a terra, quali attrezzi, da parti elettriche e cavi indipendenti per evitare la formazione di scintille o archi elettrici. Questo potrebbe causare l'innescio di gas rilasciati dalla benzina.
- Arrestare sempre il motore e lasciarlo raffreddare prima di riempire il serbatoio di benzina. Rimuovere il coperchio del serbatoio e non riempire mai il serbatoio se il motore è in funzione o se il motore è caldo.
- Non impiegare la macchina se si è al corrente di perdite nel sistema della benzina. Allentare lentamente il coperchio del serbatoio per scaricare l'eventuale pressione nel serbatoio. Non riempire mai eccessivamente il serbatoio (la benzina non dovrebbe mai superare il livello di riempimento massimo contrassegnato). Chiudere saldamente il serbatoio di benzina con il coperchio del serbatoio e ripulire la benzina rovesciata.
- Non impiegare mai la macchina se il coperchio del serbatoio non è saldamente avvitato. Evitare fonti di innesco nelle vicinanze della benzina rovesciata. In caso di rovesciamento della benzina, non tentare di avviare la macchina. Rimuovere la macchina dall'area del rovesciamento e prevenire la formazione di fonti di innesco fino all'evaporazione dei gas rilasciati dalla benzina.
- Conservare la benzina in taniche appositamente realizzate a tale scopo.
- Stoccare la benzina in un'area fresca e ben ventilata, lontano da scintille, fiamme libere o altre fonti di innesco. Non conservare mai la benzina o la macchina a serbatoio pieno in un edificio in cui i gas rilasciati dalla benzina possono entrare in contatto con scintille, fiamme libere o altre fonti di innesco come scaldabagni, stufe, asciugabiancheria o simili
- Lasciare raffreddare il motore prima di conservare la macchina in un'area al chiuso.

### **Impiego e cura della macchina**

- Non sollevare né trasportare mai la macchina quando il motore è in funzione.
- Non maneggiare la macchina con forza.
- Impiegare la macchina giusta per il proprio campo di applicazione. La macchina giusta eseguirà i lavori per i quali è stata concepita in modo migliore e più sicuro.
- Non modificare l'impostazione del regolatore del regime del motore né farlo andare fuori giri. Il regolatore del regime controlla la velocità massima del motore con la massima sicurezza.
- Non far girare il motore a regime elevato se non si sta comprimendo.
- Non tenere mani o piedi nelle vicinanze di parti rotanti.
- Evitare il contatto con benzina calda, olio, gas di scarico e superfici calde. Non toccare il motore o il silenziatore di scarico. Queste parti diventano particolarmente calde durante l'utilizzo. Rimangono ancora calde per un breve periodo di tempo anche dopo lo spegnimento della macchina.
- Lasciare raffreddare il motore prima di eseguire qualsiasi lavoro di manutenzione o regolazione.
- Qualora la macchina inizi a produrre rumori o vibrazioni anomale, spegnere immediatamente il motore, scollegare il cavo della candela di accensione e individuare la causa. Rumori o vibrazioni anomale sono solitamente un indice di errori.
- Impiegare solo parti annesse e accessori approvati dal fabbricante. L'inosservanza può essere causa di lesioni.
- Eseguire la manutenzione della macchina. Controllare eventuali disallineamenti o blocco delle parti mobili, danni alle parti stesse e altre condizioni che possono compromettere il funzionamento della macchina. Se si riscontrano danni, far riparare la macchina prima di ogni ulteriore impiego. Molti incidenti sono il risultato di una cattiva manutenzione dell'equipaggiamento.
- Mantenere il motore e il silenziatore di scarico liberi da erba, foglie, eccesso di lubrificante o depositi di carbonio per ridurre il rischio di incendio.
- Non irrorare né spruzzare mai la macchina con acqua o altri liquidi.
- Mantenere le impugnature asciutte, pulite e prive di piccole parti.
- Pulire la macchina dopo ogni uso.
- Seguire le linee guida per lo smaltimento di benzina, olio, ecc. a tutela dell'ambiente.

- Conservare la macchina spenta al di fuori della portata dei bambini e non permettere a persone che non hanno familiarità con la macchina o con le presenti istruzioni per l'uso di impiegare la macchina. La macchina è pericolosa nelle mani di utenti non formati.

### **Assistenza**

- Prima di procedere alla pulizia, riparazione, ispezione o regolazione, spegnere il motore e assicurarsi che tutte le parti mobili siano ferme.
- Assicurarsi sempre che lo starter motore sia in posizione "OFF". Scollegare il cavo della candela di accensione e tenerlo lontano dalla candela di accensione per evitare un avvio involontario.
- Far eseguire la manutenzione della macchina a personale qualificato. Utilizzare esclusivamente pezzi di ricambio originali. In questo modo si garantisce la sicurezza della macchina.

### **Rischi residui**

La macchina è stata costruita secondo lo stato attuale della tecnica e conformemente alle regole di tecnica di sicurezza riconosciute. Tuttavia, durante il suo impiego, si possono presentare rischi residui.

- Inoltre, nonostante tutte le misure precauzionali adottate, possono comunque venirsi a creare dei rischi residui non evidenti.
- I rischi residui possono essere minimizzati se si rispettano complessivamente le "Indicazioni di sicurezza", l'"Utilizzo conforme" e le istruzioni per l'uso.
- Evitare avviamenti accidentali della macchina.
- Utilizzare l'attrezzo raccomandato nelle presenti istruzioni per l'uso. In questo modo potrete ottenere le prestazioni ottimali della vostra macchina.
- Tenere lontane le mani dalla zona di lavoro quando la macchina è in funzione.

## 6. Dati tecnici

Dimensioni strutturali Largh. x Prof. x Alt.	480 x 780 x 1150
Piastra di costipamento Lungh. x Largh.	345 x 285
Corsa della piastra di costipamento	40 – 66 mm
Numero di impulsi	450 - 650 /min
Forza centrifuga	10 kN
Struttura motore:	1 cilindro/4 tempi
Potenza massima del motore:	4,1 kW
Cilindrata	196 ccm
Numero max. di giri	3600 / min
Carburante	Benzina normale senza piombo
Capacità del serbatoio	2,8 l
Olio motore / Quantità / Qualità	0,6l / SAE 10 W 30 / SAE 10 W 40
Olio per ingranaggi/ Quantità /Qualità	0,8 l / SAE 10 W-30
Candela di accensione	F7RTC
Distanza degli elettrodi	0,7 +/- 0,1mm
Peso	78 kg

Con riserva di modifiche tecniche!

### Rumori e vibrazioni

⚠ **Avviso:** Il rumore può avere un grave impatto sulla salute. Se il rumore della macchina è superiore a 85 dB (A), usare degli otoprotettori adeguati.

#### Valori caratteristici delle emissioni sonore

Livello di potenza acustica $L_{WA}$	108d B(A)
Livello di pressione acustica $L_{pA}$	87,45 dB(A)
Incertezza $K_{WA/pA}$	3 dB

#### Valori caratteristici delle vibrazioni

Vibrazione dell'impugnatura destra $a_h$	30,61 m/s <sup>2</sup>
Vibrazione dell'impugnatura sinistra $a_h$	29,37 m/s <sup>2</sup>

Avvertenza: I valori acustici indicati sono stati rilevati secondo un metodo di prova standardizzato e possono essere impiegati per confrontare tra loro diversi attrezzi. Inoltre, questi valori sono adatti per valutare in anticipo i carichi per l'utente derivanti dal suono.

Avviso! A seconda dall'uso che si fa dell'attrezzo, i valori effettivi possono variare rispetto a quelli indicati. Adottare delle misure di protezione contro l'inquinamento acustico.

Considerare in questo caso il processo operativo nel suo complesso, compresi i momenti in cui l'attrezzo funziona a vuoto o è spento.

Misure adeguate comprendono, tra l'altro, una manutenzione periodica e la cura dell'attrezzo e degli attrezzi ausiliari, pause regolari nonché una buona pianificazione dei processi operativi.

## 7. Disimballaggio

- Aprire l'imballaggio ed estrarre con cautela l'apparecchio.
- Rimuovere il materiale di imballaggio nonché le staffe di sicurezza per il trasporto e l'imballaggio (se presenti).
- Controllare se il contenuto della fornitura è completo.
- Controllare l'apparecchio e gli accessori per rilevare l'eventuale presenza di danni dovuti al trasporto. In caso di reclami informare immediatamente la ditta trasportatrice. Non si accettano reclami successivi.
- Ove possibile, conservare l'imballaggio fino alla scadenza della garanzia.
- Prima dell'impiego familiarizzare con l'apparecchio con l'ausilio delle istruzioni per l'uso.
- Utilizzare solo pezzi originali per quanto riguarda accessori e pezzi di ricambio o soggetti ad usura. È possibile acquistare i pezzi di ricambio presso il proprio rivenditore specializzato.
- In caso di ordinazioni, indicare i nostri codici di articoli, il tipo e l'anno di costruzione dell'apparecchio.

#### ⚠ ATTENZIONE!

**L'apparecchio e il materiale di imballaggio non sono giocattoli per bambini! I bambini non devono giocare con i sacchetti di plastica, pellicole e piccole parti! Sussiste il pericolo di ingerimento e soffocamento!**

## 8. Struttura

Per motivi tecnici legati all'imballaggio, la macchina non è montata completamente

### Montare le piastre adattatrici (20) (Fig.2)

- Montare le 2 piastre adattatrici (20) con 4 viti a testa esagonale M 10x20 (A) su entrambi i lati del riduttore (13).
- Stringere bene le viti.

### Montare il telaio di protezione (17) Fig.2.1

- Montare il telaio di protezione (17) con 4 viti a testa esagonale M 10 x 20 (A) su entrambi i lati delle piastre adattatrici (20).
- Stringere bene le viti.

### Montare il serbatoio della benzina (2) Fig. 2.2, 2.3

- Montare e serrare saldamente il serbatoio della benzina (2) con 2 viti a testa esagonale (B), 2 rondelle D 24 e 2 dadi per rondelle M 8 sulle lamiere di supporto .
- Innestare il tubo flessibile della benzina (C) e fissarlo con il morsetto (D).

### Montare la leva del gas (11) Fig. 2.4

- Montare e serrare saldamente la leva del gas (11) con la fascetta di fissaggio, 2 viti con intaglio a croce M6 x 25 e 2 dadi autobloccanti M6 sul telaio di protezione (17).

## 9. Prima della messa in funzione

### ATTENZIONE!

**Leggere attentamente le indicazioni di sicurezza (vedere "Indicazioni di sicurezza" e avvertenze aggiuntive per macchine con propulsione a benzina).**

### Nota! Fig.3

Il vibrocospatore deve essere trasportato, nei limiti del possibile, sempre in posizione eretta, prestando al contempo attenzione affinché l'apparecchio non si ribalti.

Se non è possibile trasportare il vibrocospatore in posizione verticale, allora lo si può trasportare esclusivamente nella posizione illustrata nella Fig. 3.

Il filtro dell'aria (5) non deve essere rivolto verso il basso! Può capitare che dell'olio raggiunga il cilindro, la camera di combustione o il filtro dell'aria (5). Questo può determinare un avviamento difficoltoso della macchina.

### Rifornimento

- Aprire il coperchio del serbatoio (3).
- Rabboccare con carburante.
- Così facendo, prestare attenzione alla dilatazione del carburante e quindi non riempire completamente il serbatoio.
- Riavvitare saldamente il coperchio del serbatoio (3) e pulire l'area dove si sia eventualmente riversata della miscela di carburante.

### Carburante

Per quanto riguarda il motore (1) del vibrocospatore, si tratta di un motore a quattro tempi. Azionare questo motore utilizzando benzina normale senza piombo con un numero di ottano di 95 (metodo Research).

### Volume del serbatoio: 2,8 litri

Effettuare il rifornimento di benzina in una zona ben ventilata con il motore spento (1).

Se il motore (1) era in funzione poco prima, lasciarlo prima raffreddare.

Attenzione! La benzina è estremamente infiammabile ed esplosiva.

Essa può causare ustioni oltre gravi lesioni in caso di contatto con il carburante.

Non rifornire mai il motore (1) con benzina in un edificio, nel quale il motore è esposto a vapori di benzina, scintille o fiamme libere.

Spegnere il motore (1) e tenerlo lontano da fonti di calore, scintille nonché fiamme. Fare rifornimento solo all'aperto.

Rimuovere immediatamente la benzina versata.

### Motore

### Lubrificazione del motore Fig. 4

#### Attenzione!

Prima della prima messa in funzione è necessario effettuare un rabbocco con olio motore!

La mancanza di olio può causare danni al motore (1).

Il produttore non si assume alcuna responsabilità per i danni risultanti da tale uso. Il rischio è esclusivamente a carico dell'utilizzatore.

Quantità di riempimento dell'olio: 0,6 litri

Tipo di olio: SAE 10W-30 oppure 10W-40

Utilizzare olio motore d'uso commerciale con specifiche 10W-30 o 10W-40.

- Rimuovere il tappo a vite dell'olio (6) presente sul motore (1).
- Rabboccare con olio motore fino a quando l'olio diventa visibile nella filettatura del foro di riempimento. Quantità di rabbocco circa 0,6 litri.



### Lubrificazione del sistema di costipazione Fig. 5

Quantità di riempimento dell'olio: 0,8 litri

Tipo di olio: SAE 10W-30

Posizionare il vibrocostipatore su una superficie piana.

Rimuovere lo sporco nell'area del vetro-spia (16).

Controllare il livello dell'olio tramite il vetro-spia (16). La lubrificazione del sistema di costipazione è corretta, se il vetro-spia indica un riempimento all'incirca di 1/2 - 3/4. Se l'olio non è visibile, allora se ne deve aggiungere.

Inclinare il vibrocostipatore in avanti, fino a quando l'apparecchio non poggia sulla staffa di rotolamento (1). Rimuovere la vite di scarico dell'olio (16) sulla parte inferiore della pilonatrice. Rabboccare con olio SAE 10W-30, se necessario. (Impiegare un imbuto)

Riapplicare la vite e serrare saldamente.

Portare l'apparecchio in posizione eretta.

## 10. Messa in funzione

### ATTENZIONE!

**Leggere attentamente le indicazioni di sicurezza (vedere "Indicazioni di sicurezza" e avvertenze aggiuntive per macchine con propulsione a benzina).**

### Preparazione

Collocare il vibrocostipatore in posizione eretta su una superficie solida e piana, in modo tale da garantire un regolare lubrificazione del motore (1).

Prima di avviare la macchina controllare:

- il livello dell'olio del motore,
- il livello del carburante,
- il serbatoio deve essere almeno pieno a metà,
- la lubrificazione del sistema di costipazione,
- lo stato del filtro dell'aria
- lo stato dei condotti del carburante
- il posizionamento stabile dei collegamenti a vite esterni
- l'ubicazione (l'apparecchio non deve essere avviato su asfalto o calcestruzzo)

Evitare luoghi di installazione come avvallamenti o buchi (come ad esempio pozzanghere). In presenza di superfici lisce e bagnate esiste il pericolo di scivolamento!

### Avviare il motore Fig. 6 - 10

#### Avviamento a freddo

- Spostare verso sinistra il rubinetto del carburante (4). (Fig.6)

- Per aprirlo, spostare il rubinetto del carburante (21) sul motore (1) (Fig. 6.1) verso destra, posizionandolo su "ON".
- Spostare la leva dello starter (8) verso sinistra, su "CHIUSO". (Fig.6.1.)
- Spingere leggermente la leva del gas (11) verso sinistra. (Fig.7)
- Portare l'interruttore di accensione (9) su "ON / EIN" (acceso). (Fig.8)
- Tirare leggermente lo starter d'inversione (10), fino a quando non si percepisce una resistenza e lasciare poi che si riarrotoli. (Fig. 9)
- Tirare all'esterno con forza, ma non in modo brusco, lo starter d'inversione (10). Il motore (1) si avvia.
- Portare la leva del gas (11) su marcia al minimo.
- Aprire la leva dello starter (8), mentre il motore (1) gira a caldo.
- Per mettere in funzione la macchina spingere la leva del gas (11) lentamente e delicatamente verso sinistra - la macchina inizia a operare.

#### Avviamento a caldo

- Per aprire il rubinetto del carburante (4) sul serbatoio del carburante (in basso) spostarlo verso il basso.
- Per aprirlo, spostare il rubinetto del carburante (21) sul motore (1) (Fig. 6.1) verso destra, posizionandolo su "ON".
- Spostare la leva dello starter (8) verso destra, su "Aperto".
- Portare la leva del gas (11) su marcia al minimo.
- Portare l'interruttore di accensione (9) su "ON / EIN" (acceso).
- Tirare leggermente lo starter d'inversione (10), fino a quando non si percepisce una resistenza e lasciare poi che si riarrotoli.
- Tirare all'esterno con forza, ma non in modo brusco, lo starter d'inversione (10) (10). Il motore (1) si avvia.
- Per mettere in funzione la macchina spingere la leva del gas (11) lentamente e delicatamente verso sinistra - la macchina inizia a operare.

### ATTENZIONE

All'avvio del motore, aprire la leva dello starter (8) sempre e solo se la leva del gas (11) si trova sulla marcia al minimo, altrimenti la pilonatrice può mettersi in movimento.

Portare lentamente il vibrocostipatore dalla posizione di riposo a quella di massima accelerazione.

### Spegnimento del motore

- Spingere la leva del gas (11) verso destra, in posizione di marcia al minimo.
- Portare l'interruttore di accensione (9) su "OFF / AUS" (spento).
- Per chiudere il rubinetto del carburante (4) spostarlo verso destra.
- Per la chiusura, spostare il rubinetto del carburante (21) verso sinistra.
- Nota! L'improvviso arresto del motore (1) quando si trova in regime di pieno gas può portare a danni del motore.

### Utilizzo del vibrocostipatore Fig. 10

- Condurre il vibrocostipatore afferrando la staffa con entrambe le mani.
- In caso di lavori da effettuarsi in salita o in discesa muoversi sempre posizionando il corpo verso monte.
- L'operatore non deve mai trovarsi in direzione di caduta della macchina.
- Mantenere il vibrocostipatore pulito e asciutto.

Nel caso in cui la pilonatrice si ribalti, arrestare immediatamente il motore (1) (portare l'interruttore di accensione (9) su "OFF / AUS" (spento))

Riposizionare l'apparecchio o depositarlo su di un lato, in modo tale che il motore (1) sia rivolto verso l'alto. (vedere la posizione di trasporto. Fig. 3)

### Per evitare danni al motore la pilonatrice non deve continuare a funzionare, se poggia su di un lato.

- Anche in caso di brevi interruzioni del lavoro, spegnere l'apparecchio.
- Quando si lavora aprire completamente la leva del gas (11), per raggiungere la potenza massima.
- In nessun caso lasciare la staffa di guida durante l'operazione di compattazione.
- Lasciare che l'apparecchio proceda in avanti da solo.
- Non esercitare alcuna pressione sull'apparecchio, non tentare di spostarlo in avanti con la forza dei muscoli.
- Il piede pilonatore, cioè costipatore (15) deve sempre poggiare in posizione parallela rispetto al suolo, per evitare un'usura eccessiva della piastra.

### Attenzione!

**Non utilizzare il vibrocostipatore sul calcestruzzo o su superfici del terreno dure o solidamente compattate. In questi casi l'apparecchio inizia a battere anziché vibrare, il che causa danni al piede pilonatore (15) e al motore.**

## 11. Pulizia

### ⚠ ATTENZIONE!

Spegnere sempre il motore (1) prima dell'esecuzione di operazioni di pulizia ed estrarre la pipetta della candela.

Dopo ogni utilizzo le alette di raffreddamento del cilindro devono essere pulite e si devono rimuovere la sporcizia e le pietre che si sono accumulate sull'apparecchio.

### ⚠ ATTENZIONE!

Non impiegare alcuna "idropulitrice" per pulire la piastra vibrante. L'acqua può penetrare in aree ristrette della macchina e danneggiare mandrini, pistoni, cuscinetti o il motore (1). Le idropulitrici riducono la durata di funzionamento e peggiorano l'operatività.

## 12. Trasporto

Vedi i dati tecnici per il peso della macchina. Lasciare raffreddare il motore (1) prima del sollevamento/trasporto o dello stoccaggio al chiuso, per evitare ustioni e il rischio di incendi.

### Attenzione!

Durante il trasporto spegnere sempre il motore (1) e chiudere il rubinetto del carburante (4) e (21), (posizione OFF).

Prima del trasporto o del deposito in spazi chiusi, lasciare raffreddare il motore (1) della macchina, per evitare ustioni ed escludere qualsiasi rischio di incendio. In caso di cambio luogo, anche per una breve distanza, nel corso del lavoro, il motore (1) deve essere spento. Evitare che le persone siano messe in pericolo a seguito del ribaltamento o dello scivolamento della macchina.

### Dispositivo di movimentazione Fig. 13.1, 13.2

Il dispositivo di trasporto facilita l'utilizzo, cioè la manipolazione della macchina per brevi percorsi.

- Mettere il vibrocostipatore fuori servizio.
- Inclinare leggermente la pilonatrice in avanti e spingere il dispositivo di trasporto sotto il supporto.

- Mantenere il dispositivo di trasporto con il piede,
- Inclinare la pilonatrice all'indietro sull'asse e spostarla con l'aiuto della staffa di protezione.
- Quando la si deposita procedere applicando la sequenza di passaggi inversa.
- Deporla con attenzione e rimuovere l'asse con ruote. Utilizzare il dispositivo di movimentazione solo su terreni piani e compatti e per brevi tratti. Rimuovere il dispositivo di movimentazione prima del successivo impiego della pilonatrice.

#### **Attenzione!**

**Il vibrocospatore deve essere sempre trasportato in posizione eretta, per evitare una fuoriuscita di carburante e/o di olio.**

In caso di trasporto mediante un veicolo bisogna assicurarsi che l'apparecchio non possa rovesciarsi.

Se questo non è possibile, come prima cosa bisogna svuotare completamente il serbatoio del carburante, depositare la pilonatrice e legarla saldamente alla superficie di carico del veicolo, per evitare che l'apparecchio rotoli o si sposti.

Quando si solleva l'apparecchio mediante un elevatore, utilizzare la staffa per il trasporto (19) e procedere con cautela al sollevamento, per evitare lesioni.

Prima del sollevamento accertarsi che il dispositivo di sollevamento sia in grado di sopportare il peso della macchina senza pericoli.

Le rampe di carico devono essere portanti e stabili.

#### **ATTENZIONE!**

Dopo avere eseguito un trasporto in posizione orizzontale, l'apparecchio deve essere nuovamente portato in posizione eretta, per fare rifluire l'olio verso il motore (1). Questa operazione può durare per un certo tempo, fino a quando non si ricostituisce il normale livello dell'olio.

#### **ATTENZIONE!**

L'apparecchio è pesante e non può essere sollevato da una singola persona.

### **13. Stoccaggio**

In caso di stoccaggio per un periodo di tempo prolungato, svuotare il serbatoio del carburante e far funzionare a vuoto il carburatore.

Svitare la candela di accensione.

Versare circa 20 ml di olio motore pulito nel cilindro attraverso il foro della candela di accensione.

Tirare lentamente verso l'esterno lo starter di inversione (10), in modo che l'olio si distribuisca nel motore (1) e riavvitare la candela di accensione.

Rimuovere a fondo la sporcizia, i depositi e la polvere dal motore (1) e dalle alette della testata del cilindro.

Pulire il filtro dell'aria (5) oppure sostituirlo in caso di sporco consistente.

Conservare il compattatore a piastra vibrante sicuro in un ambiente asciutto, lontano dalla portata dei bambini.

Non lasciare l'apparecchio all'aperto incustodito.

Coprire l'apparecchio e il motore (1) per proteggerlo dalla polvere e immagazzinarlo in un luogo pulito e asciutto.

Fissare il vibrocospatore per evitare il ribaltamento.

In caso di stoccaggio della pilonatrice in posizione distesa, l'apparecchio può essere ribaltato solo in avanti, in modo tale che il motore (1) sia rivolto verso l'alto. Così facendo si evita che l'olio penetri nel cilindro, nel filtro dell'aria (5) o nella camera di combustione, il che causa problemi di avviamento.

Conservare l'apparecchio e i suoi accessori in un luogo buio, asciutto, al riparo dal gelo e non accessibile a bambini. La temperatura di stoccaggio ideale è compresa tra 5 e 30 °C.

Conservare l'attrezzo nel suo imballaggio originale.

Coprire l'attrezzo per proteggerlo da polvere o umidità. Conservare le istruzioni per l'uso nei pressi dell'attrezzo.

### **14. Manutenzione**

#### **△ ATTENZIONE!**

Spegnere sempre il motore (1) prima dell'esecuzione di operazioni di manutenzione ed estrarre la pipetta della candela.

#### **Programma di manutenzione**

Attenersi alla tabella di manutenzione di questa macchina e di questo motore!

#### **Quotidianamente prima dell'inizio del lavoro**

- Controllare il serbatoio del carburante e le tubazioni verificandone la tenuta stagna
- Verificare le viti di fissaggio sul piede pilonatore (15), il filtro dell'aria (5), l'olio motore, l'olio nel piede pilonatore (15) e le funzioni degli elementi di comando.

### Dopo 25 ore di servizio

- Sostituire l'olio nel sistema di costipazione,
- Pulire le alette di raffreddamento e controllare la candela di accensione

### Dopo 50 ore di servizio

- Sostituire l'olio motore

### Dopo 100 ore di servizio

- Sostituire l'elemento filtrante del filtro dell'aria
- Sostituire l'olio motore,
- Sostituire la candela di accensione
- Pulire il contenitore di deposito

### Dopo 300 ore di servizio

- Sostituire l'olio nel sistema di costipazione
- Pulire il filtro di carburante

### Nota!

Sostituire l'olio motore dopo le prime 50 ore di servizio e successivamente ogni 100 ore di servizio, sostituire l'olio nel sistema di costipazione dopo le prime 25 ore di servizio e successivamente ogni 300 ore di servizio.

### Olio motore

#### Controllo del livello dell'olio

Controllare il livello dell'olio motore con il motore (1) arrestato e in posizione orizzontale.

- Rimuovere il tappo a vite dell'olio (6).
- Il livello dell'olio deve essere visibile sulla filettatura del bocchettone di rabbocco dell'olio.
- Se il livello dell'olio si trova al di sotto di questo punto, allora rabboccare con l'olio consigliato (vedere i dati tecnici) fino al bordo inferiore dell'orifizio di rabbocco dell'olio.

#### Non eccedere nel riempimento!

Chiudere correttamente il tappo a vite – dell'olio, girandolo. Un basso livello dell'olio può causare danni al motore. Il produttore non si assume alcuna responsabilità per i danni risultanti da tale uso. Il rischio è esclusivamente a carico dell'utilizzatore.

#### Sostituire l'olio motore Fig. 11

Sostituire l'olio motore dopo le prime 50 ore di servizio e successivamente ogni 100 ore o ogni mese.

- Far scaricare l'olio motore con il motore (1) caldo.
- Lasciare funzionare a caldo il motore (1).
- Spegnerlo il motore (1).

- Posizionare un contenitore sufficientemente grande per raccogliere l'olio usato sotto alla vite di scarico dell'olio (7).
- Per scaricare l'olio, rimuovere il tappo a vite dell'olio (6) e la vite di scarico dell'olio (7).
- Applicare nuovamente la vite di scarico dell'olio (7) e serrarla saldamente.
- Rabboccare con l'olio motore consigliato, tenendo il motore (1) in posizione orizzontale, fino al bordo inferiore dell'orifizio di rabbocco dell'olio.

Per la quantità di olio e il tipo di olio vedere i "Dati tecnici".

Chiudere correttamente il tappo a vite dell'olio (6), girandolo.

### Nota!

Olio raccomandato SAE 10W-30

Quantità di rabbocco circa 0,6 litri

Smaltire conformemente l'olio nei punti di raccolta di olio usato. È vietato disperdere l'olio usato sul suolo o insieme ai rifiuti urbani.

### Avviso importante in caso di riparazione:

In caso di restituzione del vibrocostipatore per l'esecuzione di una riparazione, tenere presente che i vibrocostipatori, per ragioni di sicurezza, devono essere spediti alla stazione di servizio senza olio né benzina.

### Pulire il filtro dell'aria (5)

- Rimuovere il coperchio della scatola del filtro dell'aria.
- Rimuovere con cautela l'inserito in schiuma, verificare l'eventuale presenza di danni.
- Sostituire gli inserti danneggiati, pulire la sporcizia all'interno della scatola del filtro con uno straccio pulito.
- Pulire l'inserito in schiuma con una soluzione saponosa delicata.
- Sciacquare a fondo con acqua pulita e lasciare asciugare bene.

#### Non utilizzare MA benzina o soluzioni detergenti con un basso grado di infiammabilità per pulire la cartuccia del filtro dell'aria.

- Ciò potrebbe causare incendi o esplosione.
- Applicare l'inserito in schiuma sulla cartuccia del filtro dell'aria.
- Chiudere il coperchio della scatola del filtro dell'aria.

Non fare mai girare il motore (1) senza la cartuccia del filtro dell'aria o nel caso in cui questa sia danneggiata.

Se la sporcizia penetra nel motore (1) possono prodursi gravi danni al motore. Il produttore non si assume alcuna responsabilità per i danni risultanti da tale uso. Il rischio è esclusivamente a carico dell'utilizzatore.

### Controllare la candela di accensione

- Spegnere il motore (1) e lasciarlo raffreddare.
- **Cautele! Pericolo di ustione**
- Estrarre la spina della candela di accensione e rimuovere lo sporco nella zona della candela di accensione.
- Svitare e controllare la candela d'accensione.
- Pulire o sostituire la candela di accensione a seconda della necessità.
- In caso di danneggiamenti come crepe o schegge, sostituire la candela.
- Pulire gli elettrodi della candela di accensione con una spazzola metallica.
- Controllare e regolare la distanza degli elettrodi. Per la distanza vedere i "Dati tecnici".
- Avvitare la candela di accensione e stringere con la chiave per candela di accensione.
- Applicare la spina della candela di accensione sulla candela stessa.
- Accertarsi che durante la sostituzione lo sporco non raggiunga la testa del cilindro.
- Verificare la posizione della candela di accensione.
- Una candela di accensione allentata può danneggiare il motore (1) in caso di surriscaldamento.
- Stringendo troppo forte si può danneggiare la filettatura nella testa del cilindro.
- Il produttore non si assume alcuna responsabilità per i danni risultanti da tale uso. Il rischio è esclusivamente a carico dell'utilizzatore.

### Lubrificazione del sistema di costipazione Fig. 12

#### Controllare il livello dell'olio:

Verificare il livello dell'olio prima di ogni messa in funzione.

- Posizionare il vibrocostipatore su una superficie piana.
- Rimuovere lo sporco nell'area del vetro-spia (16).
- Controllare il livello dell'olio tramite il vetro-spia (16). La lubrificazione del sistema di costipazione è corretta, se il vetro-spia indica un riempimento all'incirca di 1/2 - 3/4.
- Se l'olio non è visibile, allora se ne deve aggiungere.
- Inclinare il vibrocostipatore in avanti, fino a quando l'apparecchio non poggia sulla protezione per il trasporto (18).
- Rimuovere le viti di scarico dell'olio (16) sulla parte inferiore della pilonatrice.

- Rabboccare con olio SAE 10W-30, se necessario.
- Riavvitare le viti e serrare saldamente.
- Riposizionare l'apparecchio

#### Sostituire l'olio:

Sostituire l'olio nel sistema di costipazione dopo le prime 50 ore di servizio e successivamente ogni 300 ore di servizio

- Ribaltare all'indietro il vibrocostipatore, fino a quando poggia sulla staffa di guida.
- Posizionare un contenitore adatto sotto l'apparecchio.
- Rimuovere le viti di scarico dell'olio (16) sulla parte inferiore della pilonatrice e fare scaricare l'olio nel recipiente.
- Riportare il vibrocostipatore in posizione eretta e poi inclinarlo in avanti, fino a quando l'apparecchio non poggia sulla protezione per il trasporto (18).
- Rabboccare con olio.
- Riavvitare le viti (vetro-spia 16) e serrare saldamente.
- Riposizionare l'apparecchio.

Dopo avere eseguito una sostituzione dell'olio non mettere in funzione la macchina per 10 minuti.

#### Nota!

Olio raccomandato SAE 10W-30

Quantità di rabbocco circa 0,8 litri

Smaltire conformemente l'olio nei punti di raccolta locali di olio usato. È vietato disperdere l'olio usato sul suolo o insieme ai rifiuti urbani

#### Avviso importante in caso di riparazione:

In caso di restituzione dello strumento per riparazione, tenere presente che l'apparecchio per motivi di sicurezza, deve essere rispedito alla stazione di servizio senza olio né carburante.

#### Informazioni sulle riparazioni

Occorre notare che in questo prodotto i seguenti componenti sono soggetti a naturale usura o usura legata all'uso e sono richiesti i seguenti pezzi come materiali di consumo.

Pezzi soggetti a usura\*: Candela di accensione

\* non necessariamente compreso nell'ambito della fornitura!

I pezzi di ricambio e gli accessori sono reperibili presso il nostro Service Center. Scansionare a tal fine il codice QR che si trova in prima pagina.

### **Piede pilonatore (15)**

In caso di un apparecchio nuovo, prima di ogni messa in funzione o dopo il montaggio di un nuovo piede pilonatore (15) si devono serrare tutti i dadi di fissaggio.

## **15. Smaltimento e riciclaggio**



Il presente dispositivo è imballato in modo da evitare danni di trasporto. L'imballaggio è realizzato con una materia prima e può quindi essere riutilizzato o riciclato.



Il dispositivo e i relativi accessori sono composti da diversi materiale, come ad es. metallo e plastica. Portare i componenti difettosi presso un centro di smaltimento per rifiuti speciali. Chiedere informazioni ad un negozio specializzato o presso l'amministrazione comunale!

## 16. Risoluzione dei guasti

La seguente tabella indica dei sintomi di malfunzionamento e descrive come porvi rimedio, qualora la macchina non funzionasse correttamente. Se non si riesce a localizzare e risolvere il problema, rivolgersi all'officina del servizio assistenza.







Guasto	Possibile causa	Rimedio
Compattazione imprecisa.	Piede pilonatore consumato.	Sostituire il piede pilonatore.
Perdita di olio dal motore.	Guarnizioni di tenuta, guarnizioni radiali ad anello usurate.	Contattare il rivenditore specializzato.
	La superficie del suolo è troppo dura.	Una compattazione della superficie del suolo è impossibile.
	Il fondo è troppo bagnato, il piede pilonatore rimane incastrato.	Attendere che il terreno si asciughi.
Il motore gira ma la pilonatrice funziona in maniera irregolare	Spesso strato di sporczia sul piede pilonatore.	Pulire il piede pilonatore.
	Componenti rotti nel sistema di costipazione.	Contattare il rivenditore specializzato.
	Molla rotta o in cattive condizioni	
	Il numero di giri del motore è impostato troppo elevato.	
Superficie della frizione sporca.	Pulire da olio e grasso la superficie della frizione	
Impossibile avviare il motore	Manca il carburante nel serbatoio.	Rabboccare.
	Rubinetto del carburante chiuso.	Aprire il rubinetto del carburante.
	Filtro dell'aria sporco.	Pulizia del filtro dell'aria.
	Lo starter motore si trova su "OFF".	Portare l'interruttore del motore su "ON".
	Starter d'inversione difettoso.	Riparare lo starter di inversione.
	Olio motore mancante.	Rabboccare l'olio motore.
Candela d'accensione sporca.	Pulire la candela di accensione	
Il motore gira, ma la pilonatrice non si muove.	Frizione centrifuga difettosa.	Sostituire la frizione, ovvero l'accoppiamento.
	Pressione di compattazione bassa.	Contattare il rivenditore specializzato
	Foro di scappamento ostruito	
Il motore diventa troppo caldo	Alette di raffreddamento e pale della ventola sporche.	Pulire le alette di raffreddamento e le pale della ventola

## Verklaring van de symbolen op het apparaat

Het gebruik van symbolen in deze handleiding is bedoeld om uw aandacht te vestigen op eventuele risico's. De veiligheidssymbolen en de bijbehorende uitleg moeten goed worden begrepen. De waarschuwingen zelf voorkomen geen risico's en kunnen de juiste maatregelen betreffende ongevallenpreventie niet vervangen.

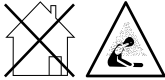
	<p>WAARSCHUWING: Bij het niet in acht nemen, bestaat levensgevaar, gevaar voor letsel of beschadiging aan het werktuig.</p>
	<p>Lees de gebruikshandleiding. Voordat u het apparaat gebruikt, dient u het desbetreffende gedeelte in de gebruikshandleiding te raadplegen.</p>
	<p>Draag gehoorbescherming. Het effect van lawaai kan gehoorverlies zijn.</p>
	<p>Draag een veiligheidsbril.</p>
	<p>Draag veiligheidshandschoenen.</p>
	<p>Draag veiligheidsschoenen</p>
	<p>Stel het apparaat niet bloot aan regen.</p>
	<p>Het is verboden om beschermingsinrichtingen en veiligheidsvoorzieningen te verwijderen of te wijzigen.</p>
	<p>Grijp niet in de draaiende onderdelen</p>
	<p>Open vuur of roken in de nabijheid van het apparaat is streng verboden!</p>
	<p>Onbevoegde personen moeten uit de buurt worden gehouden.</p>



	<p>Waarschuwing voor hete delen.</p>
	<p>Belangrijk. Schakel eerst de motor uit voordat de brandstof wordt bijgevuld. Vul niet bij als de motor stationair draait.</p>
	<p>Belangrijk. De uitlaatgassen zijn giftig, gebruik de motor daarom niet in niet-geventileerde bereiken.</p>
	<p>Wees uiterst voorzichtig bij de omgang met brandstoffen en smeermiddelen!</p>
	<p>Verwijder de ontstekingskabels voordat u onderhoudswerkzaamheden uitvoert en lees eerst de aanwijzingen door.</p>
	<p>Bij het starten van de motor kunnen vonken ontstaan. Deze kunnen ontsteken in de nabijheid van brandbare gassen.</p>
<p><b>⚠ Let op!</b></p>	<p>In deze gebruikshandleiding hebben wij punten die uw veiligheid betreffen van dit teken voorzien</p>

**Inhoudsopgave:**
**Pagina:**

1.	Inleiding.....	71
2.	Apparaatbeschrijving (afb. 1).....	71
3.	Meegeleverd .....	71
4.	Beoogd gebruik.....	71
5.	Algemene veiligheidsvoorschriften .....	72
6.	Technische gegevens .....	75
7.	Uitpakken .....	75
8.	Montage .....	75
9.	Voor de ingebruikname.....	76
10.	In gebruik nemen .....	77
11.	Reiniging .....	78
12.	Transport.....	78
13.	Opslag.....	79
14.	Onderhoud .....	79
15.	Afvalverwerking en hergebruik.....	81
16.	Verhelpen van storingen.....	82

## 1. Inleiding

### Fabrikant:

Scheppach GmbH  
Günzburger Straße 69  
D-89335 Ichenhausen

### Geachte klant,

Wij wensen u veel plezier en succes bij het werken met uw nieuwe apparaat.

### Aanwijzing:

De fabrikant van dit apparaat is volgens de van kracht zijnde wet inzake productaansprakelijkheid niet aansprakelijk voor schade die aan dit apparaat of door dit apparaat ontstaan bij:

- ondeskundige behandeling,
- Het niet in acht nemen van de gebruikshandleiding
- reparaties door derden, niet geautoriseerde vakmensen
- inbouw en vervanging van niet-originele reserveonderdelen
- Niet-beoogd gebruik

### Let op:

Lees voor de montage en voor de inbedrijfstelling de complete tekst van de gebruikshandleiding door.

De gebruiksaanwijzing is bedoeld om het gemakkelijker te maken, uw apparaat te leren kennen en de beoogde toepassingsmogelijkheden van het apparaat te benutten.

De gebruikshandleiding bevat belangrijke aanwijzingen, hoe u met het apparaat veilig, vakkundig en economisch werkt en hoe u gevaren vermindert, reparatiekosten uitspaart, uitvaltijden vermindert en de betrouwbaarheid en levensduur van het apparaat verhoogt.

Aanvullend op de veiligheidsbepalingen van deze gebruikshandleiding moet u absoluut de voor de werking van het apparaat geldende voorschriften van uw land in acht nemen.

Bewaar de gebruikshandleiding bij het product in een plastic hoes, beschermd tegen vuil en vocht. De gebruikshandleiding moet door elke bediener van de machine voor aanvang van de werkzaamheden worden gelezen en zorgvuldig worden nageleefd.

Aan het apparaat mogen alleen personen werken, die voor het gebruik van het apparaat geïnstrueerd en over de daarmee verbonden gevaren geïnformeerd zijn. De vereiste minimumleeftijd moet aangehouden worden.

Naast de in deze gebruikshandleiding opgenomen veiligheidsvoorschriften en de bijzondere voorschriften van uw land moet u de algemeen erkende technische voorschriften in acht nemen voor de werking van machines van hetzelfde type.

Wij kunnen niet aansprakelijk worden gesteld voor ongevallen of schade, veroorzaakt door niet-naleving van deze handleiding of de veiligheidsvoorschriften.

## 2. Apparaatbeschrijving (afb. 1)

1. Motor
2. benzinetank
3. Tankdop
4. Brandstofkraan (benzinetank)
5. Luchtfilter
6. Oliedop-schroef
7. olieaftapplug
8. chokehendel
9. contactschakelaar
10. trekstarter
11. gashendel
12. Uittlaat
13. aandrijving
14. Stamper-onderste deel
15. stampvoet
16. Olieaftapschroef stampvoet
17. Veiligheidsframe
18. transportbeveiliging
19. Transportbeugel
20. Adapterplaten (2x)
21. Brandstofkraan (motor)

## 3. Meegeleverd

- trilstamper
- rijinrichting
- Bougiesleutel
- Gebruikshandleiding

## 4. Beoogd gebruik

**De machine voldoet aan de geldende EG-machinerichtlijn.**

**LET OP! Personen die niet met gebruikshandleiding bekend zijn, kinderen, jongeren en personen die onder invloed zijn van alcohol, drugs en medicijnen mogen het apparaat niet gebruiken.**

- Voor werkopname moeten alle beschermings- en veiligheidsvoorzieningen op de trilstamper zijn gemonteerd.
- De trilstamper is een motorisch aangedreven gereedschap en geschikt voor het verdichten van losse grond, klonten aarde en kiezels om daarbij een vaste en stabiele basis voor funderingen, onderbeton en overige ondergrondverstevingen te vormen.
- Het apparaat is echter niet geschikt voor het verdichten van grond met een hoog leemgehalte.
- De machine mag uitsluitend in de buitenlucht worden gebruikt.
- Elk ander gebruik is niet conform het beoogde gebruik.
- Door gebruik dat niet conform het beoogde gebruik is, wijzigingen aan het apparaat of door het gebruik van andere delen, die niet door de fabrikant zijn getest en vrijgegeven, kunnen onvoorzienbare schade ontstaan!
- De trilstamper is vervaardigd voor de bediening door één persoon.
- De bedieningspersoon is in de werkomgeving verantwoordelijk voor derden.
- Neem alle veiligheidsinformatie op de machine in acht.
- Alle veiligheids- en gevareninstructies op de machine moeten altijd volledig en in leesbare staat worden gehouden.
- Gebruik de machine alleen in technisch onberispelijke staat en ook overeenkomstig de bestemming, bewust van veiligheid en gevaren met inachtneming van de gebruikshandleiding!
- In het bijzonder storingsen, die de veiligheid kunnen benadelen, direct (laten) verhelpen!
- De veiligheids-, werk- en onderhoudsvoorschriften van de fabrikant alsook de in de technische gegevens aangegeven afmetingen moeten in acht worden genomen.
- De desbetreffende ongevalpreventievoorschriften alsook de overige algemene erkende veiligheidstechnische voorschriften moeten in acht worden genomen.
- De machine mag alleen door personen worden gebruikt, onderhouden en worden gerepareerd, die bekend zijn met deze werkzaamheden en op de hoogte zijn van de gevaren. Zelf aangebrachte wijzigingen aan de machine sluiten aansprakelijkheid van de fabrikant voor hieruit voortvloeiende schade uit.
- De machine mag uitsluitend voor werkzaamheden worden gebruikt waarvoor deze is vervaardigd en in deze gebruikshandleiding is omschreven.

- De machine mag uitsluitend met de originele accessoires en originele gereedschappen van de fabrikant worden gebruikt.
- Ieder daarboven uitgaand gebruik geldt als niet volgens de voorschriften. Voor hieruit voortvloeiende schade kan de fabrikant niet aansprakelijk worden gesteld, het risico hiervoor ligt volledig bij de gebruiker.

De machine mag uitsluitend met de originele onderdelen en originele accessoires van de fabrikant worden gebruikt. De veiligheids-, werk- en onderhoudsvoorschriften van de fabrikant alsook de in de technische gegevens aangegeven afmetingen moeten in acht worden genomen.

Let erop dat onze apparaten volgens het beoogd gebruik niet voor bedrijfsmatige, ambachtelijke of industriële toepassingen zijn ontworpen. Wij aanvaarden geen aansprakelijkheid wanneer het apparaat in bedrijfsmatige, ambachtelijke of industriële ondernemingen of bij soortgelijke werkzaamheden wordt ingezet.

## 5. Algemene veiligheidsvoorschriften

- Leer uw machine kennen.
- Lees de gebruikshandleiding zorgvuldig door en zorg ervoor dat u de inhoud en alle etiketten die op de machine zijn aangebracht, begrijpt.
- Maak uzelf vertrouwd met het toepassingsgebied, de beperkingen van de machine en eventuele speciale bronnen van gevaar.
- Zorg ervoor dat u vertrouwd bent met alle bedieningselementen en hun functie.
- Zorg ervoor dat u weet hoe u de machine kunt stoppen en de bedieningselementen snel kunt uitschakelen.
- Probeer de machine niet te gebruiken zonder de exacte bedienings- en onderhoudsvereisten van de motor te kennen en hoe ongelukken met persoonlijk letsel en/of materiële schade kunnen worden voorkomen.
- Houd andere personen, met name kinderen uit de buurt van het werkbereik.

### Werkomgeving

- Start of gebruik de machine nooit in een gesloten ruimte. De uitlaatgassen zijn gevaarlijk omdat ze het reukloze en dodelijke gas koolmonoxide bevatten. Gebruik de machine uitsluitend in goed geventileerde buitenruimtes.
- Gebruik de machine nooit bij slecht zicht of slechte verlichting.

## Persoonlijke veiligheid

- Gebruik de machine niet als u drugs, alcohol of medicijnen hebt gebruikt die uw vermogen om de machine correct te bedienen, beïnvloeden.
- Draag passende kleding. Draag een lange broek, laarzen en handschoenen.
- Draag geen losse kleding, korte broeken of sieraden van welke aard dan ook; draag lang haar in een knot of staart zodat het niet langer is dan schouderlengte. Houd uw haar, kleding en handschoenen uit de buurt van bewegende delen. Losse kleding, sieraden of lang haar kan vast komen te zitten in bewegende delen. Controleer uw machine voor het starten.
- Laat de veiligheidsafdekkingen op hun plaats en werkend.
- Zorg ervoor dat alle moeren, bouten etc. goed vastzitten.
- Gebruik de machine nooit als deze moet worden gerepareerd of in slechte mechanische staat verkeert. Vervang beschadigde, ontbrekende of defecte onderdelen vóór gebruik.
- Controleer de machine op brandstoflekage.
- Houd ze functioneel. Gebruik de machine niet als de motor niet met de bijbehorende schakelaar kan worden in- en uitgeschakeld.
- Een op benzine aangedreven machine die niet via de motorschakelaar kan worden bediend, is gevaarlijk en moet worden vervangen.
- Voordat u de machine start, dient u er een gewoonte van te maken om eerst te controleren of de schroevendraaier en de moersleutel niet in de buurt van de machine zijn. Een schroevendraaier of sleutel die nog op een draaiend machineonderdeel zit, kan persoonlijk letsel veroorzaken.
- Wees alert, let op uw handelingen en gebruik uw gezond verstand bij het werken met de machine. Overdrijf niet.
- Gebruik de machine niet als u op blote voeten loopt of als u sandalen of soortgelijke lichte schoenen draagt. Draag werkschoenen die uw voeten beschermen en uw stabiliteit op gladde oppervlakken verbeteren.
- Zorg te allen tijde voor een goede stabiliteit en evenwicht. Hierdoor kunt u de machine beter controleren in onverwachte situaties.
- Vermijd een onbedoelde start. Zorg ervoor dat de motorschakelaar is uitgeschakeld voordat u de machine vervoert of onderhoudswerkzaamheden aan de machine uitvoert. Transport- of onderhoudswerkzaamheden aan de machine kunnen leiden tot ongelukken als de schakelaar is ingeschakeld.

## Veiligheid bij de omgang met benzine

- Benzine is zeer ontvlambaar en de gassen ervan kunnen exploderen als ze ontsteken.
- Neem veiligheidsmaatregelen bij de omgang met benzine om het risico op ernstige verwonding te verminderen.
- Gebruik een geschikte benzine jerrycan bij het vullen of aftappen van de tank.
- Voer deze werkzaamheden uit in schone, goed geventileerde buitenruimtes.
- Niet roken. Laat geen vonken, vuur of andere vuurhaarden in de buurt komen bij het tanken van benzine of bij het gebruik van de machine.
- Vul de tank nooit binnenshuis. Houd gearde, elektrisch geleidende objecten, zoals gereedschappen, uit de buurt van vrijstaande elektrische onderdelen en leidingen om vonken of vlambogen te voorkomen. Hierdoor kunnen benzinegassen gaan ontsteken.
- Zet de motor altijd stil en laat hem afkoelen voordat u de benzinetank vult. Verwijder de tankdop en vul de tank nooit als de motor draait of als de motor heet is.
- Gebruik de machine niet als u op de hoogte bent van lekken in het benzinesysteem. Maak de tankdop langzaam los om eventuele druk in de tank te ontlasten. Vul de tank nooit te vol (de benzine mag nooit boven het aangegeven maximale vulpeil komen). Sluit de benzinetank goed af met de tankdop en veeg gemorste brandstof op.
- Gebruik de machine nooit als de tankdop niet goed is vastgeschroefd. Vermijd ontstekingsbronnen in de buurt van gemorste benzine. Als er benzine wordt gemorst, moet u niet proberen de machine te starten. Verwijder de machine uit het gedeelte waar gemorst is en voorkom vorming van ontstekingsbronnen totdat de benzinegassen zijn verdampd.
- Bewaar benzine in speciaal voor dit doel gemaakte jerrycans.
- Bewaar brandstof in een koele, goed geventileerde ruimte, uit de buurt van vonken en vlammen of andere ontstekingsbronnen. Bewaar nooit benzine of de machine met een volle tank in een gebouw waar de benzinegassen in contact met vonken, vuur of andere ontstekingsbronnen zoals waterverwarmers, kachels, wasdrogers, etc. kunnen komen.
- Laat de motor afkoelen voordat u de machine in een gesloten ruimte opslaat.

### Gebruik en onderhoud van de machine

- Til of draag de machine nooit als de motor draait.
- Gebruik geen geweld met de machine.
- Gebruik de juiste machine voor uw toepassing. De juiste machine zal het werk waarvoor hij is ontworpen beter en veiliger uitvoeren.
- Verander de instelling van de toerentalregelaar van de motor niet en laat de motor niet oververhitten. De toerenregelaar regelt het maximale toerental van de motor met maximale veiligheid.
- Laat de motor niet op hoge snelheid draaien als u niet verdicht.
- Houd handen of voeten uit de buurt van draaiende delen.
- Vermijd contact met hete benzine, olie, uitlaatgasen en hete oppervlakken. Raak de motor of de uitlaatdemper niet aan. Deze onderdelen worden bijzonder warm tijdens het gebruik. Ze zijn nog steeds warm, zelfs korte tijd nadat de machine is uitgeschakeld.
- Laat de motor afkoelen voordat u onderhoudswerkzaamheden of instellingen gaat uitvoeren.
- Als de machine ongewone geluiden of trillingen gaat maken, schakelt u de motor direct uit, koppelt u de bougiekabel los en zoekt u naar de oorzaak. Ongebruikelijke geluiden of trillingen zijn meestal een teken van storing.
- Gebruik alleen door de fabrikant goedgekeurde hulpstukken en accessoires. Bij het niet in acht nemen, kan dit leiden tot letsel.
- Voer onderhoud aan de machine uit. Controleer ze op onjuiste uitlijning of verstopping van bewegende delen, schade aan onderdelen en andere omstandigheden die van invloed kunnen zijn op de werking van de machine. Laat de machine eerst repareren voordat u de machine verder gebruikt als u schade ontdekt. Veel ongevallen zijn het gevolg van slecht onderhouden apparatuur.
- Houd de motor en de uitlaatdemper vrij van gras, bladeren, overmatige smering of koolstofafzetting om het risico op brand te verminderen.
- Maak de machine nooit vochtig of nat met water of een andere vloeistof.
- Houd de handgrepen droog, schoon en vrij van kleine onderdelen.
- Reinig de machine na elk gebruik.
- Neem de geldende richtlijnen voor afvalverwijdering voor benzine, olie etc. in acht om het milieu te beschermen.

- Houd de uitgeschakelde machine buiten het bereik van kinderen en sta niet toe dat personen, die niet vertrouwd zijn met de machine of deze handleiding hebben gelezen, de machine gebruiken. De machine is gevaarlijk in handen van ongetrainde gebruikers.

### Service

- Schakel voor reinigings-, reparatie-, inspectie- of afstelwerkzaamheden de motor uit en zorg ervoor dat alle bewegende delen stilstaan.
- Zorg er altijd voor dat de motorschakelaar in de stand "OFF" staat. Maak de bougiekabel los en houd deze uit de buurt van de bougie om te voorkomen dat deze per ongeluk start.
- Laat uw machine onderhouden door gekwalificeerd personeel. Gebruik alleen originele reserveonderdelen. Hiermee wordt gewaarborgd dat de machine veilig blijft.

### Restrisico's

De machine is ontwikkeld volgens de huidige stand van de techniek en de erkende veiligheidsvoorschriften. Toch kan tijdens de werkzaamheden sprake zijn van enkele restrisico's.

- Bovendien kunnen er ondanks alle getroffen voorzieningen verborgen restrisico's bestaan.
- Restrisico's kunnen worden geminimaliseerd als de "veiligheidsvoorschriften" en het "gebruik conform de voorschriften", alsook de gebruikshandleiding in acht worden genomen.
- Voorkom het onvoorziën opstarten van de machine.
- Gebruik gereedschap dat in deze gebruikshandleiding wordt aanbevolen. U verkrijgt dan optimale prestaties met uw machine.
- Houd uw handen buiten de werkomgeving, wanneer de machine in bedrijf is.

## 6. Technische gegevens

Afmetingen B x D x H	480 x 780 x 1150
Stampplaat L x B	345 x 285
Slag van de stampplaat	40 – 66 mm
Slagfrequentie	450 - 650 /min
Centrifugaalkracht	10 kN
Motortype:	1 cilinder/4-takt
Max. motorvermogen:	4,1 kW
Cilinderinhoud	196 ccm
Toerental max.	3600 min
Brandstof	Loodvrije benzine
Tankinhoud	2,8 l
Motorolie / hoeveelheid / soort	0,6l / SAE 10 W 30 / SAE 10 W 40
Transmissieolie / hoeveelheid / soort	0,8 l / SAE 10 W-30
Bougie	F7RTC
elektrodenafstand	0,7 +/- 0,1 mm
Gewicht	78 kg

Technische wijzigingen voorbehouden!

### Geluid en trilling

**⚠ Waarschuwing:** Lawaai kan ernstige gezondheidsklachten tot gevolg hebben. Draag geschikte gehoorbescherming indien de geluidsproductie van de machine groter is dan 85 dB (A).

#### Geluidswaarden

Geluidsvermogensniveau $L_{WA}$	108d B(A)
Geluidsdrukniveau $L_{pA}$	87,45 dB(A)
Onzekerheid $K_{wa/pA}$	3 dB(A)

#### Trillingseigenschappen

Trilling rechter handgreep $a_h$	30,61 m/s <sup>2</sup>
Trilling linker handgreep $a_h$	29,37 m/s <sup>2</sup>

Aanwijzing: De aangegeven geluidswaarden zijn volgens een genormeerde testmethode bepaald en kunnen gebruikt worden om verschillende gereedschappen met elkaar te vergelijken. Bovendien zijn deze waarden geschikt om belastingen voor de gebruiker, die door geluid ontstaan, te voren in te kunnen schatten.

Waarschuwing! Afhankelijk van de manier waarop u het gereedschap gebruikt, kunnen de daadwerkelijke waarden van de aangegeven waarden afwijken. Neem maatregelen om uzelf tegen geluidshinder te beschermen.

Houd daarbij rekening met het complete werkproces, dus ook tijden, waarin het gereedschap onbelast draait of uitgeschakeld is.

Passende maatregelen omvatten onder andere het regelmatig onderhouden en verzorgen van het gereedschap en van de inzetstukken, regelmatige pauzes evenals een goede planning van de werkprocessen.

## 7. Uitpakken

- Open de verpakking en haal het apparaat er voorzichtig uit.
- Verwijder het verpakkingsmateriaal evenals de verpakkings- en transportbeveiligingen (indien voorhanden).
- Controleer of de inhoud van de levering volledig is.
- Controleer het apparaat en de hulpstukken op transportschade. Bij klachten moet direct contact worden opgenomen met de expediteur. Reclamaties op een later tijdstip worden niet erkend.
- Bewaar de verpakking indien mogelijk tot na het verstrijken van de garantietijd.
- Maak u voor aanvang van de werkzaamheden bekend met het apparaat aan de hand van de gebruikshandleiding.
- Gebruik bij accessoires alsook slijtage- en reserveonderdelen uitsluitend originele onderdelen. Reserveonderdelen zijn verkrijgbaar bij de leverancier.
- Geef bij bestellingen onze artikelnummers alsook type en bouwjaar van het apparaat aan.

### ⚠ LET OP!

**Het apparaat en verpakkingsmateriaal zijn geen kinderspeelgoed! Kinderen mogen niet met plastic zakken, folies en kleine onderdelen spelen! Er bestaat gevaar voor inslikken en verstikkingsgevaar!**

## 8. Montage

Om verpakkingstechnische redenen is uw machine niet volledig gemonteerd

### Adapterplaten (20) monteren (afb.2)

- Monteer de 2 adapterplaten (20) met 4 zeskantbouten M 10x20 (A) aan beide zijden van de aandrijving (13).
- Haal de bouten goed aan.

### Veiligheidsframe (17) monteren afb. 2.1

- Monteer het veiligheidsframe (17) met 4 zeskantbouten M 10 x 20 (A) aan beide zijden van de adapterplaten (20).
- Haal de bouten goed aan.

### Benzinetank (2) monteren afb. 2.2, 2.3

- Benzinetank (2) met 2 zeskantschroeven (B) 2 ringen D 24 en 2 schijfmoeren M 8 op de houderplaat monteren en goed aanhalen.
- Benzineslang (C) aanbrengen en met de klem (D) borgen.

### Gashendel (11) monteren afb. 2.4

- Gashendel (11) met bevestigingsklem 2 kruiskop-schroeven M6 x 25 en 2 zelfborgende moeren M6 op het veiligheidsframe (17) monteren en vastdraaien.

## 9. Voor de ingebruikname

### LET OP!

Lees aandachtig de veiligheidsinstructies door (zie “Veiligheidsvoorschriften” en aanvullende aanwijzingen voor benzine-aangedreven machines).

### Aanwijzing! Afb.3

De trilstamper indien mogelijk altijd recht op transporteren, waarbij in acht moet worden genomen dat het apparaat niet mag omvallen.

Indien er geen mogelijkheid bestaat om de trilstamper staande te transporteren, dan uitsluitend in de stand zoals in afb. 3 wordt weergegeven.

Het luchtfilter (5) mag niet omlaag wijzen! Er kan olie in de cilinder, in de brandkamer of in het luchtfilter (5) terecht komen. Hierdoor kunnen er startproblemen ontstaan.

### tanken

- Tankdop (3) vastschroeven.
- Brandstof bijvullen.
- Neem hierbij de brandstofexpansie in acht waardoor de tank niet volledig mag worden gevuld.
- Tankdop (3) weer goed vastschroeven en het bereik voor eventueel gemorst brandstofmengsel reinigen.

### Brandstof

Bij de motor (1) van de trildemper gaat het om een viertakt-motor. Deze wordt gebruikt door loodvrije benzine met een research-octaantal van 95.

### Tankvolume: 2,8 liter

Tank in een goed geventileerde omgeving waarbij de motor is uitgeschakeld (1).

Als de motor (1) direct daarvoor in gebruik was, moet deze eerst afkoelen.

Let op! Benzine is zeer brandgevaarlijk en explosief.

U kunt bij het omgaan met brandstof brandwonden of ander ernstig letsel oplopen.

Tank nooit benzine in de motor (1) in een gebouw, waar deze wordt blootgesteld aan benzinedampen, vonken of open vuur.

Motor (1) uitschakelen en uit de buurt van warmte, vonken of vuur houden. Uitsluitend in de buitenlucht tanken.

Gemorste benzine direct schoonvegen.

### Motor

### Smering van de motor, afb. 4

#### Let op!

Voor de eerste ingebruikname moet motorolie worden toegevoegd!

Te weinig olie kan tot schade aan de motor (1) leiden.

Voor hieruit voortvloeiende schade kan de fabrikant niet aansprakelijk worden gesteld, het risico hiervoor ligt volledig bij de gebruiker.

Olievolume: 0,6 liter

Oliesoort: SAE 10W-30 of 10W-40

In de handel verkrijgbare motorolie met de specificatie 10W-30 of 10W-40 gebruiken.

- Oliedop-schroef (6) van de motor (1) wegnemen.
- Motorolie vullen tot deze zichtbaar in de schroefdraad van de vulopening staat. Vulhoeveelheid ca. 0,6 liter.

### Smering van het stamsysteem afb. 5

Olievolume: 0,8 liter

Oliesoort: SAE 10W-30

Trilstamper op een vlakke ondergrond zetten.

Verontreiniging in het bereik van het peilglas (16) verwijderen.

Oliepeil door het peilglas (16) controleren. Stamsysteemsmearing is in orde, als het oliepeilglas ongeveer 1/2 - 3/4 vol aangeeft.

Als er geen olie zichtbaar is, moet olie worden toegevoerd.



Trilstamper naar voren kantelen, tot het apparaat tegen de afrolbeugel (I) ligt. Olieaftapschroef (16) wegnemen van het stamper-onderste deel. Indien nodig olie SAE 10W-30 bijvullen. (Gebruik een trechter)  
Schroef weer terugplaatsen en aanhalen.  
Apparaat rechtop zetten.

## 10. In gebruik nemen

### LET OP!

**Lees aandachtig de veiligheidsinstructies door (zie “Veiligheidsvoorschriften” en aanvullende aanwijzingen voor benzine-aangedreven machines).**

### Vorbereitung

Trilstamper rechtop op een vaste en vlakke ondergrond plaatsen, zodat een beoogde smering van het motor (1) kan worden gewaarborgd.

Controleer voor het starten:

- het motoroliepeil,
- het benzinepeil,
- de tank moet ten minste half vol zijn,
- de smering van het stampsysteem,
- de toestand van het luchtfilter
- de toestand van de brandstofleidingen
- de externe schroefverbindingen op goede bevestiging
- de locatie (apparaat niet op het asfalt of beton starten)

Vermijd opstellocaties met uitsparingen of gaten (zoals bijv. plassen). Bij gladde, natte oppervlakken bestaat gevaar voor uitglijden!

### Motor starten afb. 6 - 10

#### koude start

- Brandstofkraan (4) naar links draaien. (Afb. 6)
- Brandstofkraan (21) op de motor (1) (afb. 6.1) voor het openen naar rechts op “ON” zetten.
- Chokehendel (8) naar links op “GESLOTEN” zetten. (afb. 6.1)
- Gashendel (11) iets naar links schuiven. (afb. 7)
- Contactschakelaar (9) op “ON / AAN” zetten. (afb. 8)
- Trekstarter (10) iets aantrekken, tot er een weerstand voelbaar is en weer laten terugrollen. (afb. 9)
- Trekstarter (10) stevig aantrekken, maar niet schoksgewijs uittrekken. Motor (1) start.
- Gashendel (11) op stationair toerental zetten.
- Chokehendel (8) openen, terwijl de motor (1) warmloopt.

- Gashendel (11) voor het gebruik langzaam en voorzichtig naar links schuiven - de machine begint te werken.

### Warme start

- Brandstofkraan (4) op de brandstoftank (onder) voor het openen omlaag zetten.
- Brandstofkraan (21) op de motor (1) (afb. 6.1) voor het openen naar rechts op “ON” zetten.
- Chokehendel (8) naar rechts op “Open” zetten.
- Gashendel (11) op stationair toerental zetten.
- Contactschakelaar (9) op “ON / AAN” zetten.
- Trekstarter (10) iets aantrekken, tot er een weerstand voelbaar is en weer laten terugrollen.
- Trekstarter (10) stevig aantrekken, maar niet schoksgewijs uittrekken. Motor (1) start.
- Gashendel (11) voor het gebruik langzaam en voorzichtig naar links schuiven - de machine begint te werken.

### LET OP

Bij het starten van de motor de chokehendel (8) altijd alleen openen, als de gashendel (11) in stationair toerental staat, anders kan de stamper in beweging komen.

De trilstamper uit de rustpositie langzaam naar de volgaspositie brengen.

### Motor uitzetten

- Gashendel (11) in stationair toerental naar rechts schuiven.
- Contactschakelaar (9) op “OFF / UIT” zetten.
- Brandstofkraan (4) voor het sluiten naar rechts zetten.
- Brandstofkraan (21) naar links draaien om te sluiten.
- Aanwijzing! Een plotseling uitschakelen van de motor (1) bij vol gas kan tot motorschade leiden.

### Gebruik met de trilstamper afb. 10

- Trilstamper met beide handen met de beugel geleiden.
- Bij werkzaamheden op hellingen altijd bergafwaarts gaan.
- De operator mag nooit in de valrichting staan.
- Trilstamper schoon en droog houden.

Als de stamper omvalt, direct de motor (1) uitzetten (contactschakelaar (9) op “OFF / UIT” zetten)  
Vervolgens het apparaat weer opstellen, resp. aan de zijkant leggen dat de motor (1) omhoog wijst. (zie transportstand. afb. 3)

**Om schade aan de motor te vermijden, mag de stamper niet verder draaien als deze op de zijkant ligt.**

- Ook bij korte werkonderbrekingen het apparaat uitschakelen.
- Bij werkzaamheden de gashendel (11) volledig openen, om een max. vermogen te verkrijgen.
- In geen geval tijdens het verdichten de geleidebeugel loslaten.
- Apparaat uit zichzelf naar voren laten trekken.
- Geen druk op het apparaat uitoefenen, niet proberen het apparaat met spierkracht naar voren te bewegen.
- De stampvoet (15) moet altijd in parallelle richting tot de grond staan, om een extreme slijtage van de plaat te vermijden.

**Let op!**

**De trilstamper niet op beton of harde resp. vast verdichte grondoppervlakken gebruiken. In dergelijke gevallen begint het apparaat te stuteren in plaats van te trillen, waardoor schade aan de stampvoet (15) en de motor kan ontstaan.**

## 11. Reiniging

**⚠ LET OP!**

Schakel voor het uitvoeren van reinigingswerkzaamheden altijd de motor (1) uit en verwijder de bougiestekker.

Na elk gebruik moeten de cilinderkoelribben worden gereinigd, alsook vuil en stenen, die zich op het apparaat hebben verzameld, worden verwijderd.

**⚠ LET OP!**

Gebruik geen "hogedrukreiniger" om de trilplaat te reinigen. Water kan in dichte bereiken van de machine indringen en de spullen, zuigers, lagers of de motor (1) beschadigen. Hogedrukreinigers verkorten de bedrijfsduur en tasten de bruikbaarheid aan.

## 12. Transport

Zie de technische gegevens voor het gewicht van de machine. Laat de motor (1) voor het heffen/transport of de opslag in binnenruimtes afkoelen om brandwonden en een brandrisico te vermijden.

**Let op!**

Tijdens het transport altijd de motor (1) uitschakelen en brandstofkraan (4) en (21) sluiten, (positie OFF). Voor het transport resp. voor het wegzetten in ruimtes, dient u de motor (1) van de machine af te laten koelen om brandwonden te voorkomen en om brandgevaar uit te sluiten.

Bij een verplaatsing van de opstellingslocatie ook bij korte afstand tijdens de werkzaamheden, moet de motor (1) worden uitgeschakeld.

Vermijd dat personen door het omkantelen of wegglijden van de machine niet in gevaar worden gebracht.

### Rij-inrichting afb. 13.1, 13.2

De transportvoorziening vereenvoudigt het gebruik van korte trajecten.

- Trilstamper buiten werking stellen.
- Stamper iets naar voren kantelen en de transportvoorziening onder de houder schuiven.
- Transportvoorziening met de voet vasthouden,
- Stamper naar achteren op de as kantelen en met behulp van de veiligheidsbeugel verschuiven.
- Bij het neerzetten in omgekeerde volgorde te werk gaan.
- Voorzichtig neerzetten en de as met wielen verwijderen

Gebruik het aandrijfapparaat alleen op een vlakke en stevige ondergrond en voor korte afstanden. De rij-inrichting weer voor de volgende stampinzet te verwijderen.

**Let op!**

**De trilstamper altijd in rechtop positie transporteren om een brandstof- resp. olielekage te vermijden.**

Tijdens het transport met een voertuig moet in acht worden genomen dat het apparaat niet mag omvallen.

Als dit niet mogelijk is, eerst de brandstoftank volledig leegmaken, de stamper wegleggen en op het laadoppervlak van het voertuig goed vastsjorren om een weggrollen of verschuiven te vermijden.

Bij het heffen met een hefapparaat de transportbeugel (19) gebruiken en voorzichtig omhoog trekken om veranderingen te vermijden.

Voor het heffen garanderen dat de hefinrichting geschikt is, om het machinegewicht zonder gevaar te kunnen dragen.

Laadperrons moeten draagkrachtig en stabiel zijn.

### LET OP!

Na een transport in horizontale positie moet het apparaat weer rechtop worden gezet om de olie naar de motor (1) te laten teruglopen. Deze werkwijze kan enige tijd duren tot het normale oliepeil weer hersteld is.

### LET OP!

Het apparaat is zwaar en mag niet door één persoon worden opgetild.

## 13. Opslag

Bij opslag gedurende een langere periode moet de brandstoftank worden geleegd en moet de carburateur worden leeggereden.

Bougie losschroeven.

Ca. 20 ml schone motorolie door het bougiegat in de cilinder gieten.

Trekstarter (10) langzaam uittrekken zodat de olie in de motor (1) wordt verdeeld en de bougie weer vastschroeven.

Vuil, afzettingen en stof grondig uit de motor (1) en de geribde cilinderkoppen verwijderen.

Luchtfilter (5) reinigen of bij sterke verontreiniging vervangen.

De trilstamper veilig in een droge ruimte, voor kinderen ontoegankelijk, opslaan.

Het apparaat mag niet in de open lucht worden bewaard. Apparaat en motor (1) ter bescherming tegen stof afdekken en op een droge locatie bewaren.

Trilstamper tegen omvallen beveiligen.

Bij liggende opslag van de stamper, mag het apparaat uitsluitend naar voren worden gekanteld zodat de motor (1) naar boven is gericht. Hierdoor wordt voorkomen dat olie in de cilinder, het luchtfilter (5) of de brandkamer terecht komt, wat tot startproblemen kan leiden.

Bewaar het apparaat en de bijbehorende accessoires op een donkere, droge en vorstvrije en voor kinderen ontoegankelijke plaats. De optimale opslagtemperatuur ligt tussen 5 en 30°C.

Bewaar het gereedschap in de originele verpakking.

Dek het gereedschap af om het te beschermen tegen stof of vocht. Bewaar de gebruikshandleiding bij het gereedschap.

## 14. Onderhoud

### ⚠ LET OP!

Schakel voor de uitvoering van onderhoudswerkzaamheden altijd de motor (1) uit en verwijder de bougiestekker.

### Onderhoudsschema

De machinemotor en onderhoudstabel van de motor in acht nemen!

#### Dagelijks voor aanvang van de werkzaamheden

- Brandstoftank en leidingen op dichtheid controleren
- Bevestigingsschroeven op de stampvoet (15), luchtfilter (5), motorolie, olie in de stampvoet (15) en functies van de bedieningselementen controleren.

#### Na 25 bedrijfsuren

- Olie in het stampsysteem verversen,
- Koelribben reinigen en bougie controleren

#### Na 50 bedrijfsuren

- Motorolie verversen

#### Na 100 bedrijfsuren

- Luchtfilterelement vervangen
- Motorolie verversen,
- Bougie vervangen
- Beker voor afzettingen reinigen

#### Na 300 bedrijfsuren

- Olie in het stampsysteem verversen
- Brandstoffilter reinigen

### Aanwijzing!

Motorolie na de eerste 50, vervolgens elke 100 bedrijfsuren verversen, olie in het stampsysteem na de eerste 25 vervolgens elke 300 bedrijfsuren verversen.

### Motorolie

#### Oliepeilcontrole

Controleer het oliepeil van de motor bij een stil- en horizontaal staande motor (1).

- De oliedop-schroef (6) verwijderen.
- Het oliepeil moet zichtbaar op het schroefdraad van de olievuldop staan.
- Als het oliepeil er onder ligt, moet de aanbevolen olie (zie technische gegevens) worden bijgevuld tot aan de onderkant van de olievulopening.

### Niet overvullen!

Oliedop –schroef goed vastdraaien.

Een te laag oliepeil kan schade aan de motor veroorzaken. Voor hieruit voortvloeiende schade kan de fabrikant niet aansprakelijk worden gesteld, het risico hiervoor ligt volledig bij de gebruiker.

### Motorolie verversen afb. 11

Vervang de motorolie na de eerste 50 bedrijfsuren, daarna steeds na 100 uur resp. elke maand.

- Motorolie bij een warme motor (1) laten weglopen.
- Motor (1) laten warmlopen.
- Motor (1) uitschakelen.
- Een voldoende grote opvangbak voor het opvangen van verbruikte olie onder de olieaftapschroef (7) plaatsen.
- Voor het aftappen van de olie de oliedop-schroef (6) en de olieaftapschroef (7) verwijderen.
- Olieaftapschroef (7) weer terugplaatsen en aanhalen.
- Aanbevolen motorolie bij horizontaal liggende motor (1) tot aan de onderkant van de olievulopening bijvullen.

Oliehoeveelheid en oliesoort zie "Technische gegevens".

Oliedop-schroef (6) goed vastdraaien.

### Aanwijzing!

Aanbevolen motorolie SAE 10W-30  
Vulhoeveelheid ca. 0,6 liter

Voer de verbruikte olie conform de voorschriften in bij het plaatselijk afvalverwerkingsstation voor verbruikte olie. Het is verboden om verbruikte olie in de grond af te voeren of bij het afval te gooien.

### Belangrijke aanwijzing bij reparatie:

Bij retourlevering van de trilstamper voor reparatie, in acht nemen dat de trilstamper uit veiligheidsredenen olie- en benzinevrij naar het servicestation moet worden verstuurd.

### Luchtfilter (5) reinigen

- Deksel van het luchtfilterhuis verwijderen.
- Schuimvulling voorzichtig verwijderen, op beschadigingen controleren.
- Beschadigde inzetstukken vervangen, vuil aan de binnenkant van het filterhuis met een schone doek afvegen.
- Schuimvulling met een milde zeepoplossing reinigen.
- Grondig met schoon water naspoelen en goed laten drogen.

**Gebruik NOOIT benzine of reinigungsoplossingen met een laag vlampunt voor het reinigen van de luchtfiltercassettes.**

- Dit kan tot brand of een ontploffing leiden.
- Schuimvulling op het luchtfilterelement plaatsen.
- Deksel van het luchtfilterhuis sluiten.

Nooit de motor (1) zonder of met beschadigd luchtfilterelement laten draaien. Er kan dan vuil in de motor (1) terechtkomen, waardoor ernstige schade aan de motor kan ontstaan. Voor hieruit voortvloeiende schade kan de fabrikant niet aansprakelijk worden gesteld, het risico hiervoor ligt volledig bij de gebruiker.

### Bougie controleren

- Motor (1) uitschakelen en laten afkoelen.
- **Voorzichtig! Gevaar voor brandwonden**
- Bougiestekker loskoppelen en vuil in het bougiebereik verwijderen.
- Bougie er uitdraaien en controleren.
- Afhankelijk van de bougie deze reinigen of vervangen.
- Bij beschadigingen zoals bijv. scheuren of splinters, bougie vervangen.
- Bougie-elektroden met een draadborstel reinigen.
- Elektrodeafstand controleren en instellen. Afstand zie "Technische gegevens".
- Bougie vastschroeven en met de bougiesleutel aandraaien.
- Plaats de bougiestekker op de bougie.
- Let op dat tijdens het vervangen geen vuil in de cilinderkop terechtkomt.
- Controleer de bevestiging van de bougie.
- Een losse bougie kan door oververhitting de motor (1) beschadigen.
- Een te strak aanhalen kan er voor zorgen dat het schroefdraad op de cilinderkop wordt beschadigd.
- Voor hieruit voortvloeiende schade kan de fabrikant niet aansprakelijk worden gesteld, het risico hiervoor ligt volledig bij de gebruiker.

### Smering van het stampsysteem afb. 12

#### Oliepeil controleren:

- Controleer het oliepeil voor elke ingebruikname.
- Trilstamper op een vlakke ondergrond zetten.
- Verontreiniging in het bereik van het peilglas (16) verwijderen.
- Oliepeil door het peilglas (16) controleren. Stampsysteemsmering is in orde, als het oliepeilglas ongeveer 1/2 - 3/4 vol aangeeft. Als er geen olie zichtbaar is, moet olie worden toegevoerd.
- Trilstamper naar voren kantelen tot het apparaat op de transportbeveiliging (18) ligt.
- Olieaftapschroef (16) wegnemen van het stamper-onderste deel.
- Indien nodig olie SAE 10W-30 bijvullen.
- Schroef weer sluiten en vastzetten.
- Apparaat weer opstellen

### Olie verversen:

De olie in het stamsysteem na de eerste 50 bedrijfsuren verversen, aansluitend alle 300 bedrijfsuren

- De trilstamper naar achteren klappen tot deze op de geleidebeugel ligt.
- Bijbehorende tank onder het apparaat plaatsen.
- Olieaftapschroeven (16) op het stamper-onderste deel verwijderen en de olie in de opvangbak laten lopen.
- Trilstamper weer rechtop staande positie brengen en vervolgens naar voren kantelen tot het apparaat op de transportbeveiliging (18) ligt.
- Olie bijvullen.
- Schroef (peilglas 16) weer sluiten en vastzetten.
- Apparaat weer opstellen.

Na de olieversing de machine 10 minuten niet laten draaien.

### Aanwijzing!

Aanbevolen motorolie SAE 10W-30

Vulhoeveelheid ca. 0,8 liter

Voer de verbruikte olie conform de voorschriften in bij het plaatselijk afvalverwerkingsstation voor verbruikte olie. Het is verboden om verbruikte olie in de grond af te voeren of bij het afval te gooien.

### Belangrijke aanwijzing bij reparatie:

Houd er bij retourlevering van het apparaat voor reparatie rekening mee dat het apparaat om veiligheidsredenen vrij van olie en brandstof naar het servicestation moet worden gestuurd.

### Service-informatie

Let op dat bij dit product de volgende delen onderhevig zijn aan gebruiksmatige of natuurlijke slijtage, resp. de volgende delen als verbruiksmateriaal wordt gebruikt.

Slijtdelen\*: Bougie

\* niet persé in de leveringsomvang opgenomen!

Neem in het geval van reserveonderdelen en accessoires contact op met ons servicecentrum. Scan hiervoor de QR code op de voorpagina.

### Stampvoet (15)

Bij een nieuw apparaat voor elke ingebruikname of na het inbouwen van een nieuwe stampvoet (15) moeten alle bevestigingsmoeren worden aangehaald.

## 15. Afvalverwerking en hergebruik



Het apparaat zit in een verpakking om transportschade te voorkomen. Deze verpakking is een grondstof en kan dus opnieuw gebruikt worden of kan terugkeren in de kringloop van grondstoffen.



Het apparaat en de accessoires ervan bestaan uit verschillende soorten materiaal, zoals metaal en kunststoffen. Verwijder defecte componenten als speciaal afval. Informeer hiernaar bij uw speciaalzaak of bij de gemeente!

## 16. Verhelpen van storingen





De volgende tabel toont storingssymptomen en beschrijft hoe u deze op kunt lossen, als uw machine niet goed werkt. Als u het probleem hiermee niet kunt vinden en kan oplossen, neem dan contact op met uw service-werkplaats.

Storing	Mogelijke oorzaak	Oplossing
Onzuiver verdichtingsbeeld.	Stampvoet versleten.	Stampvoet vervangen.
Olieverlies op de motor.	Versleten afdichtingen, radiaalafdichtringen.	Contact opnemen met de leverancier.
	Vloeroppervlak is te hard.	Een verdichting van het vloeroppervlak is niet mogelijk.
	Grond is te nat, de stampvoet blijft hangen.	Droogtijd toestaan.
	Dikte vuillaag op de stampvoet.	Stampvoet reinigen.
Motor draait maar de stamper loopt onregelmatig	Gebroken delen in het stampsysteem.	Contact opnemen met de leverancier.
	Gebroken of een slechte veer	
	Motortoerental is te hoog ingesteld.	
	Koppeloppervlak verontreinigd.	Koppeloppervlak ontdoen van olie en vet
Motor kan niet gestart worden	Geen brandstof in de tank.	Bijtanken.
	Brandstofkraan gesloten.	Brandstofkraan openen.
	LuchtfILTER vervuild.	LuchtfILTER reinigen.
	Motorschakelaar staat op "OFF".	Motorschakelaar op ON zetten.
	Trekstarter defect.	Trekstarter repareren.
	Geen motorolie.	Motorolie bijvullen.
	Bougie vervuild.	Bougie reinigen
Motor draait maar de stamper beweegt zich niet.	Centrifugaalkoppeling defect.	Koppeling vervangen.
	Verdichtingsdruk te laag.	Neem contact op met de leverancier
	Uitlaatopening verstopt	
Motor wordt te heet	Koelribben en blaasvleugel verontreinigd.	Koelribben en blaasvleugel reinigen

## Declaración de los símbolos en el aparato

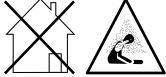
Este manual utiliza símbolos para llamar su atención sobre los posibles riesgos. Los símbolos de seguridad y explicaciones que acompañan a estos deben ser comprendidos perfectamente. Las propias advertencias no descartan ningún riesgo y no deben ser sustitutivas de unas medidas correctas para prevenir accidentes.

	<p>ADVERTENCIA: En caso de incumplimiento existe peligro de muerte, peligro de lesiones o de daños en la herramienta.</p>
	<p>Lea el manual de servicio. Antes de emplear el aparato, consulte siempre el apartado correspondiente del manual del usuario.</p>
	<p>Utilice protección auditiva. El efecto del ruido puede causar pérdida auditiva.</p>
	<p>Use gafas de protección.</p>
	<p>Lleve guantes de protección.</p>
	<p>Use zapatos de seguridad</p>
	<p>No exponga el aparato a la lluvia.</p>
	<p>Está prohibido retirar o modificar los dispositivos de protección y seguridad.</p>
	<p>No introducir las manos en los componentes giratorios</p>
	<p>¡Está estrictamente prohibido causar llamas vivas o fumar en la proximidad del aparato!</p>
	<p>No permitir el acceso a personas ajenas a la empresa.</p>

	<p>Advertencia de piezas calientes.</p>
	<p>Importante. Desconecte el motor antes de rellenar el depósito de combustible. No rellene el depósito de combustible en estado de funcionamiento.</p>
	<p>Importante. Los gases de escape son tóxicos, por lo que no debe hacer funcionar el motor en espacios sin ventilación.</p>
	<p>¡Proceda con mucho cuidado al manejar combustibles y lubricantes!</p>
	<p>Retire el cable de encendido antes de efectuar los trabajos de mantenimiento y lea por completo las indicaciones.</p>
	<p>Al arrancar el motor se producen chispas. Estas pueden producir una inflamación en la proximidad de gases combustibles.</p>
<p><b>⚠ ¡Atención!</b></p>	<p>En estas instrucciones de servicio hemos colocado este signo en los lugares que afectan a su seguridad</p>



<b>Índice de contenidos:</b>	<b>Página:</b>
1. Introducción .....	86
2. Descripción del aparato (fig. 1).....	86
3. Volumen de suministro .....	86
4. Uso previsto .....	86
5. Indicaciones generales de seguridad .....	87
6. Datos técnicos .....	90
7. Desembalaje .....	90
8. Montaje .....	90
9. Antes de la puesta en marcha.....	91
10. Ponerlo en funcionamiento.....	92
11. Limpieza.....	93
12. Transporte.....	93
13. Almacenamiento .....	94
14. Mantenimiento .....	94
15. Eliminación y reciclaje .....	96
16. Solución de averías .....	97

## 1. Introducción

### Fabricante:

Scheppach GmbH  
Günzburger Straße 69  
D-89335 Ichenhausen (Alemania)

### Estimado cliente:

Le deseamos éxito y disfrute al trabajar con su nuevo aparato.

### Nota:

El fabricante de este aparato, de acuerdo con la legislación alemana de responsabilidad sobre productos, no se hace responsable de los daños originados en este aparato o causados por éste en los siguientes casos:

- manejo incorrecto,
- inobservancia del manual de instrucciones,
- reparaciones efectuadas por personal técnico no autorizado ajeno a nuestra empresa,
- montaje y sustitución de piezas de repuesto no originales,
- empleo no conforme al previsto

### Observe lo siguiente:

Lea antes del montaje y de la puesta en marcha el texto completo del presente manual de instrucciones.

El presente manual de instrucciones tiene como fin facilitarle los conocimientos necesarios sobre su aparato y que pueda aprovechar sus posibilidades de uso conforme a las previstas.

El manual de instrucciones incluye importantes indicaciones sobre cómo debe trabajar con el aparato de forma segura, competente y rentable y cómo puede evitar peligros, ahorrar costes por reparaciones, reducir los tiempos de inactividad y aumentar la fiabilidad y la vida útil del aparato.

Además de las normas de seguridad incluidas en este manual de instrucciones, deberá observar estrictamente las prescripciones vigentes en su país para el funcionamiento del aparato.

Conserve el manual de instrucciones en una funda de plástico, protegido del polvo y de la humedad, con el aparato. Este deberá leerse y observarse con atención por cada persona empleada antes de comenzar a trabajar por primera vez.

En el aparato solo deben trabajar personas instruidas en su manejo y familiarizadas con los peligros que este conlleva. Debe respetarse la edad laboral mínima.

Además de las indicaciones de seguridad incluidas en el presente manual de instrucciones y las prescripciones especiales vigentes en su país, deberán observarse las normas técnicas generalmente reconocidas para el funcionamiento de máquinas de estructura similar.

Declinamos cualquier responsabilidad de posibles accidentes o daños que puedan producirse por no obedecer las presentes instrucciones e indicaciones de seguridad.

## 2. Descripción del aparato (fig. 1)

1. Motor
2. Depósito de gasolina
3. Tapa del depósito
4. Llave de combustible (depósito de gasolina)
5. Filtro de aire
6. Tornillo de cierre de aceite
7. Tornillo de purga de aceite
8. Palanca del estrangulador de aire
9. Interruptor de encendido
10. Motor de arranque de marcha inversa
11. Palanca de aceleración
12. Silenciador
13. Engranaje
14. Parte inferior del pisón
15. Pie de apisonadora
16. Tornillo de drenaje de aceite del pie de la apisonadora
17. Bastidor de protección
18. Protección de transporte
19. Estribo de transporte
20. Placas adaptadoras (2)
21. Llave de combustible (motor)

## 3. Volumen de suministro

- Pisón vibrador
- Dispositivo de desplazamiento
- Llave de bujías de encendido
- Manual de instrucciones

## 4. Uso previsto

La máquina cumple la directiva de máquinas CE en vigor.

**¡ATENCIÓN! No deberán utilizar este aparato las personas que no estén familiarizadas con el manual de instrucciones, los niños y jóvenes y aquellas personas que estén bajo los efectos de drogas, alcohol o medicamentos.**

- Antes de proceder al trabajo, deben estar montados en el pisón vibrador todos los dispositivos de protección y seguridad.
- El pisón vibrador es una herramienta accionada por motor y es adecuada para comprimir tierra suelta, terrones y grava con el fin de crear una base firme y estable para los cimientos, el subhormigón y otras consolidaciones del subsuelo.
- Sin embargo, el aparato no es adecuado para comprimir suelos con un alto contenido de arcilla.
- La máquina solo debe utilizarse al aire libre.
- Cualquier otro uso se considera contrario a lo previsto.
- El uso contrario a lo previsto, las modificaciones en el aparato o el uso de piezas que no hayan sido probadas y autorizadas por el fabricante pueden provocar daños imprevisibles.
- El pisón vibrador está diseñado para ser manejado por una sola persona.
- El personal de servicio es responsable en la zona de trabajo frente a terceros.
- Observe todas las indicaciones de seguridad y peligro de la máquina.
- Todas las indicaciones de seguridad y peligro colocadas en la máquina se deben mantener íntegras y legibles.
- La máquina solo debe usarse en estado técnicamente perfecto y para el uso previsto, con conciencia de la seguridad y los peligros, observando las instrucciones de servicio.
- ¡Las averías que puedan afectar especialmente a la seguridad deben ser subsanadas de inmediato!
- Deben observarse las prescripciones de seguridad, trabajo y mantenimiento del fabricante, así como las dimensiones indicadas en los Datos técnicos.
- Deben observarse las prescripciones de prevención de accidentes aplicables y las reglas técnicas de seguridad especiales reconocidas con carácter general.
- La máquina únicamente debe ser utilizada, mantenida o reparada por personal familiarizado con ella e instruido acerca de los peligros potenciales durante su uso. En caso de modificación arbitraria de la máquina quedará anulada la garantía del fabricante por los daños derivados.
- La máquina debe utilizarse únicamente para los trabajos para los que se ha concebido y que se describen en las instrucciones de servicio.
- La máquina únicamente debe usarse con accesorios y herramientas originales del fabricante.

- Cualquier otro uso se considerará uso indebido. El fabricante no se responsabiliza de los daños resultantes y el usuario será el único responsable ante los posibles riesgos.

La máquina debe usarse únicamente con piezas y accesorios originales del fabricante. Deben observarse las prescripciones de seguridad, trabajo y mantenimiento del fabricante, así como las dimensiones indicadas en los Datos técnicos.

Recuerde que nuestros aparatos no están diseñados para usos comerciales, artesanales ni industriales. No concedemos ningún tipo de garantía si se utiliza el aparato en empresas comerciales, artesanales o industriales, ni en actividades de características similares.

## 5. Indicaciones generales de seguridad

- Conozca su aparato.
- Lea atentamente el manual de instrucciones y asegúrese de comprender su contenido, así como todas las etiquetas adheridas a la máquina.
- Familiarícese con el ámbito de aplicación, las limitaciones de la máquina y las fuentes de peligro especiales.
- Asegúrese de conocer los elementos de manejo y su funcionamiento.
- Asegúrese de saber cómo detener la máquina y desactivar rápidamente los elementos de manejo.
- No intente utilizar la máquina sin conocer los requisitos exactos de funcionamiento y de mantenimiento del motor y cómo evitar accidentes que provoquen lesiones y/o daños materiales.
- Mantenga alejadas de la zona a las personas ajenas, especialmente a niños.

### Área de trabajo

- No ponga nunca en marcha ni haga funcionar la máquina en un lugar cerrado. Los gases de escape son peligrosos, ya que contienen monóxido de carbono, un gas inodoro y mortal. Utilice la máquina únicamente en áreas exteriores bien ventiladas.
- No utilice nunca la máquina cuando haya poca visibilidad o malas condiciones lumínicas.

### Seguridad personal

- No utilice la máquina si ha tomado drogas, alcohol o medicamentos que afecten a su capacidad para manejar la máquina correctamente.

- Lleve ropa adecuada. Lleve pantalones largos, botas y protectores de manos.
- No lleve ropa suelta, pantalones cortos ni joyas de ningún tipo. En caso de tener el pelo largo, llévelo recogido de forma que no sobrepase la longitud de los hombros. Mantenga el pelo, la ropa y los protectores de manos alejados de las piezas móviles. La ropa, las joyas o el pelo largo pueden quedar atrapados en las piezas móviles. Compruebe su máquina antes de empezar a trabajar.
- Deje los paneles de protección en su lugar y listos para su funcionamiento.
- Asegúrese de que todas las tuercas, los tornillos, etc. estén apretados de forma segura.
- No utilice nunca la máquina si necesita reparación o está en mal estado mecánico. Reemplace las piezas dañadas, faltantes o rotas antes de empezar.
- Compruebe que la máquina no tenga fugas de gasolina.
- Manténgala en perfectas condiciones de funcionamiento. No utilice la máquina si el motor no puede encenderse y apagarse con el interruptor correspondiente.
- Una máquina de gasolina que no puede controlarse mediante el interruptor del motor es peligrosa y, por lo tanto, debe sustituirse.
- Antes de poner en marcha la máquina, acostúmbrase a comprobar que los destornilladores y las llaves estén lejos de la zona cercana a la máquina. Un destornillador o una llave que se encuentre en una pieza giratoria de la máquina puede causar lesiones.
- Esté alerta; preste atención a sus acciones y utilice su sentido común al trabajar con la máquina. No se sobrestime.
- No utilice la máquina si está descalzo, lleva sandalias u otro tipo de calzado ligero. Lleve calzado de trabajo que le proteja los pies y mejore la estabilidad sobre superficies resbaladizas.
- Asegúrese de tener una buena estabilidad y equilibrio en todo momento. De este modo, le será más fácil controlar la máquina, en caso de que surja una situación imprevista.
- Evite un arranque involuntario. Asegúrese de que el interruptor del motor esté apagado antes de transportar la máquina o de llevar a cabo trabajos de mantenimiento en la misma. Los trabajos de transporte o mantenimiento de la máquina pueden provocar accidentes si el interruptor está encendido.

### Seguridad al manipular gasolina

- La gasolina es muy inflamable y sus gases pueden explotar cuando se inflaman.
- Tome medidas de seguridad al manipular la gasolina para reducir el riesgo de lesiones graves.
- Utilice un bidón de gasolina adecuado para llenar o vaciar el depósito.
- Realice estos trabajos en áreas exteriores limpias y bien ventiladas.
- No fume. No permita que haya chispas, llamas abiertas u otras fuentes de fuego en las inmediaciones al repostar gasolina o trabajar con la máquina.
- No reposte nunca el depósito en espacios cerrados. Mantenga los objetos conductores de electricidad conectados a tierra, como las herramientas, alejados de las partes eléctricas expuestas y del cableado para evitar chispas o arcos voltaicos. Esto podría encender los gases de la gasolina.
- Detenga siempre el motor y deje que se enfríe antes de llenar el depósito de gasolina. Retire la tapa del depósito y no llene nunca el depósito con el motor en marcha o cuando esté caliente.
- No utilice la máquina si sabe que el sistema de gasolina tiene fugas. Afloje lentamente la tapa del depósito para que escape la presión que pueda haber en él. No llene nunca el depósito en exceso (la gasolina no debe estar nunca por encima del nivel máximo de llenado señalizado). Cierre bien el depósito de gasolina con la tapa del depósito y limpie la gasolina que se haya podido derramar.
- No utilice nunca la máquina si la tapa del depósito no está cerrada de forma segura. Evite que haya fuentes de ignición cerca de la gasolina derramada. En caso de que haya gasolina derramada, no intente poner en marcha la máquina. Aleje la máquina de la zona del derrame y evite la formación de fuentes de ignición hasta que los gases del combustible se hayan disipado.
- Almacene la gasolina en botes fabricados específicamente para este fin.
- Almacene la gasolina en un lugar fresco y bien ventilado, lejos de chispas y llamas abiertas u otras fuentes de ignición. No almacene nunca gasolina o la máquina con el depósito lleno en un edificio donde los gases de la gasolina puedan entrar en contacto con chispas, llamas abiertas u otras fuentes de ignición como calentadores de agua, hornos, secadoras de ropa o similares. gelangen können.
- Deje que el motor se enfríe antes de guardar la máquina en un lugar cerrado.

## Uso y cuidado de la máquina

- No levante ni cargue nunca la máquina cuando el motor esté en marcha.
- No manipule la máquina con violencia.
- Utilice la máquina adecuada para su ámbito de aplicación. La máquina adecuada realizará los trabajos para los que ha sido diseñada mejor y de forma más segura.
- No modifique el ajuste del regulador de revoluciones del motor ni rebase su régimen máximo. El regulador de revoluciones controla la velocidad máxima del motor con la máxima seguridad.
- No deje que el motor funcione a un número de revoluciones alto cuando no esté comprimiendo.
- No coloque manos ni pies cerca de piezas giratorias.
- Evite el contacto con la gasolina caliente, el aceite, los gases de escape y las superficies calientes. No toque el motor ni el silenciador del escape. Estas partes se calientan especialmente durante el funcionamiento. Después de apagar la máquina, siguen estando calientes un rato.
- Antes de realizar cualquier trabajo de mantenimiento o ajuste, deje que el motor se enfríe.
- Si la máquina comienza a emitir ruidos o vibraciones inusuales, detenga el motor inmediatamente, desconecte el cable de bujía de encendido y determine la causa. Los ruidos o vibraciones inusuales suelen ser signo de errores.
- Utilice solo piezas de montaje y de accesorios autorizadas por el fabricante. En caso de inobservancia, pueden producirse lesiones.
- Mantenga la máquina. Compruebe si las piezas móviles están desalineadas o bloqueadas, las piezas están dañadas o se dan otras condiciones que puedan afectar al funcionamiento de la máquina. En caso de detectar daños, haga reparar la máquina antes de seguir utilizándola. Muchos accidentes se producen debido a un mal mantenimiento del equipamiento.
- Mantenga el motor y el silenciador del escape libres de hierba, hojas, exceso de lubricante o acumulación de carbono para reducir el riesgo de incendio.
- No vierta ni salpique nunca agua ni ningún otro tipo de líquido sobre la máquina.
- Mantenga las empuñaduras secas, limpias y libres de piezas pequeñas.
- Limpie la máquina después de cada uso.
- Siga las directrices de eliminación de residuos vigentes para la gasolina, el aceite, etc. con el fin de proteger el medio ambiente.

- Mantenga la máquina desconectada fuera del alcance de los niños y no permita que la utilicen personas que no estén familiarizadas con la máquina o con estas instrucciones. La máquina es peligrosa en manos de usuarios no instruidos en su uso.

## Servicio técnico

- Antes de limpiar, reparar, inspeccionar o ajustar, apague el motor y asegúrese de que todas las piezas móviles se hayan detenido.
- Asegúrese siempre de que el interruptor del motor esté en la posición "OFF". Desconecte el cable de la bujía de encendido y manténgalo alejado de la bujía de encendido para evitar una puesta en marcha accidental.
- Encargue el mantenimiento de su máquina a personal cualificado. Utilice únicamente piezas de repuesto originales. Esto garantiza la seguridad de la máquina.

## Riesgos residuales

La máquina se ha construido de acuerdo con los últimos avances tecnológicos y observando las reglas técnicas de seguridad de aplicación reconocida. Aun así pueden emanar determinados riesgos residuales durante el trabajo.

- Además, a pesar de todas las precauciones adoptadas puede seguir habiendo riesgos residuales no evidentes.
- Los riesgos residuales pueden minimizarse si se tienen en cuenta las "indicaciones de seguridad" y el "uso previsto", así como el "manual de instrucciones".
- Evite la puesta en marcha accidental de la máquina.
- Utilice la herramienta que se recomienda en este manual de instrucciones. De este modo conseguirá que su máquina brinde el mejor rendimiento.
- No acerque sus manos a la zona de trabajo cuando la máquina esté en marcha.

## 6. Datos técnicos

Medidas An x Pr x Al	480 x 780 x 1150
Placa apisonadora L x An	345 x 285
Elevación de la placa apisonadora	40 – 66 mm
Número de percusiones	450 - 650 /min
Fuerza centrífuga	10 kN
Tipo de motor:	1 cilindro/4 tiempos
Potencia máx. del motor	4,1 kW
Cilindrada	196 cm <sup>3</sup>
Número máx. de revoluciones	3600 / min
Combustible	Gasolina normal sin plomo
Capacidad del depósito	2,8 l
Aceite del motor / cantidad / tipo	0,6 l / SAE 10 W 30 / SAE 10 W 40
Aceite para engranajes/ cantidad/tipo	0,8 l / SAE 10 W-30
bujía de encendido	F7RTC
Distancia entre electrodos	0,7 +/- 0,1mm
Peso	78 kg

¡Reservado el derecho a introducir modificaciones técnicas!

### Ruidos y vibraciones

⚠ **Advertencia:** El ruido puede tener consecuencias graves para su salud. Si el ruido de la máquina supera 85 dB (A), póngase una protección auditiva apropiada.

#### Valores característicos de ruido

Nivel de potencia acústica $L_{WA}$	108d B(A)
Nivel de presión acústica $L_{pA}$	87,45 dB(A)
Incertidumbre $K_{wa/pA}$	3 dB

#### Parámetros de vibración

Vibración en el asidero derecho $a_h$	30,61 m/s <sup>2</sup>
Vibración en el asidero izquierdo $a_h$	29,37 m/s <sup>2</sup>

Nota: Los valores acústicos indicados se han determinado tras un proceso de comprobación normativizado y se pueden emplear para comparar entre sí distintas herramientas. Además, dichos valores resultan aptos

para poder estimar con antelación los posibles efectos adversos del ruido sobre el usuario.

¡Advertencia! Dependiendo de cómo utilice la herramienta, los valores reales pueden diferir de los valores indicados. Adopte las medidas necesarias para protegerse de los efectos adversos del ruido.

Tome en consideración la secuencia de trabajo completa, es decir, también los momentos en los que la herramienta trabaje sin carga o esté desconectada.

Las medidas adecuadas abarcan, entre otros, el mantenimiento y los cuidados de la herramienta y de las herramientas utilizadas, realizados de forma regular, unas pausas regulares y una buena planificación de las secuencias de trabajo.

## 7. Desembalaje

- Abra el embalaje y extraiga el aparato cuidadosamente.
- Retire el material de embalaje y los seguros de embalaje y transporte (si los hubiera).
- Compruebe la integridad del volumen de suministro.
- Compruebe que no haya daños de transporte en el aparato y en los componentes de los accesorios. En caso de reclamación, ésta deberá comunicarse de inmediato al transportista. Las reclamaciones realizadas posteriormente no serán atendidas.
- Conserve el embalaje por si fuera preciso hasta la extinción del período de garantía.
- Familiarícese con el aparato antes de su uso con ayuda del manual de instrucciones.
- Emplee únicamente piezas originales para los accesorios, las piezas de desgaste y piezas de repuesto. Puede encargar las piezas de repuesto a su proveedor técnico.
- Indique en los pedidos nuestro número de artículo, el tipo de equipo y el año de construcción del mismo.

### ⚠ ¡ATENCIÓN!

¡El aparato y el material de embalaje no son aptos como juguetes para niños! ¡Los niños no deben jugar con bolsas de plástico, láminas o piezas pequeñas! ¡Existe peligro de atragantamiento y asfixia!

## 8. Montaje

Por razones técnicas del embalaje, su máquina no está totalmente montada

### Monte las placas adaptadoras (20) (fig. 2)

- Monte las 2 placas adaptadoras (20) con 4 tornillos de cabeza hexagonal M 10x20 (A) a ambos lados del engranaje (13).
- Apriete bien los tornillos.

### Monte el bastidor de protección (17), fig. 2.1

- Monte el bastidor de protección (17) con 4 tornillos de cabeza hexagonal M 10 x 20 (A) a ambos lados de las placas adaptadoras (20).
- Apriete bien los tornillos.

### Monte el depósito de gasolina (2), fig. 2.2, 2.3

- Monte el depósito de gasolina (2) con 2 tornillos de cabeza hexagonal (B), 2 arandelas D 24 y 2 tuercas de arandela M 8 en las placas de montaje y apriételo firmemente.
- Coloque la manguera de gasolina (C) y asegúrela con el elemento de apriete (D).

### Monte la palanca de aceleración (11), fig. 2.4

- En el bastidor de protección (17), monte la palanca de aceleración (11) con la abrazadera de fijación, 2 tornillos de cabeza ranurada en cruz M6 x 25 y 2 tuercas autoblocantes M6, apretando bien.

## 9. Antes de la puesta en marcha

### ¡ATENCIÓN!

Lea detenidamente las indicaciones de seguridad (véanse las “indicaciones de seguridad” y las indicaciones adicionales para las máquinas propulsadas por gasolina).

### Indicación Fig. 3

Siempre que sea posible, transporte el pisón vibrador en posición vertical, teniendo cuidado de no volcar el aparato.

Si no se puede transportar el pisón vibrador de pie, entonces hacerlo únicamente en la posición que se muestra en la fig. 3.

¡El filtro de aire (5) no debe apuntar hacia abajo! Puede entrar aceite en el cilindro, en la cámara de combustión o en el filtro de aire (5). Esto puede provocar dificultades en la puesta en marcha.

### Reponer combustible

- Desenrosque la tapa del depósito (3).
- Llenar combustible.
- Al hacerlo, tenga en cuenta la dilatación del combustible, no rellenar el depósito por completo.

- Vuelva a enroscar bien la tapa del depósito (3) y limpie la zona para eliminar los posibles derrames de mezcla de combustible.

### Combustible

El motor (1) del pisón vibrador es un motor de cuatro tiempos. Funciona con gasolina normal sin plomo con un octanaje RON de 95.

### Volumen del depósito: 2,8 litros

Añada combustible solo en áreas bien ventiladas con el motor (1) apagado.

Si el motor (1) estuvo en marcha hace poco, deje primero que se enfríe.

¡Atención! La gasolina es sumamente inflamable y explosiva.

Puede sufrir quemaduras o lesiones graves al manipular el combustible.

No reposte nunca el motor (1) en un edificio en el que los vapores de gasolina puedan entrar en contacto con chispas o fuego abierto.

Apague el motor (1) y manténgalo alejado del calor, de chispas y de llamas abiertas. Solo repostar al aire libre.

Limpiar inmediatamente la gasolina derramada.

### Motor

#### Lubricación del motor, fig. 4

#### ¡Atención!

Antes de la primera puesta en marcha, ¡se debe llenar el aceite del motor!

La falta de aceite puede causar daños en el motor (1).

El fabricante no se responsabiliza de los daños resultantes y el usuario será el único responsable ante los posibles riesgos.

Cantidad de llenado de aceite: 0,6 litros

Tipo de aceite: SAE 10W-30 o 10W-40

Utilizar aceite de motor comercial con la especificación 10W-30 o 10W-40.

- Retire el tornillo de cierre de aceite (6) del motor (1).
- Llenar el aceite del motor hasta que se pueda ver en la rosca de la abertura de llenado. Cantidad de llenado de aprox. 0,6 litros.

#### Lubricación del sistema de compactación fig. 5

Cantidad de llenado de aceite: 0,8 litros

Tipo de aceite: SAE 10W-30

Coloque el pisón vibrador sobre una superficie nivelada.

Elimine la suciedad de la zona de la mirilla (16).

Compruebe el nivel de aceite mediante la mirilla (16).

La lubricación del sistema de compactación es correcta cuando la mirilla de aceite indica aproximadamente 1/2 - 3/4 de su capacidad.

Si no se ve aceite, hay que añadirlo.

Incline el pisón vibrador hacia delante hasta que el aparato se apoye en el estribo de devanado (I). Retire el tornillo de drenaje de aceite (16) de la parte inferior del pisón. En caso de necesidad, rellene SAE 10W-30. (Utilizar tolva)

Vuelva a colocar el tornillo y apriételo.

Coloque el aparato en posición vertical.

## 10. Ponerlo en funcionamiento

### ¡ATENCIÓN!

**Lea detenidamente las indicaciones de seguridad (véanse las “indicaciones de seguridad” y las indicaciones adicionales para las máquinas propulsadas por gasolina).**

### Preparación

Coloque el pisón vibrador en posición vertical sobre una superficie firme y nivelada para asegurar la correcta lubricación del motor (1).

Antes de arrancar, compruebe:

- el estado del motor.
- el nivel de combustible,
- el depósito debe estar, como mínimo, lleno hasta la mitad,
- la lubricación del sistema de compactación,
- el estado del filtro de aire
- el estado de los conductos del combustible
- el firme asiento de las uniones roscadas externas
- el emplazamiento (no ponga en marcha el aparato sobre asfalto u hormigón)

Evite los lugares con depresiones o orificios (como los charcos). ¡Existe riesgo de resbalar en superficies lisas y mojadas!

### Arranque el motor, fig. 6 - 10

#### Arranque en frío

- Coloque la llave de combustible (4) hacia la izquierda. (fig. 6)
- Coloque la llave de combustible (21) del motor (1) (fig. 6.1) hacia la derecha, en “ON”, para abrirla.
- Coloque la palanca del estrangulador de aire (8) hacia la izquierda, en “CERRADO”. (Fig. 6.1)
- Presione la palanca de aceleración (11) un poco hacia la izquierda. (Fig. 7)

- Coloque el interruptor de encendido (9) en “ON / CONECTADO”. (Fig. 8)
- Tire ligeramente motor de arranque de marcha inversa (10) hasta sentir resistencia y deje que se retraiga. (Fig. 9)
- Tire del motor de arranque de marcha inversa (10) con firmeza pero sin brusquedad. El motor (1) arranca.
- Coloque la palanca de aceleración (11) en marcha al ralentí.
- Abra la palanca del estrangulador de aire (8) mientras se calienta el motor (1).
- Empuje lenta y cuidadosamente la palanca de aceleración (11) hacia la izquierda: la máquina empieza a funcionar.

#### Arranque en caliente

- Coloque la llave de combustible (4) del depósito de combustible (abajo) hacia abajo para abrirla.
- Coloque la llave de combustible (21) del motor (1) (fig. 6.1) hacia la derecha, en “ON”, para abrirla.
- Coloque la palanca del estrangulador de aire (8) hacia la derecha, en “abierto”.
- Coloque la palanca de aceleración (11) en marcha al ralentí.
- Coloque el interruptor de encendido (9) en “ON / CONECTADO”.
- Tire ligeramente motor de arranque de marcha inversa (10) hasta sentir resistencia y deje que se retraiga.
- Tire del motor de arranque de marcha inversa (10) con firmeza pero sin brusquedad. El motor (1) arranca.
- Empuje lenta y cuidadosamente la palanca de aceleración (11) hacia la izquierda: la máquina empieza a funcionar.

### ATENCIÓN

Al arrancar el motor, abra la palanca del estrangulador de aire (8) únicamente cuando la palanca de aceleración (11) esté en marcha al ralentí, de lo contrario, el pisón podría empezar a moverse.

Suba lentamente el pisón vibrador desde la posición de reposo hasta la posición de aceleración máxima.

#### Parar el motor

- Empuje la palanca de aceleración (11) hacia la derecha en posición de marcha al ralentí.
- Coloque el interruptor de encendido (9) en “OFF / DESCONECTADO”.
- Coloque la llave de combustible (4) hacia la derecha para cerrarla.
- Coloque la llave de combustible (21) hacia la izquierda para cerrarla.



- Indicación La parada repentina del motor (1) a todo gas puede causar daños en el motor.

### Funcionamiento con el pisón vibrador fig. 10

- Guíe el pisón vibrador con ambas manos utilizando el estribo.
- Vaya siempre cuesta arriba cuando trabaje en pendientes o declives.
- El operario no debe colocarse nunca en la dirección de caída.
- Mantenga el pisón vibrador limpio y seco.

Si el pisón se vuelca, pare el motor (1) inmediatamente (ponga el interruptor de encendido (9) en "OFF / DES-CONECTADO")

A continuación, vuelva a colocar el aparato en su sitio o póngalo de lado con el motor (1) hacia arriba. (véase la posición de transporte. Fig. 3) Abb. 3)

### Para evitar daños en el motor, no permita que el pisón siga funcionando cuando esté tumbado de lado.

- Apague el aparato también durante las breves interrupciones del trabajo.
- Al trabajar, abra completamente la palanca de aceleración (11) para obtener la máxima potencia.
- No suelte nunca el estribo de guía durante la compresión.
- Deje que el aparato avance por sí mismo.
- No aplique presión al aparato; no intente mover el aparato hacia delante con la fuerza de los brazos.
- El pie de la apisonadora (15) debe estar siempre en posición paralela a la base para evitar un desgaste extremo de la placa.

### ¡Atención!

**No utilice el pisón vibrador sobre hormigón o superficies de suelo duras o firmemente compactadas. En estos casos, el aparato comienza a golpear en lugar de vibrar, causando daños en el pie de la apisonadora (15) y en el motor.**

## 11. Limpieza

### ⚠ ¡ATENCIÓN!

Apague siempre el motor (1) y desenchufe el conector de bujía de encendido antes de realizar cualquier trabajo de limpieza.

Después de cada uso, limpie las aletas de refrigeración del cilindro y elimine la suciedad y las piedras que se hayan acumulado en el aparato.

### ⚠ ¡ATENCIÓN!

No utilice ningún "limpiador de alta presión" para limpiar la placa vibratoria. El agua puede entrar en las zonas no estancas de la máquina y dañar los husillos, el émbolo, los rodamientos o el motor (1). Los limpiadores de alta presión acortan el tiempo de funcionamiento y empeoran la operatividad.

## 12. Transporte

Véanse los datos técnicos relativos al peso de la máquina. Deje que el motor (1) se enfríe antes de levantarlo/transportarlo o almacenarlo en el interior para evitar quemaduras y riesgo de incendio.

### ¡Atención!

Durante el transporte, apague siempre el motor (1) y cierre la llave de combustible (4 y 21) (posición OFF). Antes del transporte, o antes de colocar el dispositivo en espacios interiores, dejar enfriar el motor (1) de la máquina, para evitar quemaduras y minimizar el riesgo de incendio.

Al cambiar de emplazamiento, aunque sea solo una distancia corta durante el trabajo, debe apagarse el motor (1).

Asegúrese de que nadie corra peligro debido a la basculación o al resbalamiento de la máquina.

### Dispositivo de desplazamiento, fig. 13.1, 13.2

El dispositivo de transporte facilita el manejo en distancias cortas.

- Ponga el pisón vibrador fuera de funcionamiento.
- Incline el pisón ligeramente hacia delante y deslice el dispositivo de transporte por debajo del soporte.
- Sujete el dispositivo de transporte con el pie
- Incline el pisón hacia atrás, sobre el eje, y desplácelo con la ayuda del estribo protector.
- Al depositarlo, proceder en orden inverso.
- Depositarlo con cuidado y retirar el eje con ruedas

Utilice el dispositivo de desplazamiento solo en terreno llano y firme y en distancias cortas. Retire de nuevo el dispositivo de desplazamiento antes de la siguiente operación de compactación.

### ¡Atención!

**Transporte siempre el pisón vibrador en posición vertical para evitar fugas de combustible o aceite.**

Al realizar el transporte con un vehículo, asegúrese de que el aparato no se caiga.

En caso de no ser posible, vacíe primero el depósito de combustible por completo, coloque el pisón en el suelo y átelo firmemente a la zona de carga del vehículo para evitar que ruede o se desplace.

Al elevar mediante el polipasto, utilice el estribo de transporte (19) y tire hacia arriba con cuidado para evitar lesiones.

Antes de la elevación, asegúrese de que el dispositivo de elevación sea capaz de soportar el peso de la máquina sin peligro.

Las rampas de carga deben ser resistentes y estables.

#### **¡ATENCIÓN!**

Después de transportar el aparato en posición horizontal, este debe levantarse de nuevo para permitir que el aceite pueda volver al motor (1). Puede durar un poco hasta que se restablezca el nivel normal de aceite.

#### **¡ATENCIÓN!**

El aparato es pesado y no debe ser levantado por una sola persona.

### **13. Almacenamiento**

En caso de almacenamiento durante un periodo de tiempo prolongado, vaciar el depósito de combustible y el carburador.

Desenroscar la bujía de encendido.

Vierta aproximadamente 20 ml de aceite de motor limpio en el cilindro a través del orificio de la bujía.

Tire lentamente del motor de arranque de marcha inversa (10) para que el aceite se distribuya por el motor (1) y volver a enroscar la bujía de encendido.

Elimine en profundidad la suciedad, los depósitos y el polvo del motor (1) y de los nervios de la culata.

Limpie el filtro de aire (5) o sustitúyalo en caso de que esté muy sucio.

Almacenar el pisón vibrador de forma segura en un lugar seco que sea inaccesible para niños.

El aparato no debe guardarse al aire libre.

Cubra el aparato y el motor (1) para protegerlos del polvo y guárdelos en un lugar seco y limpio.

Asegure el pisón vibrador para que no se vuelque.

Cuando el pisón se almacena en posición tumbada, el aparato solo puede inclinarse hacia delante de forma que el motor (1) apunte hacia arriba. Esto evita que el aceite entre en el cilindro, el filtro de aire (5) o la cámara de combustión, lo que causaría problemas de arranque.

Almacene el aparato y sus accesorios en un lugar oscuro, seco y sin riesgo de heladas que no esté al alcance de los niños. El rango de temperatura de almacenamiento es de 5 a 30°C.

Conserve la herramienta en su embalaje original.

Cubra la herramienta para protegerla del polvo o de la humedad. Guarde el manual de instrucciones junto con la herramienta.

### **14. Mantenimiento**

#### **⚠ ¡ATENCIÓN!**

Apague siempre el motor (1) y desenchufe el conector de bujía de encendido antes de realizar cualquier trabajo de mantenimiento.

#### **Plan de mantenimiento**

¡Tenga en cuenta esta tabla de mantenimiento de la máquina y del motor!

#### **Diariamente antes del inicio del trabajo**

- Comprobar la estanqueidad del depósito de combustible y de los conductos
- Compruebe los tornillos de fijación del pie de la apisonadora (15), del filtro de aire (5), del aceite del motor, del aceite del pie de la apisonadora (15) y el funcionamiento de los elementos de manejo.

#### **Cada 25 horas de servicio**

- Cambie el aceite del sistema de compactación
- Limpie las aletas de refrigeración y compruebe la bujía de encendido

#### **Cada 50 horas de servicio**

- Cambie el aceite del motor

#### **Cada 100 horas de servicio**

- Cambie el elemento de filtro de aire
- Cambie el aceite del motor
- Cambie la bujía de encendido
- Limpie la copa de la banqueta

#### **Cada 300 horas de servicio**

- Cambie el aceite del sistema de compactación
- Limpie el filtro de combustible

### Indicación

Cambie el aceite del motor una vez transcurridas las 50 primeras horas de servicio y, a continuación, cada 100 horas de servicio; cambie el aceite del sistema de compactación una vez transcurridas las 25 primeras horas de servicio y, a continuación, cada 300 horas de servicio.

### Aceite de motor

#### Comprobación del nivel de aceite

Compruebe el nivel de aceite del motor con el motor (1) parado y nivelado.

- Retire el tornillo de cierre de aceite (6).
- El nivel de aceite debe ser visible en la rosca de la tubuladura de llenado de aceite.
- Si el nivel de aceite está por debajo, llene el aceite recomendado (véanse los datos técnicos) hasta el borde inferior de la abertura de llenado de aceite.

#### ¡No lo llene en exceso!

Apriete bien el tornillo de cierre de aceite.

Un nivel de aceite bajo puede provocar daños en el motor. El fabricante no se responsabiliza de los daños resultantes y el usuario será el único responsable ante los posibles riesgos.

#### Cambie el aceite del motor, fig. 11

Cambie el aceite del motor una vez transcurridas las primeras 50 horas de servicio y, a continuación, cada 100 horas o cada mes.

- Drene el aceite del motor cuando el motor (1) esté caliente.
- Deje que se caliente el motor (1).
- Apague el motor (1).
- Coloque debajo del tornillo purgador de aceite (7) un recipiente lo suficientemente grande para recolectar el aceite viejo.
- Para drenar el aceite, retire el tornillo de cierre de aceite (6) y el tornillo purgador de aceite (7).
- Vuelva a colocar y apretar tornillo de drenaje de aceite (7).
- Con el motor en posición horizontal, llene el aceite recomendado del motor (1) hasta el borde inferior de la abertura de llenado de aceite.

Véase la cantidad de aceite y el tipo de aceite en los "datos técnicos".

Apriete bien el tornillo de cierre de aceite (6).

### Indicación

Aceite de motor recomendado SAE 10W-30  
Cantidad de llenado de aprox. 0,6 litros

Deseche el aceite recogido de forma adecuada en el punto de recogida de aceite usado local. Está estrictamente prohibido verter el aceite usado en el suelo o mezclarlo con residuos.

### Indicación importante si es necesaria una reparación:

En caso de devolución del pisón vibrador para su reparación, tenga en cuenta que, por razones de seguridad, este debe enviarse a la estación de servicio técnico sin aceite ni gasolina.

### Limpiar el filtro de aire (5)

- Retire la tapa de la carcasa del filtro de aire.
- Retire el elemento de espuma con cuidado, compruebe si hay daños.
- Sustituya los insertos que estén dañados y limpie la suciedad del lado interior de la carcasa del filtro con un paño limpio.
- Limpie el elemento de espuma con una solución jabonosa suave.
- Enjuagar en profundidad con agua limpia y dejar secar bien.

#### **NO emplee nunca gasolina ni soluciones limpiadoras con un punto de inflamación bajo para limpiar los cartuchos de filtro de aire.**

- La consecuencia podría ser un incendio o una explosión.
- Coloque el elemento de espuma en el cartucho de filtro de aire.
- Cierre la tapa de la carcasa del filtro de aire.

No deje nunca en marcha el motor (1) sin un cartucho de filtro de aire o con éste dañado. La suciedad llegaría al motor (1), con lo que podrían producirse daños graves en éste. El fabricante no se responsabiliza de los daños resultantes y el usuario será el único responsable ante los posibles riesgos.

### Compruebe la bujía de encendido

- Apague el motor (1) y deje que se enfríe.
- **¡Precaución! Peligro de quemaduras**
- Desconecte el conector de bujía de encendido y elimine la suciedad de la zona de la bujía.
- Desenrosque la bujía de encendido e inspecciónela.
- Limpie la bujía de encendido o sustitúyala, en función de la necesidad.
- En caso de daños como, p. ej., fisuras o astillas, sustituir la bujía de encendido.
- Limpiar los electrodos de la bujía de encendido con un cepillo metálico.

- Comprobar la distancia entre electrodos y ajustarla. Véase la distancia en los “datos técnicos”.
- Enroscar la bujía de encendido y apretarla con la llave de bujías de encendido.
- Colocar el conector de bujía de encendido sobre la bujía de encendido.
- Durante el cambio, preste atención a que no entre suciedad en la culata.
- Compruebe el asiento de la bujía de encendido.
- Una bujía de encendido más suelta puede dañar el motor (1) por sobrecalentamiento.
- Un apriete demasiado fuerte puede dañar la rosca en la culata.
- El fabricante no se responsabiliza de los daños resultantes y el usuario será el único responsable ante los posibles riesgos.

### Lubricación del sistema de compactación fig. 12

#### Comprobar el nivel de aceite:

Controle el nivel de aceite antes de cada puesta en marcha.

- Coloque el pisón vibrador sobre una superficie nivelada.
- Elimine la suciedad de la zona de la mirilla (16).
- Compruebe el nivel de aceite mediante la mirilla (16). La lubricación del sistema de compactación es correcta cuando la mirilla de aceite indica aproximadamente 1/2 - 3/4 de su capacidad. Si no se ve aceite, hay que añadirlo.
- Incline el pisón vibrador hacia delante hasta que el aparato se apoye en la protección de transporte (18).
- Retire el tornillo de drenaje de aceite (16) de la parte inferior del pisón.
- En caso de necesidad, rellene SAE 10W-30.
- Vuelva a cerrar el tornillo y apriételo.
- Volver a colocar el aparato

#### Cambiar aceite:

Cambie el aceite del sistema de compactación una vez transcurridas las primeras 50 horas de servicio y, a continuación, cada 300 horas de servicio

- Incline el pisón vibrador hacia atrás hasta que se apoye en el estribo de guía.
- Coloque un recipiente adecuado debajo del aparato.
- Retire los tapones de vaciado de aceite (16) de la parte inferior del pisón y deje que el aceite se vacíe en el recipiente.
- Vuelva a colocar el pisón vibrador en posición vertical y, después, inclínelo hacia delante hasta que el aparato se apoye en la protección de transporte (18).
- Llenar el aceite.

- Volver a cerrar el tornillo (mirilla 16) y apretarlo.
- Volver a colocar el aparato.

Después de un cambio de aceite, no utilizar la máquina durante 10 minutos.

#### Indicación

Aceite de motor recomendado SAE 10W-30

Cantidad de llenado de aprox. 0,8 litros

Deseche el aceite recogido de forma adecuada en el punto de recogida de aceite usado local. Está estrictamente prohibido verter el aceite usado en el suelo o mezclarlo con residuos

#### Indicación importante si es necesaria una reparación:

Si necesita devolver el aparato para su reparación, tome en cuenta que, por motivos de seguridad, el aparato debe enviarse a la estación de servicio técnico libre de aceite y combustible.

#### Información sobre el servicio técnico

Hay que tener en cuenta que los siguientes componentes de este producto están sometidos a desgaste natural o por el uso o que se requieren los siguientes materiales de consumo.

Piezas de desgaste\*: Bujía de encendido

\* ¡No se incluyen obligatoriamente en el volumen de suministro!

Encontrará las piezas de repuesto y los accesorios en nuestro centro de servicio. Para ello, escanee el código QR que aparece en la portada.

#### Pie de apisonadora (15)

En el caso de un aparato nuevo, antes de cada puesta en marcha o después del montaje de un nuevo pie de la apisonadora (15), apriete todas las tuercas de fijación.

## 15. Eliminación y reciclaje



El aparato se encuentra en un envase para evitar daños de transporte. Este envase es materia prima, por lo que se puede reutilizar o devolver al circuito de materias primas.



El aparato y sus accesorios se componen de diferentes materiales como, p. ej. metal y materiales sintéticos. Elimine los componentes defectuosos en un punto de eliminación de residuos peligrosos. ¡Pregunte en alguna tienda especializada o en la administración municipal!

## 16. Solución de averías

La tabla siguiente indica síntomas de fallo y describe cómo se pueden solucionar si la máquina no trabaja correctamente. Si no es capaz de localizar y eliminar así el problema, póngase en contacto con su taller de servicio.

Avería	Causa posible	Solución
Patrón de compactación poco limpio.	Pie de apisonadora desgastado.	Cambiar el pie de la apisonadora.
Pérdida de aceite del motor.	Juntas y anillos obturadores radiales desgastados.	Póngase en contacto con el proveedor técnico.
	La superficie del suelo es demasiado dura.	No se puede comprimir la superficie del suelo.
	La base está demasiado húmeda, el pie de la apisonadora se atasca.	Deje que se seque.
El motor funciona, pero el pisón funciona de forma irregular.	Capa de suciedad gruesa en el pie de la apisonadora.	Limpiar el pie de la apisonadora.
	Piezas rotas en el sistema de compactación.	Póngase en contacto con el proveedor técnico.
	Resorte roto o defectuoso	
	La velocidad del motor está ajustada demasiado alta.	Limpiar el aceite y la grasa de la superficie de acoplamiento
El motor no puede arrancarse	Superficie de acoplamiento sucia.	
	Sin combustible en el depósito.	Repostar.
	Llave de combustible cerrada.	Abrir la llave de combustible.
	Filtro de aire sucio.	Limpiar el filtro de aire.
	El interruptor del motor está en "OFF".	Colocar el interruptor del motor en "ON".
	Motor de arranque de marcha inversa defectuoso.	Reparar el motor de arranque de marcha inversa.
El motor funciona, pero el pisón no se mueve.	No hay aceite del motor.	Rellenar el aceite del motor.
	Bujía de encendido sucia.	Limpiar la bujía de encendido
	Embrague centrifugo defectuoso.	Cambiar el embrague.
El motor se calienta en exceso	Presión de compresión baja.	Póngase en contacto con el proveedor técnico
	Orificio de escape obstruido	
	Aletas de refrigeración y aletas del ventilador sucias.	Limpiar las aletas de refrigeración y las aletas del ventilador

## Explicação dos símbolos no aparelho

A utilização de símbolos neste manual serve para chamar a sua atenção para potenciais riscos. Os símbolos de segurança e explicações associadas devem ser bem compreendidos. Os avisos em si não eliminam quaisquer riscos e não substituem medidas corretas para a prevenção de acidentes.

	<p>AVISO: O incumprimento poderá causar perigo de vida, perigo de ferimentos ou danos na ferramenta.</p>
	<p>Leia o manual de operação. Antes de utilizar o aparelho, consulte sempre a secção relevante no manual do utilizador.</p>
	<p>Usar proteção auditiva. O ruído pode causar perda de audição.</p>
	<p>Utilize óculos de proteção.</p>
	<p>Use luvas de proteção.</p>
	<p>Use calçado antiderrapante</p>
	<p>Não exponha o aparelho à chuva.</p>
	<p>É proibido remover ou modificar os dispositivos de proteção e de segurança.</p>
	<p>Não colocar a mão em peças rotativas</p>
	<p>É estritamente proibido criar chamas abertas ou fumar nas proximidades do aparelho!</p>
	<p>Manter terceiros afastados da área de trabalho.</p>

	<p>Aviso relativo a peças quentes.</p>
	<p>Importante. Desligue o motor antes do reabastecimento de combustível. Não abasteça em funcionamento.</p>
	<p>Importante. Os gases de escape são tóxicos. Por isso, não opere o motor em locais mal ventilados.</p>
	<p>Tenha muito cuidado ao manusear combustíveis e lubrificantes!</p>
	<p>Remova o cabo do inflamador antes de executar trabalhos de manutenção e leia as instruções.</p>
	<p>São produzidas faíscas durante o arranque do motor. Estas poderão inflamar gases inflamáveis nas redondezas.</p>
<p><b>⚠ Atenção!</b></p>	<p>Nestas instruções de operação, assinalámos as secções que dizem respeito à sua segurança com este símbolo</p>

<b>Conteúdo:</b>	<b>Página:</b>
1. Introdução.....	101
2. Descrição do aparelho (Fig. 1).....	101
3. Âmbito de fornecimento.....	101
4. Utilização correta.....	101
5. Indicações de segurança gerais .....	102
6. Dados técnicos .....	104
7. Desembalar.....	105
8. Estrutura .....	105
9. Antes da colocação em funcionamento .....	105
10. Colocação em funcionamento.....	106
11. Limpeza .....	108
12. Transporte.....	108
13. Armazenamento .....	108
14. Manutenção .....	109
15. Eliminação e reciclagem.....	111
16. Resolução de problemas.....	112



# 1. Introdução

## Fabricante:

Scheppach GmbH  
Günzburger Straße 69  
D-89335 Ichenhausen, Alemanha

## Estimado cliente,

Desejamos-lhe muita satisfação e sucesso ao trabalhar com o seu novo aparelho.

## Nota:

De acordo com a legislação vigente relativa à responsabilidade pelos produtos, o fabricante deste aparelho não é responsável por danos que ocorram nele ou através dele nas seguintes situações:

- manuseio incorreto,
- Incumprimento do manual de instruções,
- Reparações efetuadas por técnicos terceiros não autorizados
- Incorporação e substituição de peças sobresselentes que não sejam de origem
- utilização incorreta

## Tenha em atenção:

Antes da montagem e da colocação em funcionamento, leia a totalidade do texto do manual de instruções. Este manual de instruções deverá facilitar-lhe a familiarização com o aparelho e com as possibilidades de utilização corretas.

O manual de instruções contém indicações importantes de como trabalhar com o aparelho de modo seguro, correto e económico e de como evitar perigos, poupar em custos de reparação, reduzir períodos de paragem e aumentar a fiabilidade e vida útil do aparelho.

Para além dos regulamentos de segurança deste manual de instruções, deverá cumprir sempre as diretivas respeitantes à operação do aparelho vigentes no seu país. Guarde o manual de instruções num invólucro de plástico, protegido da sujidade e da umidade, junto ao aparelho. O manual deve ser lido e seguido por todo e qualquer pessoal operador antes do início dos trabalhos. Só devem trabalhar no aparelho pessoas que tenham sido instruídas acerca da utilização do aparelho e dos perigos associados. Deve ser respeitada a idade mínima exigida. Para além das indicações de segurança incluídas neste manual de instruções e dos regulamentos especiais do seu país, devem ser cumpridas as regras técnicas geralmente reconhecidas para a operação de máquinas idênticas.

Não assumimos qualquer responsabilidade por acidentes ou danos que advenham do não cumprimento deste manual de instruções e das indicações de segurança.

## 2. Descrição do aparelho (Fig. 1)

1. Motor
2. Depósito de gasolina
3. Tampa do depósito
4. Torneira de combustível (depósito de gasolina)
5. Filtro de ar
6. Bujão do óleo
7. Parafuso de drenagem de óleo
8. Alavanca de estrangulamento
9. Interruptor de ignição
10. Arranque por corda retrátil
11. Alavanca do acelerador
12. Painela de escape
13. Transmissão
14. Metade inferior do apiloador
15. Pé do apiloador
16. Tampão de drenagem do óleo do pé do apiloador
17. Armação de proteção
18. Proteção de transporte
19. Arco de transporte
20. Placas adaptadoras (2x)
21. Torneira de combustível (motor)

## 3. Âmbito de fornecimento

- Maço vibrador
- Carro de transporte
- Chave para velas de ignição
- Manual de instruções

## 4. Utilização correta

**A máquina corresponde à atual Diretiva Máquinas CE em vigor.**

**ATENÇÃO! As pessoas que não estejam familiarizadas com o manual de operação e as crianças, jovens ou pessoas sob a influência de álcool, drogas ou medicamentos não podem operar o aparelho.**

- Antes do início dos trabalhos, todos os dispositivos de proteção e segurança devem estar instalados no maço vibrador.
- O maço vibrador é uma ferramenta motorizada e serve para compactar terra solta, torrões e gravilha, para produzir uma base sólida e estável para fundações, betão inferior e outras consolidações de substrato.

- No entanto, o aparelho não é adequado para a compactação de chãos com um elevado teor de argila.
- A máquina só deve ser utilizada ao ar livre.
- Qualquer outra utilização é considerada indevida.
- A utilização indevida, modificações no aparelho ou a utilização de peças que não tenham sido testadas e aprovadas pelo fabricante podem provocar danos imprevisíveis!
- O maço vibrador foi concebido para ser utilizado por uma pessoa.
- Na área de trabalho, o operador é responsável perante terceiros.
- Observar todas as instruções de segurança e advertências na máquina.
- Mantenha todas as instruções de segurança e advertências na máquina completas e legíveis.
- Utilize a máquina apenas em perfeitas condições técnicas, para o fim previsto, e de forma consciente no que respeita à segurança e aos perigos, em conformidade com o manual de instruções!
- Deve (mandar) reparar, de imediato, sobretudo avarias que possam afetar a segurança!
- As instruções de segurança e de manutenção, os procedimentos de trabalho do fabricante, bem como as dimensões constantes nos Dados Técnicos devem ser observados.
- Os regulamentos de prevenção de acidentes aplicáveis e as restantes regras técnicas de segurança geralmente aceites devem ser observados.
- A máquina apenas pode ser utilizada, mantida ou reparada por pessoas familiarizadas com a mesma e devidamente instruídas sobre os perigos associados. Quaisquer modificações não autorizadas na máquina isentam o fabricante de quaisquer responsabilidades pelos danos daí decorrentes.
- A máquina apenas pode ser utilizada para tarefas para as quais foi construída e que se encontram descritas no manual de instruções.
- A máquina apenas pode ser utilizada com acessórios e ferramentas originais do fabricante.
- Qualquer outra utilização é considerada incorreta. O fabricante não se responsabiliza pelos danos daí decorrentes; o risco é exclusivamente do utilizador.

A máquina apenas pode ser utilizada com peças e acessórios originais do fabricante. As instruções de segurança e de manutenção, os procedimentos de trabalho do fabricante, bem como as dimensões constantes nos Dados Técnicos devem ser observados.

Tenha em atenção que os nossos aparelhos não foram desenvolvidos para utilização em ambientes comerciais, artesanais ou industriais. Não assumimos qualquer garantia, se o aparelho for utilizado em ambientes comerciais, artesanais, industriais ou equivalentes.

## 5. Indicações de segurança gerais

- Familiarize-se com a sua máquina.
- Leia atentamente o manual de instruções e assegure-se de que compreende o seu conteúdo, assim como todas as etiquetas aplicadas na máquina.
- Familiarize-se com o campo de aplicação e as restrições da máquina, assim como com fontes de perigos especiais.
- Certifique-se de que conhece exatamente todos os elementos de comando e a respetiva função.
- Certifique-se de que sabe como parar a máquina e desativar rapidamente os elementos de comando.
- Não tente utilizar a máquina sem conhecer com exatidão o modo de funcionamento e os requisitos de manutenção do motor, nem sem saber como prevenir acidentes com pessoas e/ou danos materiais.
- Mantenha outras pessoas, sobretudo crianças, afastadas da sua área de trabalho.

### Área de trabalho

- Nunca arranque nem opere a máquina numa área fechada. Os gases de escape são perigosos, porque contém monóxido de carbono, um gás inodoro e mortal. Utilize a máquina apenas em áreas exteriores bem ventiladas.
- Nunca utilize a máquina com falta de visibilidade ou condições de iluminação insuficientes.

### Segurança das pessoas

- Não utilize a máquina, se estiver sob o efeito de drogas, álcool ou medicamentos que influenciam a sua capacidade de operar corretamente a máquina.
- Use vestuário de trabalho apropriado. Use calças compridas, botas e luvas.
- Não use roupas soltas, calções ou joalheria de qualquer tipo. Use o cabelo comprido apanhado, de modo a que apenas chegue aos ombros. Mantenha o seu cabelo, a roupa e as luvas afastados das peças móveis. A roupa larga, joalheria ou cabelos longos podem ficar presos nas peças móveis. Examine a máquina antes do arranque.
- Mantenha os painéis de proteção no devido lugar e funcionais.

- Certifique-se de que todas as porcas, parafusos estão apertados com segurança.
- Nunca utilize a máquina, se ela estiver a necessitar de reparação ou em más condições mecânicas. Substitua as peças danificadas, em falta ou avariadas antes da utilização.
- Verifique se a máquina tem fugas de gasolina.
- Mantenha-a operacional. Não utilize a máquina, se não for possível ligar e desligar o motor no interruptor correspondente.
- Uma máquina acionada a gasolina que não possa ser comandada através do interruptor do motor é perigosa e tem de ser substituída.
- Antes do arranque da máquina, habitue-se a verificar se as chaves de parafusos e chaves estão afastadas da área em torno da máquina. Uma chave de parafusos ou chave que ainda se encontre numa parte rotativa da máquina pode causar danos pessoais.
- Mantenha-se atento, concentre-se nas suas atividades e faça uso do senso comum quando trabalhar com a máquina. Não vá além das suas possibilidades.
- Nunca utilize a máquina, se estiver descalço ou a usar sandálias ou calçado ligeiro semelhante. Use as suas botas de segurança, que protegem os seus pés e melhoram a sua estabilidade em superfícies escorregadias.
- Procure sempre uma boa estabilidade e equilíbrio. Dessa maneira, controla melhor a máquina em situações inesperadas.
- Evite um arranque involuntário. Certifique-se de que o interruptor do motor está desligado, antes de transportar a máquina ou de a submeter a trabalhos de manutenção. O transporte ou os trabalhos de manutenção da máquina podem provocar acidentes, se o interruptor estiver ligado.

### Segurança no manuseio de gasolina

- A gasolina é muito facilmente inflamável e os seus gases podem explodir, caso se inflamem.
- Tome medidas de segurança para o manuseio da gasolina, para diminuir o risco de ferimentos graves.
- Utilize um bidão de gasolina apropriado, quando encher ou esvaziar o depósito.
- Realize estes trabalhos em áreas exteriores limpas e bem ventiladas.
- Não fume. Não permita a formação de faíscas, chamas abertas ou outras fontes de chamas na proximidade quando abastecer de gasolina ou trabalhar com a máquina.

- Nunca abasteça o depósito em áreas interiores. Mantenha os objetos condutores elétricos ligados a terra, como ferramentas, afastados de componentes elétricos autónomos e cabos, para prevenir a formação de faíscas e arcos voltaicos. Isso pode inflamar os gases da gasolina.
- Pare sempre o motor e deixe-o arrefecer antes de abastecer o depósito de gasolina. Nunca retire a tampa do depósito nem abasteça o depósito de gasolina enquanto o motor estiver a funcionar ou ainda quente.
- Nunca utilize a máquina, se souber de fugas no sistema de gasolina. Desaperte a tampa do depósito lentamente, para aliviar qualquer possível pressão no depósito. Nunca encha excessivamente o depósito (a gasolina nunca deve encontrar-se acima do limite máximo de enchimento assinalado). Feche bem novamente o depósito de gasolina com a tampa do depósito e limpe a gasolina derramada com um pano.
- Nunca utilize a máquina, se a tampa do depósito não estiver bem enroscada. Evite fontes de ignição nas imediações de gasolina derramada. Se tiver sido derramada gasolina, não tente arrancar a máquina. Afaste a máquina da área do derrame e impeça a formação de fontes de ignição até que os gases da gasolina se tenham volatilizado.
- Guarde a gasolina em bidões fabricados especificamente para esta finalidade.
- Armazene a gasolina num local fresco e bem ventilado, afastada de faíscas e chamas abertas ou outras fontes de ignição. Nunca guarde gasolina ou a máquina com o depósito cheio num edifício onde os gases da gasolina possam entrar em contacto com faíscas, chamas abertas ou outras fontes de ignição, como esquentadores de água, fogões, secadores de roupa ou semelhantes. gelangen können.
- Deixe o motor arrefecer antes de armazenar a máquina numa área fechada.

### Utilização e conservação da máquina

- Nunca levante a máquina nem a carregue com o motor em funcionamento.
- Não manuseie a máquina com violência.
- Utilize a máquina certa para o seu campo de aplicação. A máquina correta executará melhor e com mais segurança os trabalhos para os quais foi construída.
- Não altere o ajuste do regulador da velocidade do motor nem o deixe funcionar a uma velocidade excessiva. O regulador da velocidade controla a velocidade máxima do motor com a mais alta segurança.
- Não deixe o motor funcionar a alta velocidade quando não estiver a compactar.

- Mantenha as mãos e pés afastados das peças rotativas.
- Evite o contacto com gasolina quente, óleo, gases de escape e superfícies quentes. Nunca toque no motor nem no silenciador de escape. Estas peças ficam especialmente quentes durante a utilização. Permanecem quentes ainda por algum tempo depois de se desligar a máquina.
- Deixe o motor arrefecer antes de executar trabalhos de manutenção ou ajustes.
- Caso a máquina comece a produzir ruídos ou vibrações involuntárias, desligue imediatamente o motor, solte o cabo da vela de ignição e investigue a causa. Normalmente, os ruídos ou vibrações involuntárias são sinal de erros.
- Utilize apenas peças de fixação e acessórios recomendados pelo fabricante. Em caso de incumprimento, podem ocorrer ferimentos.
- Faça a manutenção da máquina. Verifique os alinhamentos incorretos ou o bloqueio das peças móveis, danos em peças e outros estados que possam prejudicar o funcionamento da máquina. Se detetar danos, mande reparar a máquina antes de qualquer utilização posterior. Muitos acidentes resultam de equipamento com a manutenção mal realizada.
- Mantenha o motor e o silenciador de escape livres de relva, folhas, lubrificante em excesso ou depósitos de carvão, para reduzir o risco de incêndio.
- Nunca regue nem salpique a máquina com água ou outro líquido.
- Mantenha as pegas secas, limpas e livres de peças pequenas.
- Limpe a máquina após cada utilização.
- Siga as diretivas de eliminação de resíduos aplicáveis a gasolina, óleo, etc., para proteger o ambiente.
- Guarde a máquina desligada fora do alcance das crianças e não permita que pessoas não familiarizadas com a máquina ou com este manual utilizem a máquina. Nas mãos de utilizadores sem formação, a máquina é perigosa.

#### Assistência

- Antes das limpezas, reparações, inspeções ou trabalhos de ajuste, desligue o motor e assegure-se de que todas as peças móveis estão paradas.
- Certifique-se sempre de que o interruptor do motor se encontra na posição "OFF". Solte o cabo da vela de ignição e mantenha-o afastado da vela de ignição, para prevenir um arranque involuntário.
- Confie a manutenção da sua máquina a colaboradores qualificados. Utilize apenas peças sobresse-

lentes originais. Dessa maneira, assegura-se que a máquina permanece segura.

#### Riscos residuais

A máquina foi produzida de acordo com o estado da técnica e com as regras de segurança reconhecidas. No entanto, poderão surgir riscos residuais durante os trabalhos.

- Além disso, poderão existir riscos residuais não evidentes, apesar de terem sido tomadas todas as medidas relevantes.
- Os riscos residuais podem ser minimizados, se forem respeitadas as "Indicações de segurança" e a "Utilização correta", assim como o manual de instruções na sua generalidade.
- Evite colocações em funcionamento ocasionais da máquina.
- Utilize a ferramenta recomendada neste manual de instruções. Obterá assim rendimentos ótimos da sua máquina.
- Mantenha as suas mãos longe da área de trabalho, se a máquina estiver em funcionamento.

## 6. Dados técnicos

Dimensões L x P x A	480 x 780 x 1150
Placa apiloadora C x L	345 x 285
Curso da placa apiloadora	40 – 66 mm
Número de impactos	450 - 650/min
Força centrífuga	10 kN
Tipo de motor:	Monocilíndrico/4 tempos
Potência máx. do motor:	4,1 kW
Cilindrada	196 cm <sup>3</sup>
Velocidade máx.	3600/min
Combustível	Gasolina normal sem chumbo
Capacidade do depósito	2,8 l
Óleo do motor / quantidade / classe	0,6 l / SAE 10 W 30 / SAE 10 W 40
Óleo de transmissão / quantidade / classe	0,8 l / SAE 10 W-30
Vela de ignição	F7RTC
Distância entre elétrodos	0,7 +/- 0,1 mm
Peso	78 kg

Reservados os direitos a alterações técnicas!

## Ruído e vibrações

⚠ **Aviso:** o ruído pode ter efeitos graves na sua saúde. Se o ruído da máquina exceder os 85 dB (A), use uma proteção dos ouvidos adequada.

### Valores característicos do ruído

Nível de potência sonora $L_{WA}$	108 dB(A)
Nível de pressão sonora $L_{pA}$	87,45 dB(A)
Incerteza $K_{WA/pA}$	3 dB

### Valores característicos de vibração

Pega direita de vibração $a_n$	30,61 m/s <sup>2</sup>
Pega esquerda de vibração $a_n$	29,37 m/s <sup>2</sup>

Nota: Os valores de ruído indicados foram determinados segundo um procedimento de ensaio normalizado e podem ser utilizados para comparar diferentes ferramentas entre si. Além disso, estes valores são apropriados para poder estimar antecipadamente as cargas para o utilizador causadas pelo som.

Aviso! Dependendo de como a ferramenta é utilizada, os valores reais podem diferir dos especificados. Tome medidas para se proteger contra poluição sonora.

Tenha em consideração todo o processo de trabalho, incluindo os períodos em que a ferramenta funciona sem carga ou está desligada.

As medidas adequadas incluem, entre outras, uma manutenção e conservação regulares da ferramenta e das ferramentas de colocação, intervalos regulares, bem como um bom planeamento dos processos de trabalho.

## 7. Desembalar

- Abra a embalagem e retire cuidadosamente o aparelho.
- Remova o material de embalamento, assim como as fixações de embalamento/transporte (se presentes).
- Verifique se o âmbito de fornecimento está completo.
- Inspeccione o aparelho e os acessórios quanto a danos de transporte. O fornecedor deve ser notificado imediatamente no caso de reclamações. Não são aceites reclamações tardias.
- Guarde a embalagem até ao fim do período de garantia, se possível.
- Antes da utilização, familiarize-se com o aparelho, recorrendo ao manual de instruções.

- Utilize apenas peças originais como acessórios e também como peças de desgaste e sobresselentes. Poderão obter-se as peças sobresselentes junto do revendedor especializado.
- No caso de encomendas, forneça os nossos números de referência, bem como o tipo e o ano de construção do aparelho.

### ⚠ ATENÇÃO!

**O aparelho e o material de embalagem não são brinquedos! Crianças não deverão brincar com sacos de plástico, películas e peças pequenas! Risco de ingestão e asfíxia!**

## 8. Estrutura

Por motivos técnicos relacionados com o acondicionamento, a sua máquina não vem completamente montada

### Montar as placas adaptadoras (20) (Fig. 2)

- Monte as 2 placas adaptadoras (20) na transmissão (13) com 4 parafusos sextavados M 10x20 (A) dos dois lados.
- Aperte bem os parafusos.

### Montar a armação de proteção (17) Fig. 2.1

- Monte a armação de proteção (17) nas placas adaptadoras (20) com 4 parafusos sextavados M 10 x 20 (A) dos dois lados.
- Aperte bem os parafusos.

### Montar o depósito de gasolina (2) Fig. 2.2, 2.3

- Montar o depósito de gasolina (2) nas chapas de suporte e apertar bem com 2 parafusos sextavados (B), 2 arruelas D 24 e 2 porcas de arruela M 8.
- Introduzir o tubo de gasolina (C) e fixar com a braçadeira (D).

### Montar a alavanca do acelerador (11) Fig. 2.4

- Montar a alavanca do acelerador (11) na armação de proteção (17) e apertar bem com a braçadeira de fixação, 2 parafusos Philips M6 x 25 e 2 porcas autobloqueantes M6.

## 9. Antes da colocação em funcionamento

### ATENÇÃO!

Leia atentamente as indicações de segurança (ver "Indicações de segurança" e indicações adicionais para máquinas a gasolina).

### Nota! Fig. 3

Na medida do possível, transportar sempre o maço vibrador em posição vertical, tendo em consideração que o aparelho não deve ser derrubado.

Caso não haja possibilidade de transportar o maço vibrador em pé, deslocá-lo apenas na posição indicada na Fig. 3.

O filtro de ar (5) não pode apontar para baixo! Pode entrar óleo no cilindro, na câmara de combustão ou no filtro de ar (5). Dessa maneira, podem surgir dificuldades no arranque.

### Abastecimento

- Desapertar a tampa do depósito (3).
- Abastecer de combustível.
- Observe a expansão do combustível, não encha o depósito por completo.
- Voltar a apertar bem a tampa do depósito (3) e limpar a área, em caso de derrame da mistura de combustível.

### Combustível

O motor (1) do maço vibrador é um motor de quatro tempos. Este funciona a gasolina norma sem chumbo com um índice de octano Research de 95.

#### Capacidade do depósito: 2,8 litros

Abasteça numa área bem ventilada, com o motor parado (1).

Caso tenha utilizado o motor (1) antes do abastecimento, deixe-o arrefecer primeiro.

Atenção! A gasolina é especialmente inflamável e explosiva.

Durante o manuseio de combustível, poderá sofrer queimaduras ou outros ferimentos graves.

Nunca abasteça o motor (1) num edifício onde os vapores de gasolina possam ser expostos a faíscas ou chamas abertas.

Desligar o motor (1) e proteger contra o calor, faíscas ou chamas. Abastecer apenas no exterior.

Limpe de imediato quaisquer vazamentos de gasolina.

### Motor

#### Lubrificação do motor, Fig. 4

##### Atenção!

Antes da primeira colocação em funcionamento, deve-se encher com óleo de motor!

A falta de óleo pode causar danos no motor (1).

O fabricante não se responsabiliza pelos danos daí decorrentes; o risco é exclusivamente do utilizador.

Quantidade de enchimento de óleo: 0,6 litros

Classe de óleo: SAE 10W-30 ou 10W-40

Utilizar um óleo de motor corrente com a especificação SAE 10W-30 ou 10W-40.

- Retirar o bujão do óleo (6) no motor (1).
- Abastecer de óleo de motor até que seja visível na rosca da abertura de enchimento. Quantidade de enchimento aprox. 0,6 litros.

#### Lubrificação do sistema de apoio Fig. 5

Quantidade de enchimento de óleo: 0,8 litros

Classe de óleo: SAE 10W-30

Colocar o maço vibrador sobre uma superfície plana.

Eliminar a sujidade na área do indicador de nível (16).

Verificar o nível de óleo no indicador de nível (16). A lubrificação do sistema de apoio está correta quando o indicador de nível de óleo está cheio a 1/2 - 3/4, aproximadamente.

Se o óleo não estiver visível, é necessário abastecer de óleo.

Inclinar o maço vibrador para a frente até que o aparelho fique apoiado no aro rolante (l). Retirar o tampão de drenagem do óleo (16) na parte inferior do apoiador. Reabastecer com óleo SAE 10W-30, se necessário. (utilizar um funil)

Aplicar novamente o bujão e apertar bem.

Colocar o aparelho na posição vertical.

## 10. Colocação em funcionamento

### ATENÇÃO!

**Leia atentamente as indicações de segurança (ver "Indicações de segurança" e indicações adicionais para máquinas a gasolina).**

### Preparação

Colocar o maço vibrador verticalmente sobre uma superfície estável e plana, de modo a assegurar a correta lubrificação do motor (1).

Antes do trabalho, verifique:

- o nível de óleo do motor,
- o nível de combustível,
- o depósito deve estar, pelo menos, meio cheio,
- a lubrificação do sistema de apoio,
- o estado do filtro de ar
- o estado das ligações de combustível
- as uniões roscadas exteriores, quanto ao assento
- a localização (não arrancar o aparelho sobre asfalto ou betão)

Evite locais de instalação com concavidades ou buracos (como, p. ex., charcos). Nas superfícies lisas e molhadas existe perigo de escorregar!

### Arranque do motor Fig. 6 - 10

#### Arranque a frio

- Rodar a torneira de combustível (4) para a esquerda. (Fig. 6)
- Para abrir a torneira de combustível (21) no motor (1) (Fig. 6.1), coloque-a em "ON" para a direita.
- Coloque a alavanca de estrangulamento (8) em "FECHADO" para a esquerda. (Fig. 6.1)
- Empurrar a alavanca do acelerador (11) um pouco para a esquerda. (fig. 7)
- Colocar o interruptor de ignição (9) em "ON / LIGADO". (Fig. 8)
- Puxar ligeiramente o arranque por corda retrátil (10) até sentir resistência e deixá-lo enrolar novamente. (Fig. 9)
- Puxar vigorosamente o arranque por corda retrátil (10), mas sem solavancos. O motor (1) arranca.
- Colocar a alavanca do acelerador (11) na posição de funcionamento em vazio.
- Abrir a alavanca de estrangulamento (8) enquanto o motor (1) aquece.
- Para a operação, empurrar a alavanca do acelerador (11) lenta e cautelosamente para a esquerda - a máquina começa a trabalhar.

#### Arranque a quente

- Para abrir a torneira de combustível (4) no depósito de combustível (em baixo), coloque-a virada para baixo.
- Para abrir a torneira de combustível (21) no motor (1) (Fig. 6.1), coloque-a em "ON" para a direita.
- Coloque a alavanca de estrangulamento (8) em "Aberto" para a direita.
- Colocar a alavanca do acelerador (11) na posição de funcionamento em vazio.
- Colocar o interruptor de ignição (9) em "ON / LIGADO".
- Puxar ligeiramente o arranque por corda retrátil (10) até sentir resistência e deixá-lo enrolar novamente.
- Puxar vigorosamente o arranque por corda retrátil (10), mas sem solavancos. O motor (1) arranca.
- Para a operação, empurrar a alavanca do acelerador (11) lenta e cautelosamente para a esquerda - a máquina começa a trabalhar.

### ATENÇÃO

No arranque do motor, abrir a alavanca de estrangulamento (8) apenas quando a alavanca do acelerador (11) se encontrar na posição de funcionamento em vazio; de outro modo, o apiloador pode começar a mover-se.

Acelere lentamente o maço vibrador desde a posição de repouso até chegar à de velocidade máxima.

#### Desligar o motor

- Empurrar a alavanca do acelerador (11) na posição de funcionamento em vazio para a direita.
- Colocar o interruptor de ignição (9) em "OFF / DESLIGADO".
- Para fechar a torneira de combustível (4), vire-a para a direita.
- Para fechar a torneira de combustível (21), vire-a para a esquerda.
- Nota! Uma paragem súbita do motor (1) à velocidade máxima pode causar danos no motor.

#### Operação do maço vibrador Fig. 10

- Guiar o maço vibrador com as duas mãos no arco.
- Nos trabalhos em declives ou encostas, caminhar sempre no lado ascendente.
- O operador nunca deve encontrar-se no sentido de queda.
- Manter o maço vibrador limpo e seco.

Caso o apiloador tombe, desligar imediatamente o motor (1) (colocar o interruptor de ignição (9) em "OFF / DESLIGADO")

Em seguida, levantar novamente o aparelho ou colocá-lo de lado, de modo a que o motor (1) fique virado para cima. (Veja a posição de transporte. Fig. 3)

#### Para evitar danos no motor, o apiloador não pode continuar a funcionar quando está de lado.

- Desligar o aparelho, mesmo em interrupções curtas do trabalho.
- Durante o trabalho, abrir completamente a alavanca do acelerador (11), para conseguir a máxima potência.
- Não soltar o aro de guia, em caso algum, durante a compressão.
- Deixar o aparelho avançar por si só.
- Não exercer pressão no aparelho, não tentar mover o aparelho para a frente à força de músculos.
- O pé do apiloador (15) deve atuar sempre numa posição paralela ao chão, para evitar o desgaste extremo da placa.

### Atenção!

**Não utilizar o maço vibrador sobre betão ou superfícies de chão duras ou muito compactas. Nesses casos, o aparelho começa a percutir em lugar de vibrar, o que causa danos no pé do apiloador (15) e no motor.**

## 11. Limpeza

### ⚠ ATENÇÃO!

Antes da execução de quaisquer trabalhos de limpeza, desligue sempre o motor (1) e retire a ficha da vela de ignição.

Após cada utilização, as aletas de refrigeração do cilindro devem ser limpas e também a sujidade e pedras que se tenham acumulado no aparelho têm de ser removidas.

### ⚠ ATENÇÃO!

Não utilize um "limpador de alta pressão" para limpar a placa vibrante. A água pode penetrar em áreas estanques da máquina e danificar os fusos, o pistão, os mancais ou o motor (1). Os limpadores de alta pressão encurtam a vida útil e prejudicam a operabilidade.

## 12. Transporte

Ver o peso da máquina nos dados técnicos. Deixe arrefecer o motor (1) antes da elevação/transporte ou do armazenamento em espaços interiores, para evitar queimaduras e risco de incêndio.

### Atenção!

Em caso de transporte, desligar sempre o motor (1) e fechar a torneira de combustível (4) e (21) (posição OFF). Antes do transporte ou armazenamento em espaços interiores, deixar arrefecer o motor (1) da máquina, para evitar queimaduras e excluir o perigo de incêndio. No caso de mudança do local de trabalho, mesmo no caso de distâncias curtas, desligar sempre o motor (1). Evite colocar as pessoas em perigo devido a tombo ou deslizamento da máquina.

### Carro de transporte Fig. 13.1, 13.2

O dispositivo de transporte facilita o manuseio em percursos curtos.

- Colocar o maço vibrador fora de funcionamento.
- Tombar ligeiramente o apiloador para a frente e introduzir o dispositivo de transporte por baixo do suporte.

- Segurar o dispositivo de transporte com o pé,
  - Tombar o apiloador para trás sobre o eixo e deslocá-lo com a ajuda do aro de proteção.
  - Proceder pela ordem inversa ao pousar.
  - Depositar cuidadosamente e retirar o eixo com rodas
- Utilize o carro de transporte apenas em superfícies planas e estáveis e para percursos curtos. Retirar o carro de transporte antes do apiloamento seguinte.

### Atenção!

**Transportar sempre o maço vibrador na posição vertical, para evitar o derrame de combustível ou óleo.**

No transporte com um veículo, certificar-se de que o aparelho não pode cair.

Caso tal não seja possível, esvaziar primeiro o depósito de combustível por completo, deitar o apiloador e amarrá-lo com firmeza à zona de carga do veículo, para evitar que role ou deslize.

Ao elevar com um dispositivo de elevação, utilizar o arco de transporte (19) e puxar para cima com cuidado, para evitar ferimentos.

Antes da elevação, assegurar-se de que o dispositivo de elevação tem capacidade para suportar o peso da máquina sem perigo.

As plataformas de carga devem ser robustas e estáveis.

### ATENÇÃO!

Após um transporte na posição horizontal, o aparelho deve ser novamente colocado de pé, para permitir que o óleo regresse ao motor (1). Este processo pode demorar algum tempo, até que o nível de óleo regresse ao normal.

### ATENÇÃO!

O aparelho é pesado e não pode ser levantado por uma só pessoa.

## 13. Armazenamento

Em caso de armazenamento por um período prolongado, esvazie o depósito de combustível e faça o carburador funcionar em vazio.

Desenrosque a vela de ignição.

Deitar aprox. 20 ml de óleo do motor limpo no cilindro através do orifício da vela de ignição.



Puxar o arranque por corda retrátil (10) lentamente para fora, para que o óleo se distribua pelo motor (1), e enroscar novamente a vela de ignição.

Remover minuciosamente a sujidade, sedimentações e pó do motor (1) e das aletas da cabeça do cilindro.

Limpar o filtro de ar (5) ou substituir o mesmo, em caso de forte sujidade.

Armazenar o maço vibrador em segurança num compartimento seco, fora do alcance das crianças.

O aparelho não pode ser armazenado ao ar livre.

Tapar o aparelho e o motor (1) para os proteger do pó e armazená-los num local seco e limpo.

Proteger o maço vibrador contra tombamento.

Se o apiloador for armazenado deitado, o aparelho só pode ser tombado para a frente, de modo a que o motor (1) fique virado para cima. Dessa maneira, impede-se que entre óleo no cilindro, no filtro de ar (5) ou na câmara de combustão, o que provoca problemas no arranque.

Armazene o aparelho e os seus acessórios num local escuro, seco, ao abrigo de temperaturas negativas e fora do alcance das crianças. A temperatura ideal de armazenagem situa-se entre 5 a 30 °C.

Guarde a ferramenta na embalagem original.

Tape a ferramenta, para a proteger contra pó ou humidade. Guarde o manual de instruções junto da ferramenta.

## 14. Manutenção

### ⚠ ATENÇÃO!

Antes da execução de quaisquer trabalhos de manutenção, desligue sempre o motor (1) e retire a ficha da vela de ignição.

### Plano de manutenção

Respeitar esta tabela de manutenção da máquina e do motor!

#### Diariamente antes do início dos trabalhos

- Verificar depósito e ligações de combustível quanto a fugas
- Verificar os parafusos de fixação no pé do apiloador (15), o filtro de ar (5), o óleo do motor, o óleo no pé do apiloador (15) e o funcionamento dos elementos de comando.

#### Após 25 horas de funcionamento

- Substituir o óleo no sistema de apiloamento,
- Limpar as aletas de refrigeração e verificar a vela de ignição

#### Após 50 horas de funcionamento

- Substituir o óleo do motor

#### Após 100 horas de funcionamento

- Substituir o elemento de filtro de ar
- Substituir o óleo do motor,
- Substituir a vela de ignição
- Limpar o recipiente de sedimentação

#### Após 300 horas de funcionamento

- Substituir o óleo no sistema de apiloamento
- Limpar o filtro de combustível

#### Nota!

Substituir o óleo do motor após as primeiras 50 e, depois, a cada 100 horas de funcionamento, o óleo no sistema de apiloamento após as primeiras 25 e, posteriormente, a cada 300 horas de funcionamento.

#### Óleo do motor

##### Controlo do nível de óleo

Verifique o nível de óleo do motor com o motor (1) parado e em posição horizontal.

- Retirar o bujão do óleo (6).
- O nível de óleo deve ser visível na rosca do tubo de enchimento de óleo.
- Caso o nível de óleo esteja abaixo, abastecer com o óleo recomendado (ver os Dados Técnicos) até à aresta inferior da abertura de enchimento de óleo.

#### Não encher em demasia!

Apertar bem o bujão do óleo.

Um nível de óleo baixo pode provocar danos no motor. O fabricante não se responsabiliza pelos danos daí decorrentes; o risco é exclusivamente do utilizador.

#### Substituição do óleo do motor Fig. 11

Substituir o óleo do motor após as primeiras 50 horas de funcionamento e, posteriormente, a cada 100 horas ou todos os meses.

- Deixar escoar o óleo do motor com o motor (1) quente.
- Deixar o motor (1) aquecer.
- Desligar o motor (1).
- Colocar um recipiente suficientemente grande por baixo do tampão de drenagem do óleo (7), para recolher o óleo usado.
- Para drenar o óleo, remover o bujão do óleo (6) e o tampão de drenagem do óleo (7).
- Colocar outra vez o tampão de drenagem do óleo (7) e apertá-lo.

- Com o motor (1) na horizontal, encher o óleo de motor recomendado até à aresta inferior da abertura de enchimento de óleo.

Consultar a quantidade e a classe de óleo nos “Dados Técnicos”.

Enroscar bem o bujão do óleo (6).

#### **Nota!**

Óleo do motor recomendado SAE 10W-30

Quantidade de enchimento aprox. 0,6 litros

Elimine corretamente o óleo libertado no ponto de recolha de óleo usado local. É proibido verter óleo usado no chão ou misturá-lo com os resíduos.

#### **Indicação importante em caso de reparação:**

Em caso de devolução do maço vibrador para reparação, tenha em conta que, por motivos de segurança, o mesmo deve ser enviado para a oficina sem óleo e sem gasolina.

#### **Limpar o filtro de ar (5)**

- Remover a tampa da caixa do filtro de ar.
- Retirar cuidadosamente o cartucho de espuma, verificar se está danificado.
- Substituir os elementos danificados. Limpar a sujidade do interior da caixa do filtro com um pano limpo.
- Lavar o cartucho de espuma com uma solução de sabão suave.
- Enxaguar abundantemente com água limpa e deixar secar bem.

**NUNCA utilizar gasolina ou soluções de limpeza com baixo ponto de inflamação para limpar o cartucho do filtro de ar.**

- Poderá provocar um incêndio ou uma explosão.
- Colocar o cartucho de espuma sobre o cartucho do filtro de ar.
- Fechar a tampa da caixa do filtro de ar.

Nunca deixar que o motor (1) trabalhe sem o cartucho do filtro de ar ou com o mesmo danificado. Dessa maneira, entra sujidade no motor (1), o que pode causar graves danos no motor. O fabricante não se responsabiliza pelos danos daí decorrentes; o risco é exclusivamente do utilizador.

#### **Verificar a vela de ignição**

- Desligar e deixar arrefecer o motor (1).
- Cuidado! Risco de queimaduras**
- Puxar a ficha da vela de ignição e eliminar a sujidade na área da vela de ignição.

- Desapertar e verificar a vela de ignição.
- Limpar ou substituir a vela de ignição conforme necessário.
- No caso de danos como, p. ex., fissuras ou lascas, substituir a vela de ignição.
- Limpar os elétrodos da vela de ignição com uma escova de arame.
- Verificar e definir a distância entre elétrodos. Consultar a distância nos “Dados Técnicos”.
- Aparafusar a vela de ignição e apertar com a chave para velas de ignição.
- Colocar a ficha da vela de ignição na vela de ignição.
- Certifique-se de que, durante a substituição, não penetra qualquer tipo de sujidade na cabeça do cilindro.
- Verifique o assento da vela de ignição.
- Uma vela de ignição mal apertada pode danificar o motor (1) devido ao sobreaquecimento.
- Se apertar demais, pode danificar a rosca na cabeça do cilindro.
- O fabricante não se responsabiliza pelos danos daí decorrentes; o risco é exclusivamente do utilizador.

#### **Lubrificação do sistema de apoio Fig. 12**

##### **Verificar o nível de óleo:**

Antes de cada colocação em funcionamento, controle o nível de óleo.

- Colocar o maço vibrador sobre uma superfície plana.
- Eliminar a sujidade na área à volta do indicador de nível (16).
- Verificar o nível de óleo no indicador de nível (16). A lubrificação do sistema de apoio está correta quando o indicador de nível de óleo está cheio a 1/2 - 3/4, aproximadamente.
- Se o óleo não estiver visível, é necessário abastecer de óleo.
- Incliná-lo para a frente até que o aparelho fique apoiado na proteção de transporte (18).
- Retirar o tampão de drenagem do óleo (16) na parte inferior do apoio.
- Reabastecer com óleo SAE 10W-30, se necessário.
- Aplicar novamente o parafuso e apertar bem.
- Levantar novamente o aparelho

##### **Substituir o óleo:**

Substituir o óleo no sistema de apoio após as primeiras 50 horas de funcionamento e, posteriormente, a cada 300 horas de funcionamento

- Virar o maço vibrador para trás até que fique apoiado no aro de guia.

- Colocar um recipiente adequado por baixo do aparelho.
- Retirar o tampão de drenagem do óleo (16) na parte inferior do apiloador e deixar verter o óleo para o recipiente.
- Colocar novamente o maço vibrador na posição vertical e, em seguida, incliná-lo para a frente até que o aparelho fique apoiado na proteção de transporte (18).
- Abastecer de óleo.
- Aplicar novamente o parafuso (indicador de nível 16) e apertar bem.
- Levantar novamente o aparelho.

Não permitir que a máquina funcione nos 10 minutos seguintes à substituição do óleo.

#### Nota!

Óleo do motor recomendado SAE 10W-30  
 Quantidade de enchimento aprox. 0,8 litros  
 Elimine corretamente o óleo libertado no ponto de recolha de óleo usado local. É proibido verter óleo usado no chão ou misturá-lo com os resíduos

#### Indicação importante em caso de reparação:

Em caso de devolução do aparelho para reparação, tenha em conta que, por motivos de segurança, ele deve ser enviado para a oficina sem óleo e sem gasolina.

#### Informações de assistência

Deve-se ter em conta que as seguintes peças deste produto estão sujeitas a um desgaste consoante a utilização ou natural ou que as seguintes peças são necessárias como consumíveis.

Peças de desgaste\*: Vela de ignição

\* Nem sempre incluído no âmbito de fornecimento!

Entre em contacto com o nosso centro de assistência para obter peças sobresselentes e acessórios. Para isso, utilize o código QR na capa.

#### Pé do apiloador (15)

Tratando-se de um aparelho novo, antes de cada colocação em funcionamento ou após a incorporação de um pé do apiloador (15) novo, devem-se apertar todas as porcas de fixação.

## 15. Eliminação e reciclagem



O aparelho encontra-se numa embalagem para evitar danos de transporte. Esta embalagem é matéria-prima, sendo assim reutilizável ou reciclável.



O aparelho e os seus acessórios são compostos de diferentes materiais, por ex. metal e plástico. Elimine componentes com defeito nos resíduos perigosos. Aconselhe-se junto de uma empresa especializada ou das autoridades locais!

## 16. Resolução de problemas







A seguinte tabela indica sintomas de erro e descreve resoluções, se a sua máquina não estiver a funcionar corretamente. Se não for possível localizar e eliminar o problema, entre em contacto com a sua oficina de assistência técnica.

Falha	Causa possível	Resolução
Resultado da compactação irregular.	Pé do apiloador desgastado.	Substituir o pé do apiloador.
Perda de óleo no motor.	Vedações, anéis de vedação radiais desgastados.	Contactar o revendedor especializado.
	A superfície do chão é demasiado dura.	Não é possível compactar a superfície do chão.
	O chão está demasiado húmido, o pé do apiloador fica preso.	Deixar passar o tempo de secagem.
O motor trabalha, mas o apiloador funciona irregularmente	Camada de sujidade espessa no pé do apiloador.	Limpar o pé do apiloador.
	Peças partidas no sistema de apiloamento.	Contactar o revendedor especializado.
	Molas partidas ou deficientes	
	Velocidade do motor demasiado elevada.	
Superfície de acoplamento suja.	Limpar o óleo e a massa lubrificante da superfície de acoplamento	
O motor não arranca	Depósito sem combustível.	Reabastecer.
	Torneira de combustível fechada.	Abrir a torneira de combustível.
	Filtro de ar sujo.	Limpar o filtro de ar.
	O interruptor do motor está em "OFF".	Colocar o interruptor do motor em "ON".
	Arranque por corda retrátil com defeito.	Reparar o arranque por corda retrátil.
	Sem óleo do motor.	Reabastecer óleo do motor.
	Vela de ignição suja.	Limpar a vela de ignição
O motor trabalha, mas o apiloador não se move.	Acoplamento centrífugo com defeito.	Substituir o acoplamento.
	Pressão de compactação baixa.	Contactar o revendedor especializado
	Abertura do escape entupida	
O motor aquece demasiado	Aletas de refrigeração e pás da ventoinha sujas.	Limpar as aletas de refrigeração e pás da ventoinha

## Vysvětlení symbolů na přístroji

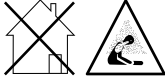
Symbole použité v této příručce vás mají upozornit na možná rizika. Bezpečnostní symboly a vysvětlivky, které je provádějí, musejí být přesně pochopeny. Samotné varování rizika neodstraní a nemohou nahradit správná opatření pro prevenci úrazů.

	<p>VAROVÁNÍ: Při nedodržení je možné ohrožení života, hrozí nebezpečí zranění nebo poškození nástroje.</p>
	<p>Přečtěte si provozní příručku. Před použitím přístroje si vždy přečtěte příslušný oddíl v uživatelské příručce.</p>
	<p>Používejte ochranu sluchu. Působení hluku může vést ke ztrátě sluchu.</p>
	<p>Používejte ochranné brýle.</p>
	<p>Používejte ochranné rukavice.</p>
	<p>Noste bezpečnostní obuv</p>
	<p>Zařízení nikdy nevystavujte dešti.</p>
	<p>Je zakázáno odstraňovat nebo upravovat ochranná a bezpečnostní zařízení.</p>
	<p>Nesahejte do rotujících dílů</p>
	<p>Otevřený oheň a kouření v blízkosti přístroje jsou přísně zakázány!</p>
	<p>Nedovoľte jiným, aby se zdržovaly na pracovišti.</p>

	<p>Varování před horkými díly.</p>
	<p>Důležité. Před doléváním paliva vypněte motor. Nedolévejte palivo v případě, že je motor v provozu.</p>
	<p>Důležité. Výfukové plyny jsou jedovaté, proto motor nenechávejte běžet v nevětraných prostorech.</p>
	<p>Při manipulaci s pohonnými látkami a mazivy buďte velmi opatrní!</p>
	<p>Před prováděním údržby odstraňte kabel zapalování a přečtěte si pokyny.</p>
	<p>Při spouštění motoru dochází ke vzniku jisker. Ty mohou zapálit hořlavé plyny v blízkosti.</p>
<p><b>⚠ Pozor!</b></p>	<p>Místa, která se týkají bezpečnosti, jsme v tomto návodu k použití označili touto značkou</p>

**Obsah:**
**Strana:**

1.	Úvod.....	116
2.	Popis přístroje (obr. 1).....	116
3.	Rozsah dodávky .....	116
4.	Použití v souladu s určením .....	116
5.	Všeobecné bezpečnostní pokyny .....	117
6.	Technické údaje.....	119
7.	Rozbalení.....	120
8.	Konstrukce.....	120
9.	Před uvedením do provozu.....	120
10.	Uvedení do provozu.....	121
11.	Čištění.....	122
12.	Přeprava .....	122
13.	Skladování .....	123
14.	Údržba .....	123
15.	Likvidace a recyklace .....	125
16.	Odstraňování poruch.....	126

## 1. Úvod

### Výrobce:

Scheppach GmbH  
Günzburger Straße 69  
D-89335 Ichenhausen

### Vážený zákazníku,

přejeme vám mnoho radosti a úspěchu při práci s novým zařízením.

### Upozornění:

Výrobce tohoto zařízení neručí podle platného zákona o odpovědnosti za vady výrobku za škody, které vzniknou na tomto zařízení nebo jeho prostřednictvím v případě:

- neodborné manipulace,
- Nedodržování návodu k obsluze,
- Opravy třetí osobou, neoprávněnými odborníky
- Montáž a výměna neoriginálních náhradních dílů
- použití, které není v souladu s určením

### Mějte na paměti:

Před montáží a zprovozněním si přečtěte celý text návodu k obsluze.

Tento návod k obsluze vám má usnadnit seznámení se zařízením a jeho používání v souladu s určením.

Návod k obsluze obsahuje důležité pokyny, jak se zařízením pracovat bezpečně, odborně a ekonomicky, abyste se vyhnuli rizikům, ušetřili náklady za opravy, omezili dobu nečinnosti a zvýšili spolehlivost a životnost zařízení.

Kromě bezpečnostních ustanovení tohoto návodu k obsluze musíte bezpodmínečně dodržovat předpisy své země, které platí pro provoz zařízení.

Uchovávejte návod k obsluze u zařízení v plastovém obalu, který jej bude chránit před znečištěním a vlhkostí. Před započetím práce si jej musí každý pracovník obsluhy přečíst a pečlivě jej dodržovat.

Se zařízením smíjí pracovat jen osoby, které jsou poučeny o jeho použití a informovány o nebezpečích, která jsou s ním spojena. Dodržujte minimální požadovaný věk obsluhy.

Kromě bezpečnostních pokynů, které jsou obsaženy v tomto návodu k obsluze, a zvláštních předpisů vaší země, je při provozu konstrukčně stejných strojů zapotřebí dodržovat všeobecně uznávaná technická pravidla.

Nepřebíráme žádnou záruku za nehody nebo škody způsobené nedodržením tohoto návodu a bezpečnostních pokynů.

## 2. Popis přístroje (obr. 1)

1. Motor
2. Benzínová nádrž
3. Víko nádrže
4. Palivový kohout (benzínová nádrž)
5. Vzduchový filtr
6. Uzavírací šroub oleje
7. Vypouštěcí šroub oleje
8. Páka sytiče
9. Startovací spínač
10. Reverzní startér
11. Plynová páčka
12. Výfuk
13. Převodovka
14. Spodní část pěchovadla
15. Noha pěchu
16. Vypouštěcí šroub oleje pěchovací nohy pěchu
17. Ochranný rám
18. Ochrana pro přepravu
19. Přepravní držadlo
20. Adaptérové desky (2x)
21. Palivový kohout (motor)

## 3. Rozsah dodávky

- Vibrační pěch
- Pojezdové ústrojí
- Klíč na zapalovací svíčky
- Návod k obsluze

## 4. Použití v souladu s určením

**Stroj odpovídá platné ES směrnici o strojních zařízeních.**

**POZOR! Přístroj nesmí obsluhovat osoby, které nejsou seznámeny s návodem k obsluze, děti, mládež a osoby pod vlivem alkoholu, drog nebo léků.**

- Před zahájením práce musí být na vibračním pěchu namontovaná veškerá ochranná a bezpečnostní zařízení.
- Vibrační pěch nástroj poháněný motorem a je vhodný k pěchování volné zeminy, hruď a šterku, aby tak vznikl pevný a stabilní podklad pro základy, podkladový beton a ostatní zpevnění podkladu.
- Přístroj však není vhodný pro pěchování zemin s vysokým obsahem jílu.
- Stroj se smí používat pouze venku.
- Jakékoliv jiné použití je v rozporu s určením.
- Použití v rozporu s určeným účelem, změny na přístroji nebo použití dílů neprovořených a nechvále-



ných výrobcem může vést k nepředvídatelným porážkám!

- Vibrační pěch je koncipován pro obsluhu jednou osobou.
- Obsluhující osoba je v pracovní oblasti odpovědná vůči třetím osobám.
- Dbejte všech pokynů ohledně bezpečnosti a rizik u stroje.
- Všechny pokyny ohledně bezpečnosti a rizik u stroje udržujte v kompletním a čitelném stavu.
- Stroj používejte pouze v technicky bezvadném stavu, v souladu s jeho určením, odpovědně a s vědomím všech nebezpečí, a dodržujte návod k obsluze!
- Ihned odstraňte zejména poruchy (nebo je nechte opravit), které mohou ohrozit bezpečnost!
- Je nutné dodržovat veškeré předpisy výrobce týkající se bezpečnosti, práce a údržby stroje, a také rozměry uvedené v technických datech.
- Je nutné dodržovat příslušné předpisy úrazové prevence a ostatní všeobecně uznávaná bezpečnostní technická pravidla.
- Stroj smí být používán, udržován nebo opravovat jen osoby, které jsou s ním obeznámeny a jsou informovány o nebezpečí. Svévolné změny stroje vylučují ručení výrobce za škody, které tím vzniknou.
- Stroj smí být používán pouze pro práce, pro které byl zkonstruován a které jsou popsány v návodu k obsluze.
- Stroj smí být používán jen s originálním příslušenstvím a originálními nástroji výrobce.
- Jakékoli použití, které toto nařízení překračuje, je považováno za použití v rozporu s určením. Za takto vzniklé škody výrobce neručí. Riziko nese výhradně uživatel.

Stroj smí být používán jen s originálními díly a originálním příslušenstvím výrobce. Je nutné dodržovat veškeré předpisy výrobce týkající se bezpečnosti, práce a údržby stroje, a také rozměry uvedené v technických datech.

Respektujte prosím, že náš přístroj v souladu s určením není konstruován pro komerční, řemeslné a průmyslové použití. Nepřebíráme zodpovědnost v případě, když se přístroj použije v komerčních, řemeslných nebo průmyslových provozech, a při srovnatelných činnostech.

## 5. Všeobecné bezpečnostní pokyny

- Seznamte se dobře se strojem.
- Přečtěte si pozorně návod k obsluze a přesvědčte se, že jste jeho obsahu a všem štítkům umístěným na stroji porozuměli.

- Seznamte se s oblastí používání a omezení stroje, a také se zvláštními zdroji rizik.
- Přesvědčte se, zda přesně znáte všechny ovládací prvky a jejich funkci.
- Přesvědčte se, zda víte, jak se stroj zastavuje a jak se rychle deaktivují ovládací prvky.
- Nepokoušejte se stroj používat, aniž byste znali přesné fungování a požadavky na údržbu motoru a věděli, jak předcházet úrazům a materiálním škodám.
- Nedovolte, aby se k Vám během práce přibližovaly jiné osoby, zejména děti.

### Pracovní oblast

- Stroj nikdy nespouštějte a neobsluhujte v uzavřeném prostoru. Výfukové plyny jsou nebezpečné, protože obsahují oxid uhelnatý, který je bez zápachu a smrtelně jedovatý. Stroj používejte pouze v dobře odvětrávaném venkovním prostoru.
- Stroj nikdy nepoužívejte při nedostatečné viditelnosti nebo při špatných světelných podmínkách.

### Bezpečnost osob

- Stroj nikdy nepoužívejte, pokud jste užili drogy, alkohol nebo léky, které ovlivňují schopnost správné obsluhy stroje.
- Používejte vhodný oděv. Noste dlouhé nohavice, vysoké boty a používejte rukavice.
- Nenoste volný oděv, krátké kalhoty a žádné šperky. Dlouhé vlasy mějte stažené, aby nesahaly níže než po ramena. Vaše vlasy, oděv a rukavice udržujte mimo dosah pohyblivých dílů. Volný oděv, šperky nebo dlouhé vlasy mohou být pohyblivými díly zachyceny. Před spuštěním váš stroj zkontrolujte.
- Ponechejte ochranné kryty na svém místě a funkční.
- Přesvědčte se, zda jsou bezpečně utaženy všechny matice, šrouby atd.
- Stroj nikdy nepoužívejte, pokud vyžaduje opravu nebo je ve špatném mechanickém stavu. Poškozené, chybějící nebo vadné díly před obsluhou vyměňte.
- Zkontrolujte stroj z hlediska úniku benzínu.
- Udržujte ho funkční. Stroj nikdy nepoužívejte, pokud motor nelze příslušným spínačem zapnout nebo vypnout.
- Stroj na benzín, který nelze ovládat spínačem motoru, je nebezpečný a musí se vyměnit.
- Navykněte si před spuštěním stroje zkontrolovat, zda se v prostoru stroje nenachází šroubováky a klíče. Šroubovák nebo klíč, který se ještě nachází v rotující části stroje, může zapříčinit úraz.

- Buďte pozorní, dávejte pozor na své jednání a použijte zdravý rozum, pokud se strojem pracujete. Nepřeceňujte se.
- Stroj nikdy nepoužívejte, pokud jste bosí nebo máte nazuté sandály či jiné podobné lehké boty. Noste ochrannou pracovní obuv, která chrání vaše chodidla a zlepšuje vaši stabilitu na kluzkém povrchu.
- Vždy si zajistěte dobrou stabilitu a rovnováhu. Tak můžete stroj lépe kontrolovat i v nečekaných situacích.
- Zabraňte nechtěnému spuštění. Zajistěte, aby byl spínač motoru vypnutý, než se pustíte do přepravy stroje nebo prací na údržbě stroje. Přeprava nebo práce na údržbě stroje mohou zapříčinit úraz, pokud by byl spínač zapnutý.

### Bezpečnost při zacházení s benzinem

- Benzín je snadno vznětlivý a jeho plyny mohou explodovat, pokud se zapálí.
- Proveďte bezpečnostní opatření pro zacházení s benzinem pro snížení rizika těžkého poranění.
- Používejte vhodný benzinový kanystř, pokud budete chtít nádrž naplnit nebo vypustit.
- Tyto práce provádějte pouze v dobře odvětrávaném venkovním prostoru.
- Nekuřte. Nenechte pronikat do blízkosti žádné jiskry, otevřené plameny nebo jiné zdroje vznícení, pokud doplňujete benzin nebo pracujete se strojem.
- Nádrž nikdy neplňte ve vnitřním prostoru. Udržujte uzemněné, elektricky vodivé předměty, jako jsou nástroje, mimo dosah volně stojících elektrických dílů a vedení, abyste zabránili tvorbě jisker nebo elektrického oblouku. Mohlo by tím dojít ke vznícení benzinových plynů.
- Před plněním nádrže motor vždy zastavte a nechte ho vyhladit. Víko nádrže nesundávejte a nádrž netankujte, pokud motor běží nebo je horký.
- Stroj nikdy nepoužívejte, pokud víte o netěsnosti v benzinovém systému. Víko nádrže pomalu uvolněte, abyste vypustili možný tlak v nádrži. Nádrž nikdy nepřepĺňujte (benzín by se neměl nacházet nad vyznačenou maximální hladinou). Benzinovou nádrž opět bezpečně zavřete víkem a utřete rozlitý benzin.
- Stroj nikdy nepoužívejte, pokud není víko nádrže zašroubované. Eliminujte zdroje vznícení v blízkosti rozlitého benzínu. Pokud se benzin rozlil, nepokoušejte se stroj spustit. Stroj odstraňte z rozlité oblasti a zabraňte tvorbě zdrojů vznícení, dokud benzinové plyny nevypřichají.
- Benzín uchovávejte v kanystřech speciálně vyrobených pro tento účel.

- Benzín skladujte na chladném, dobře odvětrávaném místě mimo dosah jisker a otevřeného plamene nebo jiných zdrojů vznícení. Benzín nebo stroj naplněný benzinem nikdy nechovávejte v budově, ve které mohou benzinové plyny přijít do kontaktu s jiskrami, otevřenými plameny nebo jinými zdroji vznícení, jako jsou ohříváče vody, pece, sušičky oděvů apod.
- Před uložením stroje v uzavřeném prostoru nechte motor vychladit.

### Používání a péče o stroj

- Stroj nikdy nezvedejte ani nepřenašejte, pokud motor běží.
- Se strojem nezacházejte násilně.
- Používejte správný stroj pro váš účel použití. Správný stroj bude provádět práce, pro které byl zkonstruován, lépe a bezpečněji.
- Neměňte nastavení regulátoru otáček motoru ani ho nepřetáčejte. Regulátor otáček kontroluje maximální rychlost motoru při maximální bezpečnosti.
- Nenechávejte motor běžet při vysokých otáčkách, pokud nezhuťujete.
- Nenechávejte ruce ani nohy v blízkosti rotujících dílů.
- Vyvarujte se kontaktu s horkým benzinem, olejem, výfukovými plyny a horkými povrchy. Nedotýkejte se motoru nebo tlumiče výfuku. Tyto díly jsou během používání horké. Zůstávají také ještě horké i krátkou dobu po vypnutí stroje.
- Před prováděním prací na údržbě nebo nastavení nechte motor vychladit.
- Pokud by stroj začal vydávat neobvyklý hluk nebo vibrace, motor ihned vypněte, odpojte kabel zapalovací svíčky a zjistěte příčinu. Neobvyklý hluk nebo vibrace jsou známkou závady.
- Používejte pouze nástavbové díly a díly příslušenství schválené výrobcem. Nedodržení může mít za následek poranění.
- Na stroji provádějte údržbu. Zkontrolujte chybné vyrovnání nebo blokování pohyblivých dílů, poškozené díly a jiné stavy, které by mohly omezovat funkci stroje. Před dalším opětovným použitím stroj nechte opravit, pokud jste zjistili závady. Mnoho úrazů je výsledkem špatně prováděné údržby zařízení.
- Motor a tlumič výfuku udržujte mimo kontakt s trávou, listy, nadměrnými mазivou nebo usazeninami uhlíku, abyste snížili riziko požáru.
- Stroj nikdy nepolívejte ani nekropte vodou nebo jinými kapalinami.
- Udržujte rukojeti suché, čisté a bez malých částic.

- Po každém použití stroj vyčistěte.
- Dodržujte platné směrnice o likvidaci odpadů pro benzin, olej apod. kvůli ochraně životního prostředí.
- Vypnutý stroj uložte mimo dosah dětí a nenechávejte osoby, které nejsou se strojem a tímto návodem seznámeny stroj používat. Stroj je v rukou nevyškolených uživatelů nebezpečný.

### Servis

- Před čištěním, opravami, kontrolou nebo nastavením motor vypněte a přesvědčte se, že jsou pohyblivé díly zastaveny.
- Přesvědčte se, zda se spínač motoru nachází v poloze „OFF“. Odpojte kabel zapalovací svíčky a udržujte ho mimo zapalovací svíčku, abyste zabránili nechtěnému nastartování.
- Údržbu stroje nechávejte provádět kvalifikované pracovníky. Používejte pouze originální náhradní díly. Tím se zajistí, zachování bezpečnosti stroje.

### Zbytková rizika

Stroj je zkonstruován podle aktuálního stavu techniky a podle uznávaných bezpečnostně-technických norem. Přesto se mohou během práce vyskytnout jednotlivá zbytková rizika.

- Kromě toho mohou přes všechna přijatá preventivní opatření vzniknout zbytková rizika, která nebudou zjevná.
- Zbytková rizika lze minimalizovat, pokud budete dodržovat „bezpečnostní pokyny“ a „použití v souladu s určeným účelem“ a kompletní „návod k obsluze“.
- Zabraňte náhodnému uvedení stroje do provozu.
- Používejte nástroj, který je doporučen v návodu k obsluze. Tím dosáhnete toho, že bude váš stroj poskytovat optimální výkon.
- Při provozu stroje nekládejte ruce do pracovního prostoru.

## 6. Technické údaje

Konstrukční rozměry Š x H x V	480 x 780 x 1150
Pěchovací deska D x Š	345 x 285
Zdvih pěchovací desky	40 – 66 mm
Počet úderů	450 - 650 /min
Odstředivá síla	10 kN
Typ motoru	1 válec/4-takt
Max. výkon motoru:	4,1 kW
Zdvihový objem	196 ccm
Otáčky max.	3600 / min
Palivo	Běžný bezolovnatý benzin
Objem nádrže	2,8 l
Motorový olej / množství / druh	0,6l / SAE 10 W 30 / SAE 10 W 40
Převodový olej / množství / druh	0,8 l / SAE 10 W-30
Zapalovací svíčka	F7RTC
Vzdálenost elektrod	0,7 +/- 0,1mm
Hmotnost	78 kg

Technické změny vyhrazeny!

### Hluk a vibrace

**⚠ Varování:** Hluk může mít závažný vliv na vaše zdraví. Jestliže hluk stroje překročí 85 dB (A), použijte, prosím, vhodnou ochranu sluchu.

#### Charakteristiky hlučnosti

Hladina akustického výkonu $L_{WA}$	108d B(A)
Hladina akustického tlaku $L_{pA}$	87,45 dB(A)
Kolisavost $K_{wajpA}$	3 dB

#### Charakteristiky vibrací

Vibrace pravé rukojeti $a_h$	30,61 m/s <sup>2</sup>
Vibrace levé rukojeti $a_h$	29,37 m/s <sup>2</sup>

Upozornění: Udávané hodnoty hlučnosti byly stanoveny na základě normované zkušební metody a lze je používat pro vzájemné porovnání různých nástrojů. Navíc se tyto hodnoty hodí pro předběžný odhad akustického zatížení uživatele.

Varování! V závislosti na tom, jak je nástroj používán, se mohou skutečné hodnoty od udávaných lišit. Proveďte opatření na ochranu před zatížením hlukem.

Zohledněte při tom celkový průběh práce, tedy také dobu, kdy nástroj pracuje bez zatížení nebo je vypnutý. Vhodná opatření zahrnují kromě jiného i pravidelnou údržbu a péči o nástroj a použité nástroje, pravidelné přestávky a dobré naplánování pracovních procesů.

## 7. Rozbalení

- Otevřete balení a opatrně vyjměte přístroj.
- Odstraňte materiál obalu a obalové a přepravní pojistky (pokud je jimi výrobek opatřen).
- Zkontrolujte, zda je rozsah dodávky úplný.
- Zkontrolujte přístroj a díly příslušenství, zda se při přepravě nepoškodily. V případě reklamaci je třeba okamžitě uvědomit dodavatele. Pozdější reklamace nebudou uznány.
- Uchovejte obal dle možností až do uplynutí záruční doby.
- Seznamte se před použitím s přístrojem podle návodu k obsluze.
- Používejte u příslušenství a opotřebitelných a náhradních dílů pouze originální díly. Náhradní díly obdržíte u specializovaného prodejce.
- Uveďte při objednávání naše čísla výrobku a rovněž typ a rok výroby přístroje.

### ⚠ POZOR!

**Přístroj a obalový materiál nejsou hračka! S plastovými sáčky, fóliemi a drobným díly si nesmějí hrát děti! Hrozí nebezpečí spolknutí těchto věcí a udušení!**

## 8. Konstrukce

Z technických důvodů při balení není stroj kompletně smontován

### Montáž adaptérových desek (20) (obr. 2)

- Namontujte 2 adaptérové desky (20) pomocí 4 šroubů se šestihrannou hlavou M 10 x 20 (A) po obou stranách na převodovku (13).
- Šrouby dobře utáhněte.

### Montáž ochranného rámu (17) obr. 2.1

- Namontujte ochranný rám (17) pomocí 4 šroubů se šestihrannou hlavou M 10 x 20 (A) po obou stranách adaptérových desek (20).
- Šrouby dobře utáhněte.

### Montáž benzinové nádrže (2) obr. 2.2, 2.3

- Namontujte benzinovou nádrž (2) pomocí 2 šroubů se šestihrannou hlavou (B), 2 podložek D 24 a 2 podložkových matic M 8 na přídržný plech a pevně utáhněte.
- Nasadte benzinovou hadici (C) a zajistěte svorkou (D).

### Montáž plynové páčky (11), obr. 2.4

- Plynovou páčku (11) namontujte pomocí spony, 2 šroubů s křížovou hlavou M6 x 25 a 2 samojistících matic M6 na ochranný rám (17) a pevně utáhněte.

## 9. Před uvedením do provozu

### POZOR!

**Pozorně si přečtěte bezpečnostní předpisy (viz „Bezpečnostní předpisy“ a doplňkové pokyny pro stroje poháněné benzinem).**

### Upozornění! Obr.3

Vibrační pěch podle možností přepravujte vždy ve vzpřímené poloze, přičemž dbejte na to, že se přístroj nesmí převrátit.

Pokud neexistuje možnost přepravy vestoje, pak použijte v poloze jako na obr. 3.

Vzduchový filtr (5) nesmí směřovat dolů! Do válce, spalovací komory nebo vzduchového filtru (5) se může dostat olej. To by mohlo vést k problémům při startování.

### Tankování

- Odšroubujte víčko nádrže (3).
- Doplněte palivo.
- Myslete na expanzní vlastnosti paliva a nádrž nenaplňujte až po okraj.
- Víko nádrže (3) opět pevně našroubujte a okolí očistěte od event. rozlité palivové směsi.

### Palivo

Motor (1) vibračního pěchu je proveden jako čtyřtákní. Je poháněn běžným bezolovnatým benzinem s oktavním číslem 95.

### Objem nádrže: 2,8 litru

Tankujte v dobře větraném prostoru při vypnutém motoru (1).

Byl-li motor (1) bezprostředně předtím v provozu, nechte jej nejprve vychladnout.

Pozor! Benzin je mimořádně hořlavý a výbušný.

Při manipulaci s palivem můžete utrpět popáleniny nebo jiná těžká zranění.

Nikdy netankujte motor (1) v budově, kde je vystavený benzínovým výparům, jiskrám nebo otevřenému ohni. Vypněte motor (1) a držte jej mimo dosah horka, jisker a plamenů. Tankujte pouze venku. Rozlitý benzín neprodleně vytřete.

## Motor

### Mazání motoru, obr. 4

#### Pozor!

Před prvním uvedením do provozu je nutno nalít olej! Chybějící olej může způsobit poškození motoru (1). Za takto vzniklé škody výrobce neručí. Riziko nese výhradně uživatel.

Olejevá náplň: 0,6 litru

Druh oleje: SAE 10W-30 nebo 10W-40

Používejte běžný motorový olej se specifikací 10W-30 nebo 10W-40.

- Odstraňte uzavírací šroub oleje (6) na motoru (1).
- Olej doplňujte, dokud ho neuvidíte v závitě plnicího otvoru. Množství náplně cca 0,6 litru.

### Mazání pýchovacího systému obr. 5

Olejevá náplň: 0,8 litru

Druh oleje: SAE 10W-30

Vibrační pých postavte na rovnou plochu.

Odstraňte nečistoty v oblasti průhledítka (16).

Zkontrolujte stav hladiny oleje pomocí průhledítka (16). Mazání pýchovacího systému je v pořádku, když průhledítko ukazuje zhruba 1/2 - 3/4 naplnění.

Když není vidět žádný olej, je třeba olej dolít.

Vibrační pých nakloňte dopředu, až přístroj dolehne na oko pojezdu (I). Odstraňte vypouštěcí šroub oleje (16) na spodní část pých. V případě potřeby doplňte olej SAE 10W-30. (Použijte nálevku)

Šroub vraťte a dotáhněte.

Přístroj uveďte znovu do vzpřímené polohy.

## 10. Uvedení do provozu

### POZOR!

**Pozorně si přečtěte bezpečnostní předpisy (viz „Bezpečnostní předpisy“ a doplňkové pokyny pro stroje poháněné benzínem).**

### Příprava

Vibrační pých postavte zpřímá na pevnou rovnou plochu, abyste zajistili řádné mazání motoru (1).

Před nastartováním zkontrolujte:

- stav motorového oleje,

- stav paliva,
- nádrž by měla být nejméně do poloviny plná,
- mazání pýchovacího systému,
- Stav vzduchového filtru
- stav palivových vedení
- Pevné usazení vnějších šroubových spojů
- stanoviště (přístroj nespouštějte na asfaltu nebo na betonu)

Vyhýbejte se místům s prohlubněmi nebo dírami (jako např. kaluže). Na hladkých, mokřích površích hrozí nebezpečí uklouznutí!

### Spuštění motoru, obr. 6 - 10

#### Studený start

- Palivovým kohoutem (4) otočte doleva. (obr. 6)
- Palivový kohout (21) na motoru (1) (obr. 6.1) nastavte pro otevření doprava na „ON“.
- Páku sytiče (8) nastavte doleva na „ZAVŘENO“. (Obr.6.1)
- Páku plynu (11) posuňte trochu doleva. (obr. 7)
- Startovací spínač (9) nastavte na „ON / ZAP.“. (Obr.8)
- Lehce zatáhněte za lanko reverzního startéru (10), až je citelný odpor, a potom je nechte opět navinout. (obr. 9)
- Silně, ale ne trhavě zatáhněte za reverzní startér (10). Motor (1) se nastartuje.
- Páku plynu (11) nastavte na volnoběh.
- Během zahřívacího chodu motoru (1) otevřete páku sytiče (8).
- Páku plynu (11) pro provoz pomalu a opatrně posuňte doleva - stroj začne pracovat.

#### Teplý start

- Palivový kohout (4) na palivové nádrži (dole) nastavte pro otevření dolů.
- Palivový kohout (21) na motoru (1) (obr. 6.1) nastavte pro otevření doprava na „ON“.
- Páku sytiče (8) nastavte doprava na „otevřeno“.
- Páku plynu (11) nastavte na volnoběh.
- Startovací spínač (9) nastavte na „ON / ZAP.“.
- Lehce zatáhněte za lanko reverzního startéru (10), až je citelný odpor, a potom je nechte opět navinout.
- Silně, ale ne trhavě zatáhněte za reverzní startér (10). Motor (1) se nastartuje.
- Páku plynu (11) pro provoz pomalu a opatrně posuňte doleva - stroj začne pracovat.

## POZOR

Při spouštění motoru otevřete páku sytiče (8) pouze tehdy, když je plynová páčka (11) na volnoběhu, jinak se může dát pýchovadlo do pohybu.

Páku plynu přesouvejte pomalu z klidového polohy do polohy plný výkon.

### Vypnutí motoru

- Páku plynu (11) v poloze volnoběh posuňte doprava.
- Startovací spínač (9) nastavte na „OFF / VYP.“.
- Palivový kohout (4) nastavte pro uzavření doprava.
- Palivový kohout (21) nastavte pro uzavření doleva.
- Upozornění! Náhlé vypnutí motoru (1) z plného plynu může vést k poškození motoru.

### Provoz s vibračním pěchem obr. 10

- Vibrační pěch vedte oběma rukama za držadlo.
- Při práci na stoupajícím nebo klesajícím svahu jděte vždy na horní straně.
- Obsluha se nesmí nacházet ve směru spádu.
- Vibrační pěch udržujte v čistotě a suchu.

Kdyby se pýchovadlo převrátilo, ihned vypněte motor (1) (startovací spínač (9) nastavte na „OFF / VYP.“)

Poté přístroj znovu postavte, resp. položte na bok, aby motor (1) směřoval nahoru. (viz přepravní polohu. obr. 3)

### Abyste zabránili poškození motoru, nesmí pěch, pokud leží na boku, dále běžet.

- Přístroj vypněte i při krátkých pauzách v práci.
- Při práci páku plynu (11) zcela otevřete, abyste dosáhli max. výkonu.
- Při pýchování v žádném případě nepouštějte vodicí držadlo.
- Nechte přístroj, aby se sám pohyboval dopředu.
- Nevytvíkejte na něj žádný tlak, nepokoušejte se pohybovat přístrojem dopředu silou svalů.
- Noha pěchu (15) se musí vždy nacházet v paralelní poloze vůči zemi, abyste zabránili extrémnímu opotřebení desky.

### Pozor!

**Vibrační pěch nepoužívejte na beton nebo tvrdé, resp. pýchováním pevně upravené povrchy. V takových případech začne přístroj narážet namísto vibrovat, což způsobí poškození nohy pěchu (15) a motoru.**

## 11. Čištění

### ⚠ POZOR!

Před prováděním čištění motor (1) vždy vypněte a vytáhněte konektor zapalovací svíčky.

Po každém použití je třeba vyčistit chladicí žebra válců, a také odstranit nečistoty a kamínky nahromaděné na přístroji.

### ⚠ POZOR!

K čištění vibrační desky nepoužívejte „vysokotlaký čistič“. Do těsných částí stroje může proniknout voda a může dojít k poškození vřeten, pístu, ložisek nebo motoru (1). Vysokotlaké čističe zkracují dobu provozu a zhoršují ovladatelnost.

## 12. Přeprava

Viz technické údaje týkající se hmotnosti stroje. Nechejte motor (1) před zvedáním/přepřevou nebo skládáním ve vnitřním prostoru vychladit, abyste zabránili popálení a nebezpečí požáru.

### Pozor!

Při přepravě vždy vypněte motor (1) a zavřete palivový kohout (4) a (21) (poloha OFF).

Před přepravou, resp. odstavením ve vnitřních prostorech nechte motor (1) stroje vychladnout kvůli zabránění popálení a vyloučení nebezpečí požáru.

Při změně stanoviště, i jen na krátkou vzdálenost, je nutné vypnout motor (1).

Vyhýbejte se ohrožení osob převrácením nebo sklouznutím stroje.

### Pojezdové ústrojí obr. 13.1, 13.2

Přepravní zařízení usnadní manipulaci na krátké vzdálenosti.

- Vibrační pěch uveďte mimo provoz.
- Pěch lehce nakloňte dopředu a přepravní zařízení nasuňte pod držák.
- Přepravní zařízení podržte nohou,
- Pěch naklopte dozadu na nápravu a posuňte pomocí ochranného ramena.
- Při skládání postupujte v opačném pořadí.
- Opatrně odstavte a odstraňte nápravu s koly

Pojezdové ústrojí používejte pouze na rovném a pevném podkladu a na krátké vzdálenosti. Před dalším použitím pěchu pojezdové ústrojí zase odstraňte.

## Pozor!

**Vibrační pěch přepravujte vždy ve vzpřímené poloze, abyste předešli úniku paliva nebo oleje.**

Při přepravě vozidlem dbejte na to, aby přístroj nemohl spadnout.

Pokud to není možné, nejprve zcela vyprázdněte palivovou nádrž, pěch položte a pevně upněte na ložnou plochu vozidla, abyste předešli odvalení nebo posunutí.

Při zvedání pomocí zdviže používejte přepravní třmen (19) a zvedejte opatrně, abyste zabránili zraněním.

Před zvedáním zajistěte, aby zdvihacího zařízení dokázalo bez nebezpečí unést hmotnost stroje.

Nakládací rampy musí mít dostatečnou nosnost a být stabilní.

## POZOR!

Po přepravě ve vodorovné poloze je třeba přístroj znovu postavit, aby olej stekl zpátky do motoru (1). Tento proces může chvíli trvat, než dojde k obnovení normální hladiny oleje.

## POZOR!

Přístroj je těžký a nesmí jej zvedat pouze jedna osoba.

## 13. Skladování

Při delším skladování vypusťte palivovou nádrž a vyprázdněte karburátor.

Vyšroubujte zapalovací svíčku.

Otvorem pro svíčku nalijte do válce cca 20 ml čistého motorového oleje.

Vytáhněte pomalu reverzní startér (10), aby se olej v motoru (1) rozlil, a opět našroubujte zapalovací svíčku. Důkladně odstraňte nečistoty, usazeniny a prach z motoru (1) a žeber hlavy válce.

Vyčistěte vzduchový filtr (5) nebo ho v případě silného znečištění vyměňte.

Vibrační pěch uložte bezpečně v suchém prostoru nepřístupném pro děti.

Vibrační pěch nesmí být skladován venku.

Přístroj a motor (1) zakryjte na ochranu proti prachu a uložte na suchém a čistém místě.

Vibrační pěch zajistěte proti převrácení.

Při skladování pěchovadla vleže se přístroj smí překloupat pouze dopředu, takže motor (1) směřuje nahoru.

Tím se zabrání, aby se olej nedostal do válce, vzduchového filtru (5) nebo spalovací komory.

Uložte přístroj a jeho příslušenství na tmavém, suchém místě, chráněném před mrazem a nedostupném pro děti. Optimální skladovací teplota se pohybuje mezi 5 a 30°C.

Nástroj uchovávejte v originálním balení.

Nástroj zakryjte, aby byl chráněn před prachem nebo vlhkostí. Návod k obsluze uchovávejte v blízkosti nástroje.

## 14. Údržba

### ⚠ POZOR!

Před prováděním údržbářských prací motor (1) vždy vypněte a vytáhněte konektor zapalovací svíčky.

### Plán údržby

Dodržujte, prosím, tuto tabulku pro údržbu stroje a motoru!

#### Každý den před začátkem práce

- Zkontrolujte těsnost palivové nádrže a potrubí
- Zkontrolujte upevňovací šrouby na noze pěchu (15), vzduchový filtr (5), motorový olej, olej v noze pěchu (15) a fungování ovládacích prvků.

#### Po 25 provozních hodinách

- Vyměňte olej v pěchovacím systému,
- Vyčistěte chladicí žebra a zkontrolujte zapalovací svíčku

#### Po 50 provozních hodinách

- Vyměňte motorový olej

#### Po 100 provozních hodinách

- Vyměňte prvek vzduchového filtru
- Vyměňte motorový olej,
- Vyměňte zapalovací svíčku
- Vyčistěte usazovací nádobku

#### Po 300 provozních hodinách

- Vyměňte olej v pěchovacím systému
- Vyčistěte palivový filtr

### Upozornění!

Motorový olej vyměňte po prvních 50, a poté každých 100 provozních hodin, olej v pěchovacím systému vyměňte po prvních 25, a poté každých 300 provozních hodin.

## Motorový olej

### Kontrola stavu oleje

Stav motorového oleje kontrolujte při zastaveném a vodorovně stojícím motoru (1).

- Odstraňte uzavírací šroub oleje (6).
- Stav hladiny oleje by měl být viditelný na závitu plnicího otvoru.
- Pokud je množství oleje nižší, doplňte doporučený olej (viz Technické údaje) až po dolní hranu plnicího otvoru oleje.

### Nepřepínajte!

Uzavírací šroub oleje dobře zašroubujte.

Nízký stav hladiny oleje může způsobit poškození motoru. Za takto vzniklé škody výrobce neručí. Riziko nese výhradně uživatel.

### Výměna motorového oleje obr. 11

Motorový olej vyměňte po prvních 50 provozních hodinách, následně každých 100 hodin, resp. každý měsíc.

- Motorový olej nechte vytékat při zahřátém motoru (1).
- Nechte motor (1) zahřát.
- Vypněte motor (1).
- Pod vypouštěcí šroub oleje (7) postavte dostatečně velkou nádobu na zachycování starého oleje.
- Pro vypouštění oleje odstraňte uzavírací šroub oleje (6) a vypouštěcí šroub oleje (7).
- Vypouštěcí šroub oleje (7) znovu vložte a utáhněte.
- Doporučený motorový olej doplňte při vodorovně ležícím motoru (1) až po dolní hranu plnicího otvoru oleje.

Pro množství a druh oleje viz „Technické údaje“.

Uzavírací šroub oleje (6) dobře zašroubujte.

### Upozornění!

Doporučený motorový olej SAE 10W-30

Plnicí množství cca 0,6 litru

Starý olej řádně zlikvidujte na místním veřejném sběrném místě. Je zakázáno vypouštět starý olej na podlahu nebo likvidovat společně s odpadem.

### Důležité upozornění v případě opravy:

Při zasílání vibračního pěchu do opravy mějte prosím na paměti, že z bezpečnostních důvodů musí být do servisu odeslán bez oleje a benzínu.

### Vyčistěte vzduchový filtr (5)

- Odstraňte víko tělesa vzduchového filtru.
- Opatrně vyjměte pěnovou vložku, zkontrolujte na poškození.

- Poškozené vložky vyměňte, nečistoty na vnitřní straně tělesa filtru odstraňte čistým hadrem.
- Pěnovou vložku vyčistěte slabým mýdlovým roztokem.
- Důkladně vypláchněte čistou vodou a nechejte dobře vyschnout.

### **NIKDY nepoužívejte benzín nebo rozpouštědla s nízkým bodem vzplanutí k čištění vložky vzduchového filtru.**

- Následkem by mohl být požár nebo výbuch.
- Pěnovou vložku nasadte na vložku vzduchového filtru.
- Uzavřete víko tělesa vzduchového filtru.

Nikdy nenechte běžet motor (1) bez vzduchového filtru nebo s poškozenou vzduchovou filtrační vložkou. Nečistota tak vnikne do motoru (1), čímž může dojít k závažným poškozením motoru. Za takto vzniklé škody výrobce neručí. Riziko nese výhradně uživatel.

### Kontrola zapalovací svíčky

- Vypněte motor (1) a nechte jej vychladnout.
- **Opatrně! Nebezpečí popálení**
- Stáhněte konektor zapalovací svíčky a odstraňte nečistoty v prostoru zapalovací svíčky.
- Zapalovací svíčku vyšroubujte a zkontrolujte.
- Zapalovací svíčku podle potřeby vyčistěte nebo vyměňte.
- V případě poškození, jako např. trhliny nebo popraskání, zapalovací svíčku vyměňte.
- Elektrody zapalovací svíčky vyčistěte drátěným kartáčem.
- Zkontrolujte a nastavte vzdálenost elektrod. Pro vzdálenost viz „Technické údaje“.
- Zašroubujte zapalovací svíčku a utáhněte klíčem na zapalovací svíčky.
- Na zapalovací svíčku nasadte konektor zapalovací svíčky.
- Dbejte na to, aby se při výměně do hlavy válce nedostaly žádné nečistoty.
- Zkontrolujte osazení zapalovací svíčky.
- Volná zapalovací svíčka může nadměrnou teplotou poškodit motor (1).
- Příliš silné utažení zapalovací svíčky může poškodit závit v hlavě válce.
- Za takto vzniklé škody výrobce neručí. Riziko nese výhradně uživatel.

### Mazání pěchovacího systému obr. 12

#### Kontrola stavu oleje:

Stav hladiny zkontrolujte před každým uvedením do provozu.



- Vibrační pěch postavte na rovnou plochu.
- Odstraňte nečistoty v oblasti průhledítka (16).
- Zkontrolujte stav hladiny oleje pomocí průhledítka (16). Mazání pěstovacího systému je v pořádku, když průhledítko ukazuje zhruba 1/2 - 3/4 naplnění. Když není vidět žádný olej, je třeba olej dolít.
- Vibrační pěch nakloňte dopředu, až přístroj dolehne na ochranu pro přepravu (18).
- Odstraňte vypouštěcí šroub oleje (16) na spodní část pěchu.
- V případě potřeby doplňte olej SAE 10W-30.
- Šroub opět zašroubujte a dotáhněte.
- Přístroj opět postavte

#### Výměna olej:

Olej v pěstovacím systému vyměňte po prvních 50 provozních hodinách, následně každých 300 hodin

- Vibrační pěch nakloňte dozadu, až přístroj dolehne na vodící držadlo.
- Pod přístroj položte vhodnou nádobu.
- Vyšroubujte vypouštěcí šroub oleje (16) na spodní část pěchu a olej nechte odtéci do připravené nádoby.
- Vibrační pěch znovu uveďte vzpřímené polohy, a poté jej nakloňte dopředu, až dolehne na ochranu při přepravě (18).
- Naplňte olej.
- Šroub (průhledítko 16) opět zašroubujte a dotáhněte.
- Přístroj opět postavte.

Po výměně oleje stroj 10 minut nespouštějte.

#### Upozornění!

Doporučený motorový olej SAE 10W-30

Plnicí množství cca 0,8 litru

Starý olej řádně zlikvidujte na místním veřejném sběrném místě. Je zakázáno vypustit starý olej do půdy nebo likvidovat s odpadem

#### Důležité upozornění v případě opravy:

Při zpětné dodávce přístroje kvůli opravě pamatujte, že se přístroj z bezpečnostních důvodů smí do servisní stanice posílat jen tehdy, když neobsahuje palivo a olej.

#### Servisní informace

Je nutno dbát na to, že v případě tohoto výrobku následující díly podléhají opotřebení, které je dáno používáním nebo se tak děje přirozeně, příp. že na následující díly je pohlíženo jako na spotřební materiál.

Opotřebitelné díly\*: Zapalovací svíčka

\* není nutně zahrnuto v obsahu dodávky!

Náhradní díly a příslušenství obdržíte v našem servisním středisku. Naskenujte k tomu QR kód na titulní straně.

#### Noha pěchu (15)

U nového přístroje je třeba před každým uvedením do provozu nebo po montáži nové nohy pěchu (15) dotáhnout všechny upevňovací matice.

## 15. Likvidace a recyklace



Přístroj je v obalu, aby se zabránilo škodám způsobeným přepravou. Tento obal je surovina a lze ho tudíž recyklovat nebo vrátit do oběhu surovin.



Zařízení a jeho příslušenství se skládají z různých materiálů, jako např. kov a plasty. Vadné

konstrukční součásti zlikvidujte jako speciální odpad. Zeptejte se ve specializovaném obchodě nebo na správě obce!

## 16. Odstraňování poruch







Následující tabulka zobrazuje známky chyb a popisuje, jak lze provést nápravu, pokud váš stroj nepracuje správně. Pokud nemůžete problém takto lokalizovat a odstranit, obraťte se na svou servisní dílnu.

Porucha	Možná příčina	Řešení
Nečisté pěchování.	Opotřebovaná noha pěchu.	Vyměňte nohu pěchu.
Únik oleje z motoru.	Opotřebovaná těsnění, radiální těsnící kroužky.	Kontaktujte odborného prodejce.
	Povrch podkladu je příliš tvrdý.	Pěchování povrchu není možné.
	Země je příliš mokrá, noha pěchu zůstává viset.	Vyčkejte vysušení.
	Tloušťka vrstvy nečistoty na noze pěchu.	Vyčistěte nohu pěchu.
Motor běží, ale pěch běží nepravidelně	Prasklé díly v pěchovacím systému.	Kontaktujte odborného prodejce.
	Prasklé nebo vadné pružiny	
	Jsou nastavené příliš vysoké otáčky motoru.	
	Znečištěný povrch spojky.	Očistěte povrch spojky od oleje a tuku
Motor nelze nastartovat	V nádrži není palivo.	Dotankujte.
	Zavřený palivový kohout.	Otevřete palivový kohout.
	Znečištěný vzduchový filtr.	Vyčistěte vzduchový filtr.
	Motorový spínač v poloze „OFF“.	Nastavte motorový spínač do polohy „ON“.
	Vadný reverzní startér.	Opravte reverzní startér.
	Žádný motorový olej.	Doplňte motorový olej.
	Znečištěná zapalovací svíčka.	Vyčistěte zapalovací svíčku
Motor běží, ale pěch se nepohybuje.	Vadná odstředivá spojka.	Vyměňte spojku.
	Nízký pěchovací tlak.	Kontaktujte odborného prodejce
	Ucpaný výfukový otvor	
Motor se příliš zahřívá	Znečištěná chladicí žebra a lopatky ventilátoru.	Vyčistěte chladicí žebra a lopatky ventilátoru

## Vysvetlenie symbolov na prístroji

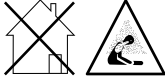
Použitie symbolov v tejto príručke má upriamiť vašu pozornosť na možné riziká. Bezpečnostné symboly a vysvetlenia, ktoré ich sprevádzajú, musia byť presne pochopené. Výstrahy samotné neodstraňujú riziká a nemôžu nahradiť správne opatrenia na zabránenie nehodám.

	<p>VAROVANIE: Pri nedodržaní je možné nebezpečenstvo ohrozenia života, nebezpečenstvo poranenia alebo poškodenie nástroja.</p>
	<p>Prečítajte si návod na obsluhu. Skôr ako použijete prístroj, vždy sa pozrite do príslušného odseku príručky pre užívateľa.</p>
	<p>Noste ochranu sluchu. Vplyv hluku môže spôsobiť stratu sluchu.</p>
	<p>Noste ochranné okuliare.</p>
	<p>Noste ochranné rukavice.</p>
	<p>Noste bezpečnostnú obuv.</p>
	<p>Prístroj nevystavujte dažďu.</p>
	<p>Je zakázané odstraňovať a meniť ochranné a bezpečnostné zariadenia.</p>
	<p>Nesiahajte do rotujúcich častí</p>
	<p>Je prísne zakázané požívať v blízkosti stroja otvorený plameň alebo fajčiť!</p>
	<p>Tretie osoby udržiavajte mimo pracovnej oblasti.</p>

	<p>Varovanie pred horúcimi dielmi.</p>
	<p>Dôležité. Pred doplnením paliva vypnite motor. Nedopĺňajte počas prevádzky.</p>
	<p>Dôležité. Výfukové plyny sú jedovaté, preto motor nepoužívajte v nevetraných oblastiach.</p>
	<p>Pri manipulácii s palivami a mazivami buďte veľmi opatrní!</p>
	<p>Pred začiatkom údržbových prác odstráňte zapalovací kábel a prečítajte si pokyny.</p>
	<p>Pri spustení motora sa tvoria iskry. Tieto môžu zapáliť horľavé plyny nachádzajúce sa v blízkosti.</p>
<p><b>⚠ Pozor!</b></p>	<p>V tomto návode na obsluhu sme miesta, ktoré sa týkajú vašej bezpečnosti, opatrili touto značkou</p>

<b>Obsah:</b>	<b>Strana:</b>
1. Úvod.....	130
2. Popis prístroja (obr. 1).....	130
3. Rozsah dodávky .....	130
4. Použitie v súlade s určením.....	130
5. Všeobecné bezpečnostné upozornenia.....	131
6. Technické údaje .....	133
7. Vybalenie .....	134
8. Zostavenie .....	134
9. Pred uvedením do prevádzky.....	134
10. Uvedenie do prevádzky .....	135
11. Čistenie .....	136
12. Preprava.....	136
13. Skladovanie .....	137
14. Údržba .....	137
15. Likvidácia a opätovné zhodnotenie .....	139
16. Odstraňovanie porúch .....	140

## 1. Úvod

### Výrobca:

Schepbach GmbH  
Günzburger Straße 69  
D-89335 Ichenhausen

### Vážený zákazník,

Želáme Vám veľa zábavy a úspechov pri práci s Vaším novým prístrojom.

### Upozornenie:

Výrobca tohto prístroja neručí podľa platného zákona o ručení za výrobu za škody, ktoré vzniknú na tomto prístroji alebo budú spôsobené týmto prístrojom pri:

- neodbornej manipulácii,
- Nedodržavanie návodu na obsluhu
- Opravy tretími stranami, nie autorizovanými odborníkmi
- Montáž a výmena neoriginálnych náhradných dielov
- použitím v rozpore s určením

### Dozdržavajte:

Pred montážou a uvedením do prevádzky si prečítajte celý text návodu na obsluhu.

Návod na obsluhu vám má uľahčiť, aby ste sa oboznámili s prístrojom a používali ho v súlade s jeho určenými možnosťami použitia.

Návod na obsluhu obsahuje dôležité pokyny, ako s prístrojom bezpečne, odborne a hospodárne pracovať a ako zabráňte nebezpečenstvám, ušetríte náklady na opravy, znížite časy prestojov a zvýšite spoľahlivosť a životnosť prístroja.

Okrem bezpečnostných ustanovení tohto návodu na obsluhu musíte bezpodmienečne dozdržavať predpisy svojej krajiny platné pre prevádzku prístroja.

Návod na obsluhu uschovajte pri prístroji a v plastovom obale, aby bol chránený pred špinou a vlhkosťou. Všetci obsluhujúci pracovníci si ho musia pred začiatkom práce prečítať a starostlivo ho dozdržavať.

Na prístroji môžu pracovať len osoby, ktoré boli poučené o používaní prístroja a boli informované o nebezpečenstvách, ktoré sú s tým spojené. Treba dozdržavať požadovaný minimálny vek.

Okrem bezpečnostných upozornení obsiahnutých v tomto návode na obsluhu a osobitných predpisov vašej krajiny treba rešpektovať všeobecne uznávané technické pravidlá pre prevádzku konštrukčne rovnakých strojov.

Nepreberáme zodpovednosť za žiadne nehody ani škody, ku ktorým dôjde v dôsledku nedodržania tohto návodu a bezpečnostných upozornení.

## 2. Popis prístroja (obr. 1)

1. Motor
2. Benzínová nádrž
3. Veko palivovej nádrže
4. Palivový kohút (benzínová nádrž)
5. Vzduchový filter
6. Skrutka uzáveru oleja
7. Vypúšťacia skrutka oleja
8. Páčka sýtiča
9. Spínač zapaľovania
10. Reverzný štartér
11. Plynová páka
12. Tlmič výfuku
13. Prevodovka
14. Dolný diel ubíjadla
15. Noha ubíjadla
16. Vypúšťacia skrutka oleja na nohe ubíjadla
17. Ochranný rám
18. Prepravná ochrana
19. Prepravný oblúk
20. Dosky adaptéra (2x)
21. Palivový kohút (motor)

## 3. Rozsah dodávky

- Vibračné ubíjadlo
- Presúvacie zariadenie
- Kľúč na zapaľovacie sviečky
- Návod na obsluhu

## 4. Použitie v súlade s určením

**Stroj zodpovedá platnej smernici ES o strojových zariadeniach.**

**POZOR! Osoby, ktoré nie sú oboznámené s návodom na obsluhu, deti, mladistvé osoby, ako aj osoby pod vplyvom alkoholu, drog a liekov, nesmú prístroj používať.**

- Pred začiatkom práce musia byť na vibračnom ubíjadle namontované všetky ochranné a bezpečnostné zariadenia.
- Vibračné ubíjadlo je motorový nástroj a je vhodný na zhutňovanie sypkej pôdy, hrúd a štrku, aby sa pritom vytvoril pevný a stabilný základ pre podklady, podkladový betón a iné podzemné spevnenia.

- Prístroj však nie je určený na zhutňovanie pôd s vysokým obsahom ílu.
- Stroj sa môže používať iba vonku.
- Akékoľvek iné použitie je považované za použitie v rozpore s určením.
- Pri neschválenom použití, úpravách na prístroji alebo používaní dielov, ktoré neboli overené a schválené výrobcom, môžu vzniknúť nepredvídateľné škody!
- Vibračné ubíjadlo je určené na obsluhu jednou osobou.
- Obsluhujúca osoba je v pracovnej oblasti zodpovedná za tretie osoby.
- Dodržiavajte všetky bezpečnostné upozornenia a upozornenia na nebezpečenstvá na stroji.
- Všetky bezpečnostné upozornenia a upozornenia na nebezpečenstvá na stroji udržiavajte v čitateľnom stave.
- Stroj používajte iba v technicky bezchybnom stave, v súlade s určením, za zohľadnenia bezpečnosti a vedomia možných rizík a za dodržiavania návodu na obsluhu!
- Okamžite odstráňte (nechajte odstrániť) poruchy, ktoré by mohli ovplyvniť bezpečnosť!
- Musia sa dodržiavať bezpečnostné, pracovné predpisy a predpisy týkajúce sa údržby, ako aj rozmery uvedené v technických údajoch.
- Dodržiavajte príslušné predpisy BOZP a ostatné všeobecne prijaté bezpečnostnotechnické pravidlá.
- Stroj smú používať, udržiavať alebo opravovať iba osoby, ktoré sú s ním oboznámené a poučené o nebezpečenstvách. Pri škodách vzniknutých v dôsledku svojvoľných zmien na stroji je vylúčená záruka výrobcu.
- Stroj sa smie používať iba na práce, na ktoré bol skonštruovaný a ktoré sú popísané v návode na obsluhu.
- Stroj sa smie používať iba spolu s originálnym príslušenstvom a originálnymi nástrojmi od výrobcu.
- Akékoľvek iné použitie je považované za použitie v rozpore s určením. Za škody z toho vzniknuté výrobca neručí, riziko znáša samotný používateľ.

Stroj sa smie používať iba s originálnymi dielmi a originálnym príslušenstvom od výrobcu. Musia sa dodržiavať bezpečnostné, pracovné predpisy a predpisy týkajúce sa údržby, ako aj rozmery uvedené v technických údajoch.

Dbajte, prosím, na to, že naše prístroje neboli v súlade s určením skonštruované na komerčné, remeselné ani priemyselné použitie. Ak sa prístroj používa v komerčných, remeselných alebo priemyselných podnikoch, ako aj na podobné činnosti, nepreberáme žiadnu záruku.

## 5. Všeobecné bezpečnostné upozornenia

- Oboznámte sa so strojom.
- Pozorne si prečítajte návod na obsluhu a uistite sa, že ste porozumeli jeho obsahu, ako aj všetkým informáciám uvedeným na etiketách umiestnených na stroji.
- Oboznámte sa s oblasťou používania, ako aj s obmedzeniami stroja, ako aj so zvláštnymi zdrojmi nebezpečenstva.
- Uistite sa, že presne poznáte všetky ovládacie prvky a ich funkciu.
- Uistite sa, že viete, ako stroj zastaviť a rýchlo deaktivovať ovládacie prvky.
- Nepokúšajte sa používať stroj bez toho, aby ste poznali presný spôsob fungovania motora a požiadavky na jeho údržbu a vedeli, ako môžete zabrániť nevhodám s následným zranením osôb a/alebo vznikom vecných škôd.
- Ďalšie osoby, predovšetkým deti, udržiavajte mimo pracovnej oblasti.

### Pracovný priestor

- Nikdy neštartujte alebo neobsluhujte stroj v uzavretej oblasti. Výfukové plyny sú nebezpečné, pretože obsahujú oxid uhoľnatý, smrteľný plyn bez zápachu. Používajte stroj iba v dobre vetraných exteriéroch.
- Nikdy nepoužívajte stroj pri nedostatočnej viditeľnosti alebo svetelných podmienkach.

### Bezpečnosť osôb

- Nepoužívajte stroj, ak ste požíli drogy, alkohol alebo lieky, ktoré ovplyvňujú vašu schopnosť správne používať stroj.
- Noste primeraný odev. Noste dlhé nohavice, čizmy a rukavice.
- Nenoste žiadne voľné oblečenie, krátke nohavice alebo šperky akéhokoľvek druhu. Dlhé vlasy majte vypnuté tak, aby siahali maximálne po plecía. Udržuje vaše vlasy, oblečenie a rukavice ďaleko od pohyblivých častí. Voľné oblečenie, šperky alebo dlhé vlasy sa môžu zachytiť v pohyblivých častiach. Pred naštartovaním vášho stroja ho skontrolujte.
- Nechajte ochranné plechy na svojom mieste a vo funkčnom stave.
- Ubezpečte sa, že sú všetky matice, skrutky atď. bezpečne dotiahnuté.
- Nikdy nepoužívajte stroj, ak si vyžaduje opravu alebo je v zlom mechanickom stave. Poškodené, chýbajúce alebo pokazené časti vymeňte pred začatím obsluhovania stroja.

- Skontrolujte stroj, či sa na ňom nevyskytujú miesta, na ktorých presakuje benzín.
- Udržujte stroj funkčný. Nepoužívajte stroj, ak sa motor nedá zapnúť alebo vypnúť príslušným spínačom.
- Stroj poháňaný benzínom, ktorý sa nedá ovládať pomocou motorového spínača, je nebezpečný a musí sa vymeniť.
- Zvyknite si pred naštartovaním stroja skontrolovať, či sa z oblasti okolo stroja odstránili skrutkovače a kľúče. Skrutkovač alebo kľúč, ktorý sa ešte nachádza na rotujúcej časti stroja, môže spôsobiť zranenie osôb.
- Pracujte obozretne, dávajte pozor na vaše konanie a používajte váš zdravý ľudský rozum, keď pracujete so strojom. Nepresilujte sa.
- Nepoužívajte stroj, ak máte bosé nohy, obuté sandále alebo inú ľahkú obuv. Noste pracovnú obuv, ktorá chráni vaše nohy a zlepšuje váš postoj na klzkých povrchoch.
- Vždy si zaistite dobrý postoj a udržujte rovnováhu. Takto môžete lepšie kontrolovať stroj v neočakávaných situáciách.
- Zabráňte neúmyselnému naštartovaniu. Uistite sa, že je motorový spínač vypnutý skôr, než budete stroj prepravovať alebo na ňom vykonávať údržbové práce. Keď je spínač zapnutý, preprava alebo údržbové práce vykonávané na stroji môžu viesť k nehodám.

### Bezpečnosť pri manipulácii s benzínom

- Benzín sa veľmi ľahko zapáli a jeho výpary, ak sa zapália, môžu explodovať.
- Vykonajte bezpečnostné opatrenia pri manipulácii s benzínom, aby ste znížili riziko ťažkého zranenia.
- Používajte vhodný benzínový kanister, keď plníte benzín do nádrže alebo ho vypúšťate.
- Vykonávajte tieto práce v čistých, dobre vetraných exteriéroch.
- Nefajčite. Zabráňte vniknutiu iskier, otvorených plameňov alebo iných zdrojov ohňa do blízkosti, keď nalievate benzín alebo pracujete so strojom.
- Nikdy neplňte nádrž v interiéroch. Udržujte uzemnené, elektricky vodivé predmety, ako nástroje, ďaleko od voľne stojacich elektrických častí a vedení, aby ste zabránili vzniku iskier alebo elektrického oblúka. Takto by sa mohli vznietiť benzínové výpary.
- Vždy zastavte motor a nechajte ho vychladnúť predtým, než budete plniť palivo do benzínovej nádrže. Nikdy neodstraňujte uzáver palivovej nádrže a nikdy neplňte palivo do nádrže počas chodu motora alebo keď je motor horúci.

- Nepoužívajte stroj, ak viete o netesných miestach v benzínovom systéme. Pomaly povoľujte uzáver palivovej nádrže, aby ste vypustili možný tlak v nádrži. Nikdy nepreplňujte nádrž (benzín by sa nemal nachádzať nad označením maximálnej hranice plnenia). Opäť bezpečne uzatvorte benzínovú nádrž pomocou uzáveru palivovej nádrže a poutierajte rozliaty benzín.
- Nikdy nepoužívajte stroj, keď nie je záver palivovej nádrže bezpečne zaskrutkovaný. Zabráňte prítomnosti zápalných zdrojov v blízkosti rozliateho benzínu. Ak sa rozlial benzín, nepokúšajte sa naštartovať stroj. Premiestnite stroj z oblasti, kde bol rozliaty benzín, a zabráňte vzniku zápalných zdrojov, kým sa benzínové výpary nevyparia.
- Uchovávajte benzín iba v kanistroch špeciálne vyrobených na tento účel.
- Uchovávajte benzín na chladnom, dobre vetranom mieste, ďaleko od iskier a otvorených plameňov alebo iných zápalných zdrojov. Nikdy neuchovávajte benzín alebo stroj s naplnenou nádržou v budove, v ktorej by sa mohli benzínové výpary dostať do kontaktu s iskrami, otvorenými plameňmi alebo inými zápalnými zdrojmi, ako sú ohrievače vody, pece, sušičky bielizne a pod.
- Nechajte motor vychladnúť skôr, než uskladníte stroj v zatvorenom priestore.

### Používanie a starostlivosť o stroj

- Nikdy nedvíhajte stroj alebo ho neprenášajte, keď je motor v chode.
- So strojom nezaobchádzajte násilne.
- Používajte správny stroj v jeho definovanej oblasti používania. Správny stroj vykoná práce, na ktoré bol skonštruovaný, lepšie a bezpečnejšie.
- Nemeňte nastavenie regulátora počtu otáčok motora, ani ho nepretáčajte. Regulátor počtu otáčok kontroluje najvyššiu rýchlosť motora pri dodržaní maximálnej bezpečnosti.
- Nenechávajte motor bežať s vysokými otáčkami, ak práve nezhuťňujete.
- Nedávajte ruky alebo nohy do blízkosti rotujúcich častí.
- Zabráňte kontaktu s horúcim benzínom, olejom, výparmi a horúcimi povrchmi. Nedotýkajte sa motora alebo tlmiča výfuku. Tieto časti sú počas používania obzvlášť horúce. Horúce sú aj krátky čas po vypnutí stroja.
- Pred vykonaním údržbových prác alebo nastavením nechajte motor vychladnúť.
- Ak by stroj začal vydávať nezvyčajné zvuky alebo vibrácie, ihneď vypnite motor, odpojte kábel zapalovacej sviečky a vyhľadajte príčinu. Nezvyčajné zvuky alebo vibrácie sú zvyčajne znakom porúch.



- Používajte iba doplnkové diely a diely príslušenstva, ktoré schválil výrobca. Následkom nerešpektovania môžu byť zranenia.
- Vykonávajte údržbu stroja. Skontrolujte ho, či nie je nesprávne nastavený alebo či nie sú zablokované pohyblivé časti, poškodené diely a iné okolnosti, ktoré môžu ovplyvniť fungovanie stroja. Ak zistíte poškodenia, pred akýmkoľvek ďalším použitím stroja ho dajte opraviť. Veľa nehôd je dôsledkom nesprávne udržiavaného strojného vybavenia.
- Udržujte motor a tlmíč výfuku bez trávy, lístia, nadmerného mazacieho prostriedku alebo uhlíkových usadenín, aby ste znížili riziko požiaru.
- Nikdy nelejte alebo nestriekajte na stroj vodu či iné kvapaliny.
- Udržujte rukoväte suché, čisté a bez drobných predmetov.
- Po každom použití stroj vyčistite.
- Postupujte podľa platných smerníc na likvidáciu odpadu týkajúcich sa benzínu, oleja atď., aby ste chránili životné prostredie.
- Uchovávajte vypnutý stroj mimo dosahu detí a ne nechávajte stroj používať osoby, ktoré nie sú oboznamené so strojom alebo týmto návodom. Stroj je v rukách nezaškolených používateľov nebezpečný.

### Servis

- Pred čistením, opravami, kontrolami alebo nastavovacími prácami vypnite motor a zabezpečte, aby boli všetky pohyblivé časti v stave nečinnosti.
- Vždy sa uistite, že sa motorový spínač nachádza v polohe „OFF“ („VYP“). Odpojte kábel zapaľovacej sviečky a odložte ho mimo zapaľovacej sviečky, aby sa zabránilo nechcenému naštartovaniu.
- Údržbu vášho stroja nechajte vykonať kvalifikovanými pracovníkmi. Používajte originálne náhradné diely. Tým sa zabezpečí, že stroj zostane bezpečný.

### Zvyškové riziká

Stroj je skonštruovaný podľa stavu techniky a prijatých bezpečnostnotechnických pravidiel. Napriek tomu sa môžu pri práci vyskytnúť jednotlivé zvyškové riziká.

- Napriek všetkým prijatým opatreniam môžu pretrvávajúť zvyškové riziká, ktoré nie sú očividné.
- Zvyškové riziká je možné minimalizovať, ak sa spolu dodržiavajú „bezpečnostné upozornenia“ a „použitie v súlade s určením“, ako aj návod na obsluhu.
- Predchádzajte neúmyselnému uvedeniu stroja do prevádzky.

- Používajte nástroj odporúčaný v návode na obsluhu. Tak dosiahnete, že stroj dosiahne optimálne výkony.
- Nikdy nevkladajte ruky do pracovnej oblasti, keď je stroj v prevádzke.

## 6. Technické údaje

Rozmery Š x H x V	480 x 780 x 1150
Ubjíjacia doska D x Š	345 x 285
Zdvih ubijacej dosky	40 – 66 mm
Počet úderov	450 – 650/min
Odstredivá sila	10 kN
Typ motora:	1 valec/4-takt
Max. výkon motora:	4,1 kW
Zdvihový objem	196 ccm
Max. otáčky	3600/min
Palivo	Bezolovnatý normálny benzín
Objem nádrže	2,8 l
Motorový olej / množstvo / druh	0,6l / SAE 10 W 30 / SAE 10 W 40
Prevodovkový olej / množstvo / druh	0,8 l / SAE 10 W-30
Zapaľovacia sviečka	F7RTC
Vzdialenosť elektród	0,7 +/- 0,1mm
Hmotnosť	78 kg

Technické zmeny vyhradené!

### Hluk a vibrácie

**⚠ Varovanie:** hluk môže mať závažný vplyv na vaše zdravie. Ak hluk stroja presiahne 85 dB (A), noste, príslušnú ochranu sluchu.

### Hodnoty hluku

Hladina akustického výkonu $L_{WA}$	108dB (A)
Hladina akustického tlaku $L_{pA}$	87,45 dB(A)
Neistota $K_{wa/pA}$	3 dB

### Hodnoty vibrácií

Vibrácie pravej rukoväte $a_h$	30,61 m/s <sup>2</sup>
Vibrácie ľavej rukoväte $a_h$	29,37 m/s <sup>2</sup>

Upozornenie: Uvedené zvukové hodnoty boli zistené testovaním podľa noriem a môžu sa používať na vzájomné porovnanie rôznych elektrických nástrojov. Okrem toho sú tieto hodnoty vhodné na predbežný odhad zaťaženia pre používateľov, ktoré vznikajú v dôsledku hluku.

Varovanie! V závislosti od toho, ako budete prístroj používať, sa môžu skutočné hodnoty odlišovať od uvedených hodnôt. Vykonaajte opatrenia na ochranu proti zaťaženiam hlukom.

Zohľadnite pritom celý pracovný proces, teda aj časové obdobia, počas ktorých pracuje prístroj bez zaťaženia alebo je vypnutý.

Vhodné opatrenia okrem iného zahŕňajú aj pravidelnú údržbu a starostlivosť o elektrický nástroj a použité nástroje, pravidelné prestávky, ako aj dobré naplánovanie pracovných postupov.

## 7. Vybavenie

- Otvorte obal a opatrne vyberte prístroj.
- Odstráňte baliaci materiál, ako aj obalové a prepravné poistky (ak sú použité).
- Skontrolujte, či je rozsah dodávky kompletný.
- Prístroj a diely príslušenstva skontrolujte ohľadom poškodení spôsobených prepravou. V prípade reklamácií ihneď informujte dodávateľa. Neskoršie reklamácie nebudú uznané.
- Obal podľa možnosti uschovajte až do uplynutia záručnej doby.
- Pred použitím sa oboznámte s prístrojom na základe návodu na obsluhu.
- Pri príslušenstve, ako aj pri dieloch podliehajúcich opotrebovaniu a náhradných dieloch používajte iba originálne diely. Náhradné diely získate u svojho špecializovaného predajcu.
- Pri objednávkach uvádzajte naše čísla výrobkov, ako aj typ a rok výroby prístroja.

### ⚠ POZOR!

**Prístroj a baliaci materiál nie sú hračkami pre deti! Deti sa nesmú hrať s plastovými vreckami, fóliami a malými dielmi! Existuje nebezpečenstvo prehltnutia a zadusení!**

## 8. Zostavenie

Z technických baliacich dôvodov nie je váš stroj kompletne namontovaný.

### Montáž dosiek adaptéra (20) (obr. 2)

- Namontujte 2 dosky adaptéra (20) 4 skrutkami so šesťhrannou hlavou M 10x20 (A) z oboch strán na prevodovku (13).
- Skrutky znovu riadne utiahnite.

### Montáž ochranného rámu (17), obr. 2.1

- Namontujte ochranný rám (17) 4 skrutkami so šesťhrannou hlavou M 10 x 20 (A) z oboch strán na dosky adaptéra (20).
- Skrutky znovu riadne utiahnite.

### Montáž benzínovej nádrže (2) obr. 2.2, 2.3

- Benzínovú nádrž (2) namontujte 2 skrutkami so šesťhrannou hlavou (B), 2 podložkami D 24 a 2 podložnými maticami M 8 na upevňovacie plechy a riadne utiahnite.
- Nasadzte benzínovú hadicu (C) a zaistite svorkou (D).

### Montáž plynovej páky (11), obr. 2.4

- Plynovú páku (11) namontujte s prichytkou, 2 skrutkami s krížovou drážkou M6 x 25 a 2 samoistiacimi maticami M6 na ochranný rám (17) a utiahnite.

## 9. Pred uvedením do prevádzky

### POZOR!

**Pozorne si prečítajte bezpečnostné upozornenia (pozri „Bezpečnostné upozornenia“ a dodatočné upozornenia pre stroje poháňané benzínom).**

### Upozornenie! Obr. 3

Vibračné ubíjadlo prepravujte podľa možnosti vždy v stojatej polohe, pričom dbajte na to, aby sa prístroj nemohol prevrátiť.

Ak vibračné ubíjadlo nemožno prepravovať v stojatej polohe, potom iba v polohe, ako je vyobrazené na obr. 3. Vzduchový filter (5) nesmie smerovať nadol! Do valca, spaľovacej komory alebo vzduchového filtra (5) môže preniknúť olej. To môže viesť k problémom pri spustení.

### Tankovanie

- Povoľte veko palivovej nádrže (3).
- Naplňte palivo.
- Zohľadnite pritom rozťažnosť paliva, nádrž nenaplňte úplne.
- Veko palivovej nádrže (3) opäť dobre priskrutkujte a oblasť vyčistite od eventuálne rozliatej palivovej zmesi.

## Palivo

Motor (1) vibračného ubíjadla je štvrtaktný motor. Motor poháňa bezolovnatý normálny benzín s výskumným oktánovým číslom 95.

### Objem nádrže: 2,8 litra

Tankujte v dobre vetranom priestore pri vypnutom motore (1).

Ak bol motor (1) bezprostredne predtým v prevádzke, nechajte ho najskôr vychladnúť.

Pozor! Benzín je mimoriadne horľavý a výbušný.

Pri manipulácii s palivom môžu vzniknúť popáleniny alebo iné závažné poranenia.

Motor (1) nikdy netankujte v budove, kde je vystavený benzínovým parám, iskrám alebo otvorenému ohňu.

Motor (1) vypnite a chráňte ho pred teplom, iskrami a plameňmi. Tankujte iba vonku.

Rozliaty benzín okamžite utrite.

## Motor

### Mazanie motora, obr. 4

#### Pozor!

Pred použitím treba naplniť motorový olej!

Chýbajúci olej môže viesť k poškodeniu motora (1).

Za škody z toho vzniknuté výrobca neručí, riziko znáša samotný používateľ.

Množstvo oleja: 0,6 litra

Druh oleja: SAE 10W-30 alebo 10W-40

Použite bežný motorový olej so špecifikáciou 10W-30 alebo 10W-40.

- Odoberte skrutku uzáveru oleja (6) na motore (1).
- Dopĺňajte motorový olej, kým hladina nedosahuje po závit plniaceho otvoru. Plniace množstvo je pribl. 0,6 litrov.

### Mazanie systému ubíjadla, obr. 5

Množstvo oleja: 0,8 litra

Druh oleja: SAE 10W-30

Vibračné ubíjadlo umiestnite na rovnú plochu.

Odstráňte nečistoty v oblasti priezoru (16).

Pomocou priezoru (16) skontrolujte hladinu oleja. Mazanie systému ubíjadla je v poriadku, keď je cez priezor oleja vidieť hladina naplnenia 1/2 – 3/4.

Ak nie je vidieť žiaden olej, potom ho treba doplniť.

Vibračné ubíjadlo nakláňajte dopredu, kým prístroj nedosadne na odvíjací oblúk (I). Odoberte vypúšťaciu skrutku oleja (16) na spodnej časti ubíjadla. Podľa potreby doplnite olej SAE 10W-30. (Použite lievik.)

Znova nasadte skrutku a utiahnite ju.

Prístroj uveďte do stojatej polohy.

## 10. Uvedenie do prevádzky

### POZOR!

**Pozorne si prečítajte bezpečnostné upozornenia (pozri „Bezpečnostné upozornenia“ a dodatočné upozornenia pre stroje poháňané benzínom).**

### Príprava

Vibračné ubíjadlo umiestnite rovno na pevnú vyrovnanú plochu, aby bolo zabezpečené riadne mazanie motora (1).

Pred spustením skontrolujte:

- hladinu motorového oleja,
- hladinu paliva,
- nádrž by mala byť naplnená minimálne do polovice,
- mazanie systému ubíjadla,
- stav vzduchového filtra
- stav palivových vedení
- vonkajšie skrutkové spoje skontrolujte na pevné utiahnutie
- miesto (prístroj nespúšťajte na asfalte alebo betóne).

Neinštalujte na miestach s priehľbeniami alebo dierami (ako napr. v kalužiach). Pri hladkých mokrych povrchoch hrozí riziko pošmyknutia!

### Spustenie motora obr. 6 – 10

#### Studený štart

- Nastavte palivový kohút (4) do polohy vľavo. (obr. 6)
- Na otvorenie otočte palivový kohút (21) na motore (1) (obr. 6.1) doprava do polohy „ON“.
- Otočte páčku sýtiča (8) doľava do polohy „ZATVORENÉ“. (Obr. 6.1)
- Plynovú páku (11) posuňte trochu doľava. (obr. 7)
- Spínač zapalovania (9) nastavte do polohy „ON / EIN“. (Obr. 8)
- Zľahka ťahajte reverzný štartér (10), kým cítite odpor, a nechajte ho znova navinúť. (obr. 9)
- Reverzný štartér (10) silno vytiahnite, ale nie trhavým pohybom. Motor (1) nabehne.
- Plynovú páku (11) nastavte na voľnobeh.
- Kým sa motor (1) zahrieva, otvorte páčku sýtiča (8).
- Na prevádzku pomaly a opatrne posúvajte plynovú páku (11) doľava – stroj začne pracovať.

#### Teplý štart

- Na otvorenie nastavte palivový kohút (4) na palivovej nádrži (dole) do polohy nadol.
- Na otvorenie otočte palivový kohút (21) na motore (1) (obr. 6.1) doprava do polohy „ON“.

- Nastavte páčku sýtiča (8) doprava do polohy „Offen“ (otvorené).
- Plynovú páku (11) nastavte na voľnobeh.
- Spínač zapaľovania (9) nastavte do polohy „ON / EIN“.
- Zľahka ťahajte reverzný štartér (10), kým cítite odpor, a nechajte ho znova navinúť.
- Reverzný štartér (10) silno vytiahnite, ale nie trhavým pohybom. Motor (1) nabehne.
- Na prevádzku pomaly a opatrne posúvajte plynovú páku (11) doľava – stroj začne pracovať.

### POZOR

Pri spustení motora otvárajte páčku sýtiča (8) vždy len vtedy, keď je plynová páka (11) v chode naprázdno, inak sa môže ubíjadlo uviesť do pohybu.

Vibračné ubíjadlo pomaly rozbiehajte z pokojovej polohy do polohy plného plynu.

### Vypnutie motora

- Plynovú páku (11) posuňte doprava do polohy voľnobehu.
- Spínač zapaľovania (9) nastavte do polohy „OFF / AUS“.
- Na zatvorenie nastavte palivový kohút (4) do polohy vpravo.
- Na zatvorenie nastavte palivový kohút (21) do polohy vľavo.
- Upozornenie! Náhle zastavenie motora (1) pri plnom plyne môže viesť k poškodeniu motora.

### Prevádzka s vibračným ubíjadlom (obr. 10)

- Vibračné ubíjadlo vedte oboma rukami za oblúk.
- Pri prácach so stúpaním alebo klesaním kráčajte stále stranou k údoliu.
- Obsluha nesmie nikdy stáť v smere klesania.
- Vibračné ubíjadlo udržiajte čisté a suché.

Ak by sa ubíjadlo prevrátilo, motor (1) ihneď odstavte (spínač zapaľovania (9) nastavte do polohy „OFF / AUS“).

Potom prístroj znovu postavte, resp. položte na bok tak, aby motor (1) smeroval nahor. (Pozri prepravnú polohu na obr. 3.)

**Aby sa zabránilo poškodeniu motora, ubíjadlo nesmie byť ďalej spustené, keď je položené na bok.**

- Prístroj vypnite aj pri krátkom prerušení práce.
- Pri práci úplne otvorte plynovú páku (11), aby sa dosiahol max. výkon.

- Pri zhutňovaní v žiadnom prípade nepúšťajte vodiaci oblúk.
- Nechajte prístroj, aby sa sám posúval dopredu.
- Nevytvárajte na prístroj žiaden tlak. Nepokúšajte sa prístroj posúvať dopredu silou svalstva.
- Noha ubíjadla (15) musí byť k zemi vždy v paralelnej pozícii, aby sa zabránilo extrémnemu opotrebeniu dosky.

### Pozor!

**Vibračné ubíjadlo nepoužívajte na betóne alebo tvrdých, resp. pevne zhutnených pôdnych plochách. V takýchto prípadoch začne prístroj namiesto vibrovania udierať, čo vedie k poškodeniu nohy ubíjadla (15) a motora.**

## 11. Čistenie

### ⚠ POZOR!

Pred vykonaním čistiacich prác vždy vypnite motor (1) a vytiahnite konektor zapaľovacej sviečky.

Po každom použití treba vyčistiť valcové chladiace rebrá, ako aj odstrániť nečistoty a kamienky, ktoré sa nahromadili na prístroji.

### ⚠ POZOR!

Na čistenie vibračnej dosky nepoužívajte žiadny „vysokotlakový čistič“. Voda môže vniknúť do utesnených oblastí stroja a spôsobiť poškodenie hriadeľov, piestov, ložísk alebo motora (1). Vysokotlakové čističe skracujú prevádzkovú dobu a zhoršujú obsluhovateľnosť.

## 12. Preprava

Pozrite technické údaje na zistenie hmotnosti stroja. Pred zdvihnutím/prepravou alebo skladovaním v interiéroch nechajte motor (1) vychladnúť, aby sa zabránilo popáleninám a riziku vzniku požiaru.

### Pozor!

Pri preprave vždy vypnite motor (1) a zatvorte palivový kohút (4) a (21) (poloha OFF).

Pred prepravou, príp. pred odstavením vo vnútorných priestoroch nechajte motor (1) stroja vychladnúť, aby sa zabránilo popáleninám a vylúčilo sa nebezpečenstvo požiaru.

Pri zmene stanoviska počas práce, aj na krátku vzdialenosť, je potrebné vypnúť motor (1).

Zabráňte ohrozeniu osôb v dôsledku sklopenia alebo skĺznutia stroja.

### Presúvacie zariadenie, obr. 13.1, 13.2

Prepravné zariadenie uľahčuje manipuláciu pri krátkych trasách.

- Odstavte vibračné ubíjadlo z prevádzky.
- Ubíjadlo naklopte mierne vpred a posuňte prepravné zariadenie pod držiak.
- Prepravné zariadenie pridržujte nohou.
- Naklopte ubíjadlo dozadu na hriadeľ a posúvajte sa pomocou ochranného oblúka.
- Pri skladaní postupujte v opačnom poradí.
- Opatrne zložte a vyberte hriadeľ s kolesami.

Presúvacie zariadenie používajte iba na rovných a pevných podkladoch a na krátko presuny. Presúvacie zariadenie znova vyberte pred nasledujúcim použitím ubíjadla.

#### Pozor!

**Vibračné ubíjadlo prepravujte vždy v stojatej polohe, aby sa zabránilo vytečeniu paliva, resp. oleja.**

Pri preprave vozidlom dbajte na to, aby sa prístroj neprevrátil.

Ak to nie je možné, najprv úplne vyprázdňte palivovú nádrž, položte ubíjadlo a pevne zaistite na nákladnej ploche vozidla, aby sa zabránilo odvaleniu alebo presunutiu.

Pri dvíhaní výťahom použite prepravný oblúk (19) a opatrne vyťahujte hore, aby ste zabránili poraneniam.

Pred zdvihnutím sa ubezpečte, že zdvihacie zariadenie je schopné bezpečne uniesť hmotnosť stroja.

Nakladacie rampy musia mať dostatočnú nosnosť a stabilitu.

#### POZOR!

Po preprave vo vodorovnej polohe treba prístroj opäť postaviť, aby olej prítiekol späť k motoru (1). Tento proces môže chvíľu trvať, kým sa znova obnoví normálna hladina oleja.

#### POZOR!

Prístroj je ťažký a nesmie ho dvíhať iba jedna osoba.

## 13. Skladovanie

Pri skladovaní po dlhšie časové obdobie vyprázdňte palivovú nádrž a uveďte splynovač do chodu naprázdno.

Odskrutkujte zapaľovaciu sviečku.

Nalejte do valca asi 20 ml čistého motorového oleja cez otvor zapaľovacej sviečky.

Pomalý vyťahujte reverzný štartér (10), aby sa olej rozptýlil v motore (1) a opäť naskrutkujte zapaľovaciu sviečku.

Nečistoty, usadeniny a prach z motora (1) a rebier hlavy valca dôkladne odstráňte.

Vzduchový filter (5) vyčistite alebo pri silnom znečistení vymeňte.

Vibračné ubíjadlo skladujte bezpečne v suchom priestore mimo dosahu detí.

Prístroj sa nesmie skladovať vo vonkajšom prostredí.

Na ochranu pred prachom zakryte prístroj a motor (1) a skladujte na suchom a čistom mieste.

Zaistite vibračné ubíjadlo proti preklopeniu.

Pri uskladnení ubíjadla naležato môžete prístroj nakloniť iba dopredu, takže motor (1) smeruje nahor. Tým sa zabráni preniknutiu oleja do valca, vzduchového filtra (5) alebo spaľovacej komory, čo vedie k problémom pri štartovaní.

Prístroj a jeho príslušenstvo skladujte na tmavom, suchom a nezamŕzajúcom mieste neprístupnom pre deti. Optimálna skladovacia teplota sa nachádza medzi 5 a 30 °C.

Nástroj skladujte v pôvodnom balení.

Nástroj zakryte, aby ste ho chránili pred prachom alebo vlhkosťou. Návod na obsluhu skladujte pri nástroji.

## 14. Údržba

### ⚠ POZOR!

Pred vykonaním údržbových prác vždy vypnite motor (1) a vytiahnite konektor zapaľovacej sviečky.

#### Plán údržby

Dodržiňte túto tabuľku na údržbu stroja a motora!

#### Denne pred začiatkom práce

- Skontrolujte utesnenie palivovej nádrže a vedení.
- Skontrolujte upevňovacie skrutky na nohe ubíjadla (15), vzduchový filter (5), motorový olej, olej v nohe ubíjadla (15) a funkcie ovládacích prvkov.

#### Po 25 prevádzkových hodinách

- Vymeňte olej v systéme ubíjadla.
- Vyčistite chladiace rebrá a prekontrolujte zapaľovaciu sviečku.

#### Po 50 prevádzkových hodinách

- Vymeňte motorový olej.

### Po 100 prevádzkových hodinách

- Vymeňte prvok vzduchového filtra.
- Vymeňte motorový olej.
- Vymeňte zapaľovaciu sviečku.
- Čistenie nádoby na usadeniny

### Po 300 prevádzkových hodinách

- Vymeňte olej v systéme ubíjadla.
- Vyčistíte palivový filter.

### Upozornenie!

Motorový olej vymeňte po prvých 50, potom po každých 100 hodinách prevádzky. Olej v systéme ubíjadla vymeňte po prvých 25, potom po každých 300 hodinách prevádzky.

### Motorový olej

#### Kontrola hladiny oleja

Skontrolujte hladinu oleja pri zastavenom a vodorovne vyrovnanom motore (1).

- Odoberte skrutku uzáveru oleja (6).
- Hladina oleja by mala byť viditeľne na úrovni závitu plniaceho hrdla oleja.
- Ak je hladina nižšie, naplňte odporúčaný olej (pozri technické údaje) až po dolný okraj plniaceho otvoru oleja.

### Nepreplňte!

Riadne utiahnite skrutku uzáveru oleja.

Nízka hladina oleja môže spôsobiť poškodenie motora. Za škody z toho vzniknuté výrobca neručí, riziko znáša samotný používateľ.

### Výmena motorového oleja (obr. 11)

Motorový olej vymeňte po prvých 50 hodinách prevádzky, následne po každých 100 hodinách, príp. každý mesiac.

- Motorový olej nechajte vytečť pri teplom motore (1).
- Motor (1) nechajte bežať v zahriatom stave.
- Vypnite motor (1).
- Pod vypúšťaciu skrutku oleja (7) umiestnite dostatočne veľkú nádobu na zachytenie starého oleja.
- Na vypustenie oleja odkrutkujte skrutku uzáveru oleja (6) a vypúšťaciu skrutku oleja (7).
- Znova nasadte vypúšťaciu skrutku oleja (7) a utiahnite ju.
- Naplňte odporúčaný motorový olej pri vodorovne umiestnenom motore (1) až po dolný okraj plniaceho otvoru oleja.

Množstvo oleja a druh oleja nájdete v časti Technické údaje.

Riadne naskrutkujte skrutku uzáveru oleja (6).

### Upozornenie!

Odporúčaný motorový olej SAE 10W-30

Plniace množstvo pribl. 0,6 litrov

Opotrebovaný olej zlikvidujte podľa predpisov v miestnom zbernom mieste starého oleja. Starý olej je zakázané vypúšťať do pôdy alebo zmiešavať s odpadom.

### Dôležité upozornenie pre prípad opravy:

Pri zasielaní vibračného ubíjadla na opravu majte na pamäti, že vibračné ubíjadlá je možné z bezpečnostných dôvodov zasielať do servisného strediska iba bez oleja a benzínu.

### Vyčistíte vzduchový filter (5)

- Vyberte veko telesa vzduchového filtra.
- Opatrne vyberte vložku penovej hmoty, skontrolujte poškodenia.
- Vymeňte poškodené vložky. Nečistoty na vnútornej strane telesa filtra odstráňte čistou handrou.
- Vložku penovej hmoty vyčistíte jemným mydlovým roztokom.
- Dôkladne vypláchnite čistou vodou a nechajte dobre vyschnúť.

### Na čistenie vložky vzduchového filtra NIKDY nepoužívajte benzín ani čistiace roztoky s nízkym bodom vzplanutia.

- Dôsledkom by mohol byť oheň alebo výbuch.
- Nasadte vložku penovej hmoty na vložku vzduchového filtra.
- Zatvorte veko telesa vzduchového filtra.

Motor (1) nikdy neprevádzkujte bez vložky alebo s poškodenou vložkou vzduchového filtra. Nečistoty sa tak dostanú do motora (1), čím môžu vzniknúť závažné poškodenia motora. Za škody z toho vzniknuté výrobca neručí, riziko znáša samotný používateľ.

### Kontrola zapaľovacej sviečky

- Motor (1) vypnite a nechajte vychladnúť.
- **Opatrne! Nebezpečenstvo popálenia**
- Vytiahnite konektor zapaľovacej sviečky a odstráňte nečistoty v priestore zapaľovacej sviečky.
- Vyskrutkujte a skontrolujte zapaľovaciu sviečku.
- Podľa potreby vyčistíte alebo vymeňte zapaľovaciu sviečku.
- Pri poškodeniach, ako sú napr. trhliny alebo črepiny, vymeňte zapaľovaciu sviečku.

- Elektródy zapaľovacej sviečky vyčistite drôtenou kefou.
- Skontrolujte a nastavte vzdialenosť elektród. Vzdialenosť nájdete v časti Technické údaje.
- Zapaľovaciu sviečku naskrutkujte a pevne utiahnite kľúčom na zapaľovacie sviečky.
- Konektor zapaľovacej sviečky nasadíte na zapaľovaciu sviečku.
- Dbajte na to, aby sa pri výmene nedostali do hlavy valca žiadne nečistoty.
- Prekontrolujte uloženie zapaľovacej sviečky.
- Voľná zapaľovacia sviečka môže vplyvom prehriatia poškodiť motor (1).
- Príliš silné utiahnutie môže poškodiť závit v hlave valca.
- Za škody z toho vzniknuté výrobca neručí, riziko znáša samotný používateľ.

### Mazanie systému ubíjadla, obr. 12

#### Kontrola hladiny oleja:

Pred každým spustením skontrolujte hladinu oleja.

- Vibračné ubíjadlo umiestnite na rovnú plochu.
- Odstráňte nečistoty v oblasti na priezore (16).
- Pomocou priezoru (16) skontrolujte hladinu oleja. Mazanie systému ubíjadla je v poriadku, keď je cez priezor oleja vidieť hladina naplnenia 1/2 – 3/4. Ak nie je vidieť žiaden olej, potom ho treba doplniť.
- Vibračné ubíjadlo nakláňajte dopredu, kým prístroj nedosadne na prepravnú ochranu (18).
- Odoberte vypúšťaciu skrutku oleja (16) na spodnej časti ubíjadla.
- Podľa potreby doplňte olej SAE 10W-30.
- Znova uzatvorte skrutku a utiahnite ju.
- Prístroj opäť postavte.

#### Výmena oleja:

Olej v systéme ubíjadla vymeňte po prvých 50 hodinách prevádzky, následne po každých 300 hodinách prevádzky.

- Vibračné ubíjadlo prekláňajte dozadu, kým prístroj nedosadne na vodiaci oblúk.
- Pod prístroj vložte vhodnú nádobu.
- Vyberte vypúšťacie skrutky oleja (16) na dolnom diele ubíjadla a olej nechajte vytečť do nádoby.
- Vibračné ubíjadlo vráťte do stojatej polohy a nakláňajte dopredu, kým prístroj nedosadne na prepravnú ochranu (18).
- Naplňte olej.
- Znova uzatvorte skrutku (priezor 16) a utiahnite ju.
- Prístroj opäť postavte.

Prístroj po výmene oleja nezapínajte 10 minút.

### Upozornenie!

Odporúčaný motorový olej SAE 10W-30

Plniace množstvo pribl. 0,8 litrov

Opotrebovaný olej zlikvidujte podľa predpisov v miestnom zbernom mieste starého oleja. Starý olej je zakázané vypúšťať do pôdy alebo zmiešavať s odpadom

### Dôležité upozornenie pre prípad opravy:

V prípade zasielania prístroja na opravu majte na pamäti, že prístroj sa z bezpečnostných dôvodov musí zasielať na servisnú stanicu bez oleja a paliva.

### Servisné informácie

Je potrebné dbať na to, že pri tomto produkte podliehajú nasledujúce diely použitiu primeranému alebo prirodzenému opotrebovaniu, resp. nasledujúce diely sú potrebné ako spotrebné materiály.

Diely podliehajúce opotrebovaniu\*: Zapaľovacia sviečka

\* nie je nutne obsiahnuté v rozsahu dodávky!

Náhradné diely a príslušenstvo získate v našom servisnom centre. Za týmto účelom naskenujte QR kód na titulnej strane.

### Noha ubíjadla (15)

Pri novom prístroji, pred každým uvedením do prevádzky alebo po montáži novej nohy ubíjadla (15) utiahnite všetky upevňovacie skrutky.

## 15. Likvidácia a opätovné zhodnotenie



Prístroj sa nachádza v obale, aby sa zabránilo prípadným škodám pri preprave. Tento obal je surovina, je teda opätovne použiteľný alebo možno vykonať jeho recykláciu.



Prístroj a jeho príslušenstvo pozostávajú z rôznych materiálov, ako napr. kov a plasty.

Poškodené konštrukčné diely odovzdajte na likvidáciu nebezpečného odpadu. Informácie si zistíte v špecializovanom obchode alebo od správy obce!

## 16. Odstraňovanie porúch

V nasledujúcej tabuľke sú uvedené príznaky chýb a je tam opísané, ako môžete urobiť nápravu, keď váš stroj nepracuje správne. Ak pomocou toho nedokážete lokalizovať a odstrániť problém, obráťte sa na vašu servisnú dielňu.

Porucha	Možná príčina	Náprava
Nerovnomerné zhutnenie pôdy.	Noha ubíjadla opotrebovaná.	Vymeňte nohu ubíjadla.
Únik oleja na motore.	Opotrebované tesnenia, radiálne tesniace krúžky.	Kontaktujte špecializovaného predajcu.
	Pôdna plocha je príliš tvrdá.	Zhutnenie pôdnej plochy nie je možné.
	Pôda je príliš vlhká, noha ubíjadla viazne.	Nechajte vysušiť.
	Hrubá vrstva nečistôt na nohe ubíjadla.	Vyčistite nohu ubíjadla.
Motor beží, ale ubíjadlo má nepravidelný chod.	Rozbité diely v systéme ubíjadla.	Kontaktujte špecializovaného predajcu.
	Zlomená alebo poškodená pružina	
	Sú nastavené príliš vysoké otáčky motora.	
	Povrch spojky je zanesený.	Vyčistite povrch spojky od oleja a maziva.
Motor sa nedá naštartovať.	Žiadne palivo v nádrži.	Dotankujte palivo.
	Palivový kohút zatvorený.	Otvorte palivový kohút.
	Vzduchový filter zanesený.	Vyčistite vzduchový filter.
	Spínač motora je v polohe „OFF“.	Nastavte spínač motora do polohy „ON“.
	Poškodený reverzný štartér.	Opravte reverzný štartér.
	Chýba motorový olej	Doplňte motorový olej.
Zapaľovacia sviečka zanesená.	Vyčistite zapaľovaciu sviečku	
Motor beží, ale ubíjadlo sa nepohybuje.	Odstredivá spojka poškodená.	Vymeňte spojku.
	Nízky zhutňovací tlak.	Kontaktujte špecializovaného predajcu
	Výfukový otvor upchatý.	
Motor sa prehrieva.	Chladiace rebrá a krídla ventilátora zanesené.	Vyčistite chladiace rebrá a krídla ventilátora.



## A készüléken található szimbólumok magyarázata

A jelen kézikönyvben használt szimbólumok célja, hogy felhívják a figyelmet a lehetséges kockázatokra. A biztonsági szimbólumokat, valamint az ezeket kísérő magyarázatokat pontosan értelmezni kell. Maguk a figyelmeztetések nem hártják el a kockázatokat, és nem helyettesítik a balesetek megelőzése érdekében hozott megfelelő intézkedéseket.

	<p><b>FIGYELMEZTETÉS:</b> Be nem tartása esetén életveszély és sérülésveszély áll fenn, és megsérülhet a szerszám.</p>
	<p>Olvassa el az üzemeltetési kézikönyvet. A készülék használata előtt minden esetben lapozza fel az üzemeltetési kézikönyv megfelelő fejezetét.</p>
	<p>Viseljen hallásvédőt. A zaj következtében hallásvesztésre kerülhet sor.</p>
	<p>Viseljen védőszemüveget.</p>
	<p>Viseljen védőkesztyűt.</p>
	<p>Viseljen balesetbiztos lábbelit!</p>
	<p>A készüléket ne érje eső.</p>
	<p>A védő- és biztonsági berendezések eltávolítása vagy módosítása tilos.</p>
	<p>Ne nyúljon a forgó részekbe</p>
	<p>Nyílt láng használata és a dohányzása készülék közelében szigorúan tilos!</p>

	<p>Tartsa távol a harmadik feleket a munkaterülettől.</p>
	<p>Figyelmeztetés forró alkatrészekre.</p>
	<p>Fontos. Tankolás előtt kapcsolja ki a motort. Járó motorba ne töltsön üzemanyagot.</p>
	<p>Fontos. A kipufogógázok mérgezőek, a motort ezért ne működtesse nem szellőztetett területeken.</p>
	<p>Rendkívül körültekintően kezelje az üzemanyagokat és kenőanyagokat!</p>
	<p>Karbantartási munkák előtt vegye ki az indítókábelt, és olvassa át a vonatkozó útmutatásokat.</p>
	<p>A motor beindításakor szikra keletkezik. Ez lángra lobbanthatja a közelben található gyúlékony gázokat.</p>
<p><b>⚠ Figyelem!</b></p>	<p>A jelen kezelési útmutatóban az Ön biztonságával kapcsolatos helyeket ez a szimbólum jelöli</p>

**Tartalomjegyzék:****Oldal:**

1.	Bevezetés .....	144
2.	A készülék leírása (1. ábra) .....	144
3.	Szállított elemek .....	144
4.	Rendeltetésszerű használat .....	144
5.	Általános biztonsági utasítások.....	145
6.	Műszaki adatok.....	147
7.	Kicsomagolás .....	148
8.	Felépítés .....	148
9.	Üzembe helyezés előtt .....	148
10.	Üzembe helyezés .....	149
11.	Tisztítás.....	150
12.	Szállítás .....	150
13.	Tárolás .....	151
14.	Karbantartás .....	151
15.	Ártalmatlanítás és újrahasznosítás .....	153
16.	Hibaelhárítás.....	154

## 1. Bevezetés

### Gyártó:

Scheppach GmbH  
Günzburger Straße 69  
D-89335 Ichenhausen

### Kedves Ügyfelünk!

Sok örömet és sikert kívánunk új készüléke használatához.

### Megjegyzés:

E gép gyártója a hatályos termékefelelősségi törvény szerint nem felelős a gépen esett vagy a gép által okozott károkért a következő esetekben:

- szakszerűtlen kezelés,
- A kezelési útmutató be nem tartása,
- Illetéktelen javítás.
- Nem eredeti pótalkatrészek beépítése és cseréje
- nem rendeltetésszerű használat

### Vegye figyelembe a következőket:

A szerelés és üzembe helyezés előtt olvassa el a kezelési útmutató teljes szövegét.

Kezelési útmutatónkból megismerheti készülékét, és elsajátíthatja a rendeltetésszerű használatához szükséges ismereteket.

A kezelési útmutató fontos információkat tartalmaz arról, hogyan dolgozhat a géppel biztonságosan, szakszerűen és gazdaságosan, hogyan előzheti meg a baleseteket, csökkentheti a javítási költségeket és az időkieséseket, és növelheti a gép megbízhatóságát és élettartamát.

A jelen kezelési útmutató biztonsági rendelkezésein túl feltétlenül tartsa be az országában a készülék üzemeltetésével kapcsolatosan érvényes előírásokat is.

A szennyeződés és nedvesség ellen műanyag tokba csomagolt kezelési útmutatót tartsa a készülék közelében. Munkába állás előtt minden kezelő olvassa el, és gondosan tartsa be előírásait.

A gépen csak olyan személyek dolgozhatnak, akiket betanítottak a készülék használatára, és megismertettek az előforduló veszélyforrásokkal. Tartsa be a kezelők minimális életkorára vonatkozó rendelkezést.

A jelen kezelési útmutató biztonsági rendelkezésein és országában a készülék üzemeltetésére vonatkozó előírásokon túl feltétlenül tartsa be az azonos kialakítású gépek üzemeltetésére vonatkozó általánosan elismert műszaki szabályokat is.

Nem vállalunk felelősséget az olyan balesetekért vagy károkért, amelyek azért keletkeznek, mert nem vették figyelembe a jelen útmutatót és a biztonsági utasításokat.

## 2. A készülék leírása (1. ábra)

1. Motor
2. Benzintartály
3. Tanksapka
4. Üzemanyagcsap (benzintartály)
5. légszűrő
6. Olajelzáró csavar
7. Olajleeresztő csavar
8. Szívatókar
9. Gyújtáskapcsoló
10. Berántó szerkezet
11. Gázkar
12. Kipufogódob
13. Hajtómű
14. Döngölő alsó része
15. Döngölőláb
16. Döngölőláb olajleeresztő csavar
17. Védőkeret
18. Szállítási védőelem
19. Szállítókeret
20. Adapter lapok (2x)
21. Üzemanyagcsap (motor)

## 3. Szállított elemek

- Vibrációs döngölőgép
- Mozgatóelem
- Gyertyakulcs
- Kezelési útmutató

## 4. Rendeltetésszerű használat

**A gép megfelel az érvényben lévő EK Gépek irányelvének.**

**FIGYELEM! Nem kezelhetik a készüléket olyan személyek, akik nem ismerik a használati útmutatót, gyermekek, fiatakorúak, valamint alkohol, drog vagy gyógyszer hatása alatt álló személyek.**

- A munka megkezdése előtt szerelje fel az összes védelmi és biztonsági berendezést a vibrációs döngölőgépre.
- A vibrációs döngölőgép egy motoros szerszám, és laza föld, földrögök és sóder tömörítésére alkalmas, hogy ennek során szilárd és teherbíró alap jöjjön létre alapzat, aljzatbeton és egyéb alapzati rögzítések számára.

- Azonban a készülék nem alkalmas magas agyagtartalmú talaj tömörítésére.
- A gépet csak a szabadban szabad használni.
- Minden ettől eltérő használat nem rendeltetésszerűnek minősül.
- A nem rendeltetésszerű használat, a készüléken végzett módosítások vagy olyan alkatrészek használata miatt, amelyeket a gyártó nem ellenőrzött és engedélyezett, előre nem látható károk keletkezhetnek!
- A vibrációs döngölőgépet egy személy általi kezelésre tervezték.
- A kezelő személyzet felelős a munkaterületen tartózkodó harmadik felekért.
- Tartsa be a gépen olvasható összes biztonsági és veszély jelzést.
- A gépen található összes biztonsági és veszélyekre vonatkozó utasítást tartsa teljes mértékben olvasható állapotban.
- A gépet csak műszakilag kifogástalan állapotban, valamint a rendeltetésének megfelelően, biztonság- és veszélytudatosan, a használati utasítás figyelembevételével szabad használni!
- Különösen a biztonságot hátrányosan befolyásoló üzemzavarokat hátrít(tas)sa el haladéktalanul!
- Tartsa be a gyártó biztonsági, munkavégzési és karbantartási előírásait, valamint a műszaki adatokban meghatározott méreteket.
- Tartsa be a vonatkozó baleset-megelőzési előírásokat és a többi általánosan elfogadott biztonságtechnikai szabályt.
- A gépet csak olyan személy üzemeltetheti, tarthatja karban és javíthatja, akit ezzel megbíztak és a veszélyekkel kapcsolatban kioktattak. Ha a berendezésen önkényes változtatást hajt végre, az ebből eredő károkért a gyártó nem vállal felelősséget.
- A gépet csak olyan munkálatokhoz használja, amelyre készítették és amely a használati utasításban olvasható.
- A gépet kizárólag a gyártó eredeti tartozékaival és szerszámaival szabad használni.
- Minden ettől eltérő használat nem rendeltetésszerűnek minősül. Az ebből eredő károkért a gyártó nem felel; a kockázatot egyedül a használó viseli.

A gépet kizárólag a gyártó eredeti alkatrészeivel és eredeti tartozékaival szabad üzemeltetni. Tartsa be a gyártó biztonsági, munkavégzési és karbantartási előírásait, valamint a műszaki adatokban meghatározott méreteket.

Kérjük, vegye figyelembe, hogy készülékeinket rendeltetésük szerint nem kisipari, kéziipari vagy ipari használatra tervezték. A készülékekre semmilyen garanciát nem vállalunk, ha kisipari, kéziipari vagy ipari, valamint ezekkel egyenértékű tevékenységekhez használja.

## 5. Általános biztonsági utasítások

- Ismerkedjen meg a géppel.
- Figyelmesen olvassa el a használati útmutatót és győződjön meg arról, hogy annak tartalmát, valamint a gépen elhelyezett valamennyi címkét megértett.
- Ismerkedjen meg a gép alkalmazási területével, valamint korlátozásaival, és a speciális veszélyforrásokkal.
- Győződjön meg arról, hogy minden kezelőelemet és azok működését is pontosan ismeri.
- Győződjön meg arról, hogy Ön tisztában van azzal, hogyan kell megállítani a gépet, és hogyan kell gyorsan inaktíválni a kezelőelemeket.
- Ne próbálja meg használni a gépet, amíg nem ismeri a motor működési módját és karbantartásigényét, és nem tudja, hogyan kerülhetők el a személyi sérüléssel és/vagy anyagi kárral fenyegető balesetek.
- A többi személyt, különösen a gyerekeket tartsa távol a munkaterülettől.

### Munkaterület

- A gépet soha ne indítsa el és ne kezelje zárt területen. A kipufogógázok veszélyesek, mivel szagtalan és halált okozó szén-monoxid gázt tartalmaznak. Csak jól szellőző kültéren használja a gépet.
- Soha ne használja a gépet, ha nem biztosított a jó láthatóság vagy nem megfelelőek a fényviszonyok.

### Személyi biztonság

- Ne használja a gépet, ha drogot, alkoholt vagy olyan gyógyszerert fogyasztott, amely befolyásolhatja a gép helyes kezelésének képességét.
- Viseljen megfelelő ruházatot. Viseljen hosszú nadrágot, bakancsot és kesztyűt.
- Ne viseljen laza ruházatot, rövidnadrágot vagy bármilyen ékszert. Ha hosszú hajat visel, kösse össze úgy, hogy legfeljebb a válláig érjen. Haját, ruházatát és kesztyűjét tartsa távol a mozgó alkatrészekről. A laza ruházat, az ékszer vagy a hosszú haj beakadhatnak a mozgó alkatrészekbe. Indítás előtt ellenőrizze a gépet.
- Hagyja a helyükön a védőelemeket, és legyenek működőképés állapotban.
- Győződjön meg arról, hogy minden anya, csavar stb. biztonságosan meg vannak húzva.

- Soha ne használja a gépet, ha javításra szorul, vagy ha rossz mechanikai állapotban van. A kezelés előtt cserélje ki a sérült, hiányzó vagy hibás alkatrészeket.
- Ellenőrizze a gépet, hogy nem szivárog-e belőle benzin.
- Tartsa működőképés állapotban. Ne használja a gépet, ha a motor nem kapcsolható be vagy ki a megfelelő kapcsolóval.
- A benzinnel hajtott olyan gép, amely nem vezérelhető a motorkapcsolóval, veszélyes és ki kell cserélni.
- Szokja meg, hogy a gép beindítása előtt ellenőrizi, eltávolította-e a csavarhúzókat és kulcsokat a gép körüli területről. A forgó alkatrészen hagyott csavarhúzó vagy kulcs személyi sérülést okozhat.
- Legyen figyelmes, figyeljen arra, amit csinál, és használja a józan esztét, amikor a géppel dolgozik. Ne vállalja túl magát.
- Ne használja a gépet, ha mezítláb van vagy szandált vagy hasonló lábbelit visel. Olyan munkavédelmi cipőt viseljen, amely védi a lábat, és a csúszós felületen javítja a stabilitást.
- Mindig ügyeljen a biztos állásra és őrizze meg egyensúlyát. Így váratlan helyzetekben is jobban irányíthatja a gépet.
- Kerülje el a szándékolatlan indítást. A gép szállítása vagy a gépen a karbantartási munkálatok végrehajtása előtt gondoskodjon arról, hogy a motorkapcsoló ki legyen kapcsolva. A szállítás vagy a gépen a karbantartási munkálatok végrehajtása baleseteket okozhat, ha a kapcsoló be van kapcsolva.

## **Biztonság a benzin kezelése során**

- A benzin rendkívül gyúlékony, és a gázai felrobbanhatnak, ha begyulladnak.
- A súlyos sérülés kockázatának csökkentése érdekében gondoskodjon biztonsági intézkedésekről, ha benzinnel tevékenykedik.
- Használjon megfelelő benzines kannát, ha feltölti vagy leengedi a tankot.
- Ezeket a munkákat tiszta, jól szellőző kültéren veggezze.
- Ne dohányozzon. Ne engedjen semmilyen szikrát, nyílt lángot vagy más tűzforrást a közelbe, amikor benzint tankol fel vagy a géppel dolgozik.
- Soha ne töltsön fel a tankot beltérben. A szikra- és fényvülvédelem érdekében a földelt, elektromosan vezetékes tárgyakat, például szerszámokat tartsa távol a szabadon lévő elektromos alkatrészek-től és vezetékektől. Így begyulladhat a benzingőz.
- A benzintartály feltöltése előtt mindig állítsa le és hagyja lehűlni a motort. Soha ne vegye le a tanksap-

kát és ne töltsön be üzemanyagot, amikor még jár a motor vagy ha forró a motor.

- Ne használja a gépet, ha tud arról, hogy szivárog az üzemanyagrendszer. A tartály lehetséges nyomásának megszüntetése érdekében lassan lazítsa meg a tanksapkát. Soha ne töltsön túl a tankot (a benzinszint soha ne legyen a maximum jelzés fölött). Biztonságosan zárja vissza a benzintartályt a tanksapkával és törölje le a kiömlött benzint.
- Soha ne használja a gépet, ha nincs biztonságosan rácsavarva a tanksapka. Kerülje a gyújtóforrások kialakulását a kifolyt benzin közelében. Ha kiömlött a benzin, akkor ne próbálja meg beindítani a gépet. Vigye el a gépet arról a helyről, ahol a benzin kiömlött és akadályozza meg a gyújtóforrások kialakulását, amíg el nem párolog a benzingőz.
- A benzint csak kifejezetten erre a célra gyártott tartályokban tárolja.
- A benzint hűvös, jól szellőző helyen, szikráktól, nyílt lángoktól és egyéb gyújtóforrásoktól távol tárolja. Soha ne tárolja a benzint vagy a feltöltött tartályú gépet olyan épületben, ahol szikra, nyílt láng vagy egyéb gyújtóforrás, például vízforraló, sütő, szaritő-automata vagy hasonló elérhető a benzingőz.
- A gép zárt térben való tárolása előtt hagyja lehűlni a motort.

## **A gép használata és ápolása**

- Járó motorral soha ne emelje meg és ne szállítsa a gépet.
- Ne bánjon erőszakosan a géppel.
- Az alkalmazási területnek megfelelő gépet használjon. A megfelelő gép a jobban és biztonságosabban hajtja végre azt, amire tervezték.
- Ne módosítsa a motor fordulatszám-szabályozójának beállítását, és ne járassa túl magas fordulatszámon. A fordulatszám-szabályozó maximális biztonság mellett ellenőrzi a motor legmagasabb sebességét.
- Ha nem végez tömörítést, ne járassa a motort magas fordulatszámon.
- A kezét és a lábát tartsa távol a forgó alkatrészek-től.
- Kerülje a forró benzinnel, olajjal, kipufogógázokkal és forró felületekkel való érintkezést. Ne érintse meg a motort vagy a kipufogódobot. Ezek az alkatrészek használat közben rendkívül felforrósodnak. Ezek a gép kikapcsolása után is forróak maradnak még egy rövid ideig.
- A karbantartási munkálatok vagy beállítás végrehajtása előtt hagyja lehűlni a motort.
- Ha a gép szokatlan zajokat vagy rezgéseket kezd kibocsátani, akkor azonnal kapcsolja ki a motort, válassza le a gyújtógyertya kábelét, és keresse meg

az okot. A szokatlan zajok vagy rezgések általában hibákat jeleznek.

- Csak a gyártó által engedélyezett felszerelhető alkatrészeket és tartozékokat használja. Amennyiben ezt nem tartják be, akkor annak sérülések lehetnek a következményei.
- Tartsa karban a gépet. Ellenőrizze, hogy nem észlelhető-e a mozgó alkatrészek hibás beállítása vagy blokkolása, az alkatrészek károsodása vagy bármely más olyan állapot, amely negatív hatással lehet a gép működésére. Amennyiben károsodást észlel, akkor bármilyen további használat előtt javíttassa meg a gépet. Sok balesetet a rosszul karbantartott felszerelés okoz.
- A tűz kockázatának csökkentése érdekében tartsa fűtőt, levelektől, felesleges kenőanyagtól és szénlerakódástól mentesen a motort és a kipufogódobot.
- Soha ne öntsön vagy permetezzen vizet vagy egyéb folyadékot a gépre.
- Tartsa szárazon, tisztán és apró elemektől mentesen a kézi karokat.
- Minden használat után tisztítsa meg a gépet.
- A környezet védelme érdekében tartsa be a benzint, olajat stb. vonatkozó, érvényben lévő hulladékkezelési irányelveket.
- A kikapcsolt gépet úgy kell tárolni, hogy ahhoz gyermekek ne férhessenek hozzá, és ne engedje, hogy olyan személyek használják a gépet, akik nem ismerik a gépet vagy jelen leírást. Veszélyes, ha a gép képzetlen felhasználók kezébe kerül.

### Szerviz

- Tisztítás, javítás, ellenőrzés vagy beállítási munkálatok előtt állítsa le a motort, és győződjön meg arról, hogy minden mozgó alkatrész leállt.
- Mindig gondoskodjon arról, hogy a motorkapcsoló „OFF” állásban legyen. Válassza le a gyújtógyertya kabélét, és a szándékolatlan beindítás elkerülése érdekében tartsa távol a gyújtógyertyától.
- A gépet szakképzett munkatársakkal kell karbantartani. Csak eredeti pótalkatrészeket használjon. Így biztosítható a gép biztonságos üzemeltetése.

### Fennmaradó kockázatok

A gép a technika jelenlegi állása és az elismert biztonságtechnikai előírások szerint készült. Használata közben azonban jelentkezhetnek fennmaradó kockázatok.

- Ezen kívül a nem nyilvánvaló fennmaradó kockázatok minden elővigyázatosság ellenére sem szüntethetők meg.
- A fennmaradó kockázatok minimálisra csökkenthetők azonban a „Biztonsági utasítások”, a „Rendelte-

tésszerű használat” és a kezelési útmutató együttes betartásával.

- Kerülje a gép véletlen bekapcsolását.
- A kezelési útmutatóban javasolt szerszámokat használja. Így biztosíthatja, hogy gépe mindig optimális teljesítménnyel működjön.
- A kezét tartsa távol a munkaterülettől, ha a gép üzemel.

## 6. Műszaki adatok

Építési méretek, Sz x Mé x Ma	480 x 780 x 1150
Döngölőlap H x Sz	345 x 285
Döngölőlap lökete	40 – 66 mm
Ütésszám	450 - 650 /perc
Centrifugális erő	10 kN
A motor építési módja:	1 hengeres/ négyütemű
Max. motorteljesítmény:	4,1 kW
Lökettérfogat	196 ccm
Max. fordulatszám	3600/perc
Üzemanyag	Ólommentes normál benzin
Tartály térfogata	2,8 l
Motorolaj / mennyiség / típus	0,6 l / SAE 10 W 30 / SAE 10 W 40
Hajtóműolaj/ mennyiség / típus	0,8 l / SAE 10 W-30
Gyújtógyertya	F7RTC
Elektródatávolság	0,7 +/- 0,1 mm
Tömeg	78 kg

A műszaki változtatás jogát fenntartjuk!

### Zaj és vibráció

⚠ **Figyelmeztetés:** A zaj súlyos következményekkel járhat az egészség tekintetében. Ha a gép zaja meghaladja a 85 dB (A) értéket, akkor kérjük, viseljen megfelelő hallásvédőt.

#### Zajértékek

$L_{WA}$ hangteljesítményszint	108 d B(A)
$L_{pA}$ hangnyomásszint	87,45 dB(A)
$K_{wa/pA}$ bizonytalanság	3 dB

## Rezgés jellemző értékei

A jobb fogantyú vibrációja $a_h$	30,61 m/s <sup>2</sup>
A bal fogantyú vibrációja $a_n$	29,37 m/s <sup>2</sup>

Megjegyzés: A megadott zajértékek szabványos mérési eljárással lettek megállapítva, így felhasználhatók a különböző szerszámok jellemzőinek összehasonlítására. Az értékek továbbá arra is alkalmasak, hogy előre felbecsülhető legyen a kezelőt érő zajterhelés. Figyelmeztetés! A szerszám használatától függően a tényleges értékek eltérhetnek a megadott értékektől. Hozzon olyan intézkedéseket, amelyek védenek a zajterheléssel szemben.

Ennek során vegye figyelembe a teljes munkafolyamatot, vagyis azokat az időpontokat is, amikor a szerszám terhelés nélkül működik vagy ki van kapcsolva.

A megfelelő intézkedések közé tartozik többek között a szerszám és a betétszerszámok rendszeres karbantartása és ápolása, a rendszeres szünetek, valamint a munkafolyamatok megfelelő megtervezése is.

## 7. Kicsomagolás

- Nyissa ki a csomagolást, és óvatosan vegye ki a készüléket.
- Távolítsa el a csomagolóanyagot, valamint a csomagolási/szállítási biztosítékokat (ha vannak).
- Ellenőrizze, hogy hiánytalan-e a szállítmány.
- Ellenőrizze a készülék és a tartozékok szállításból eredő sérüléseit. Kifogások esetén azonnal értesítse a beszállítót. Utólagos reklamációkat nem fogadunk el.
- Lehetőség szerint a jótállási idő leteltéig őrizze meg a csomagolást.
- A használatba vétel előtt ismerje meg a készüléket a kezelési útmutatóból.
- Tartozékként, valamint kopó és pótalkatrészeként csak eredeti alkatrészeket használjon. Pótalkatrészeket szakkereskedőjénél vásárolhat.
- Rendelésnél adja meg a cikkszámot, valamint a gép típusát és gyártási évét.

### ⚠ FIGYELEM!

**A készülék és a csomagolóanyag nem játékszer! Ne engedje, hogy a gyermekek a műanyag zacskókkal, fóliákkal és apró részekkel játszzanak! Lenyelés és fulladás veszélye áll fenn!**

## 8. Felépítés

Csomagolástechnikai okokból a gépet nem teljesen összeszerelve szállítjuk

### Az adapter lapok (20) felszerelése (2. ábra)

- Szerelje fel a 2 adapter lapot (20) a 4 db M 10x20-as hatlapfejű csavarral (A) a hajtás mindkét oldalára (13).
- Jól húzza meg a csavarokat.

### A védőkeret (17) felszerelése, 2.1 ábra

- Szerelje fel a védőkeretet (17) a 4 db M 10 x 20-as hatlapfejű csavarral (A) az adapter lapok mindkét oldalára (20).
- Jól húzza meg a csavarokat.

### A benzintartály (2) felszerelése, 2.2, 2.3 ábra

- Szerelje fel a benzintartályt (2) a 2 hatlapfejű csavarral (B) a 2 db D 24 alátéttel és a 2 db M 8 alátét anyával a tartólemezekre és jól húzza meg.
- Helyezze fel a benzintömlőt (C) és rögzítse a kapcsolóval (D).

### A gázkart (11) felszerelése, 2.4. ábra

- Szerelje fel a gázkart (11) a rögzítő bilinccsel, a 2 db M6 x 25 keresztornyos csavarral és a 2 db M6 önbiztosító anyával a védőkeretre (17) és húzza meg.

## 9. Üzembe helyezés előtt

### FIGYELEM!

**Figyelmesen olvassa el a biztonsági utasításokat (lásd „Biztonsági utasítások” és a benzinnel hajtott gépek kiegészítő utasításai).**

### Megjegyzés! 3. ábra

A vibrációs döngőlőgépet lehetőség szerint mindig álló helyzetben szállítsa, melynek során ügyeljen arra, hogy a készülék ne boruljon fel.

Amennyiben nincs lehetőség arra, hogy a vibrációs döngőlőgépet álló helyzetben szállítsa, akkor csak a 3. ábra szerinti helyzetben szállítsa.

A légszűrő (5) nem nézhet lefelé! Olaj juthat a hengerbe, az égéstérbe vagy a légszűrőbe (5). Emiatt indítási nehézségek merülhetnek fel.

### Tankolás

- Csavarozza le a tanksapkát (3).
- Töltsön be üzemanyagot.
- Itt vegye figyelembe az üzemanyag tágulását, és ne töltsse fel a tartályt teljesen.



- A tanksapkát (3) ismét csavarozza be és tisztítsa meg a területet az esetleg kiömlött üzemanyagkeveréktől.

### Üzemanyag

A vibrációs döngölőgép motorja (1) négyütemű motor. Ezt a motort 95-ös kísérleti oktánszámú, ólommentes normálbenzinnel kell üzemeltetni.

#### Tartály térfogata: 2,8 liter

Tankoljon jól szellőző területen, leállított motorral (1). Ha a motor (1) közvetlenül ezelőtt üzemben volt, akkor először hagyja lehűlni.

Figyelem! A benzin rendkívül tűzveszélyes és robbanékony.

Az üzemanyag kezelésénél égéseket vagy egyéb sérüléseket szenvedhet.

Soha ne tankolja meg a motort (1) épületen belül, ahol a benzingőzök szikrával vagy nyílt lánggal érintkezhetnek. Kapcsolja ki a motort (1), hőtől, szikráktól, valamint lángtól tartsa távol. Csak szabadban tankoljon.

A kilocsolt benzint azonnal törölje fel.

### Motor

#### A motor kenése, 4. ábra

##### Figyelem!

Az első üzembe helyezés előtt fel kell tölteni motorolajjal!

Olaj nélkül károsodhat a motor (1).

Az ebből eredő károkért a gyártó nem felel; a kockázatot egyedül a használó viseli.

Olaj feltöltési mennyisége: 0,6 liter

Olajtípus: SAE 10W-30 vagy 10W-40

Használjon a kereskedelemben kapható 10W-30 vagy 10W-40 specifikációjú olajat.

- Vegye le a motorról (1) az olaj zárócsavarját (6).
- Töltsön be motorolajat, amíg látható nem lesz a betöltő nyílás menetén. A feltöltési mennyiség kb. 0,6 liter.

#### A döngölőrendszer kenése, 5. ábra

Olaj feltöltési mennyisége: 0,8 liter

Olajtípus: SAE 10W-30

Állítsa egyenes felületre a vibrációs döngölőgépet.

Szüntesse meg a szennyeződést a kémlelőüveg (16) területén.

Ellenőrizze az olajsintet a kémlelőüvegen (16) keresztül. A döngölőrendszer kenése akkor van rendben, ha az olaj kémlelőüvegje kb. 1/2 - 3/4 részig van tele.

Ha nem látható olaj, akkor fel kell tölteni olajjal.

Döntse előre a vibrációs döngölőgépet, hogy a készülék felfeküdjön a kengyelre (l). Vegye le az olajleeresztő csavart (16) a döngölő alsó részéről. Szükség esetén töltsön után SAE 10W-30 olajat. (Használjon tölcserőt) Helyezze vissza a csavart és húzza meg. Állítsa álló helyzetbe a készüléket.

## 10. Üzembe helyezés

### FIGYELEM!

**Figyelmesen olvassa el a biztonsági utasításokat (lásd „Biztonsági utasítások” és a benzinnel hajtott gépek kiegészítő utasításai).**

#### Előkészítés

Helyezze a vibrációs döngölőgépet álló helyzetben szilárd és egyenes felületre, hogy biztosított legyen a motor (1) szabályszerű kenése.

Elindítás előtt ellenőrizze:

- a motor olajsintjét,
- az üzemanyag szintjét,
- az üzemanyagtartály legyen legalább félig,
- a döngölőrendszer kenését,
- a légszűrő állapotát
- az üzemanyag vezetékek állapotát
- a külső csavarkötések szilárdságát
- a felállítás helyét (ne indítsa be a készüléket aszfalton vagy betonon)

Kerülje az olyan felállítási helyeket, ahol mélyedés vagy üreg található (mint például pocsolya). A sima, nedves felületen csúszásveszély áll fenn!

#### A motor beindítása, 6 - 10. ábra

##### Hidegindítás

- Állítsa balra az üzemanyagcsapot (4). (6. ábra)
- A megnyitáshoz állítsa „ON” állásba az üzemanyagcsapot (21) a motoron (1) (6.1 ábra).
- Állítsa balra a szivatókart (8) a „ZÁRVA” állásra. (6.1 ábra)
- Egy kissé tolja balra a gázkart (11). (7. ábra)
- Állítsa „ON / BE” állásba a gyújtáskapcsolót (9). (8. ábra)
- Enyhén húzza meg a berántó szerkezetet (10), amíg ellenállást nem érez, majd engedje vissza. (9. ábra)
- Húzza meg a berántó szerkezetet (10) erősen, de ne hirtelen mozdulattal. A motor (1) beindul.
- Állítsa üresjáratra a gázkart (11).
- Nyissa ki a szivatókart (8), amíg a motor (1) felmelegszik.

- Az üzemeléshez lassan és óvatosan tolja balra a gázkart (11) - a gép elkezd dolgozni.

## Melegindítás

- A megnyitáshoz állítsa lefelé az üzemanyagcsapot (4) az üzemanyagtartályon (lent).
- A megnyitáshoz állítsa „ON” állásba az üzemanyagcsapot (21) a motoron (1) (6.1 ábra).
- Állítsa jobbra a szivatókart (8) a „Nyitva” állásra.
- Állítsa üresjáratra a gázkart (11).
- Állítsa „ON / BE” állásba a gyújtáskapcsolót (9).
- Enyhén húzza meg a berántó szerkezetet (10), amíg ellenállást nem érez, majd engedje vissza.
- Húzza meg a berántó szerkezetet (10) erősen, de ne hirtelen mozdulattal. A motor (1) beindul.
- Az üzemeléshez lassan és óvatosan tolja balra a gázkart (11) - a gép elkezd dolgozni.

## FIGYELEM

A motor indításakor a szivatókart (8) csak akkor nyissa meg, ha a gázkar (11) üresjáraton van, mert ellenkező esetben a döngölő mozgásba lendülhet.

A vibrációs döngölőgépet lassan állítsa nyugalmi helyzetből teljes gázra.

## A motor leállítás

- Tolja jobbra a gázkart (11) üresjárati helyzetbe.
- Állítsa „OFF / KI” állásba a gyújtáskapcsolót (9).
- Az elzáráshoz állítsa jobbra az üzemanyagcsapot (4).
- Az elzáráshoz állítsa balra az üzemanyagcsapot (21).
- Megjegyzés! A motor (1) teljes gázon történő hirtelen leállítása motorkárokat okozhat.

## A vibrációs döngölőgép üzemeltetése, 10. ábra

- Két kézzel vezesse a vibrációs döngölőgépet a kezretől fogva.
- Emelkedőn vagy lejtőn történő munkavégzés esetén a kezelőnek mindig az emelkedő felé kell lenni.
- A kezelő soha nem állhat a dőlés irányába.
- Tartsa tisztán és száraz állapotban a vibrációs döngölőgépet.

Amennyiben felborul a döngölő, akkor azonnal állítsa le a motort (1) (a gyújtáskapcsolót (9) állítsa „OFF / KI” állásba)

Ezután újra állítsa fel a készüléket, ill. fektesse az oldalára úgy, hogy a motor (1) felfelé nézzen. (lásd szállítási helyzet. 3. ábra)

**A motorkárok elkerülése érdekében a döngölő nem járhat tovább, ha az oldalán fekszik.**

- Rövid idejű munkamegszakítás esetén is állítsa le a készüléket.
- A max. teljesítmény elérése érdekében munkavégzéskor teljesen nyissa meg a gázkart (11).
- Tömörítéskor semmi esetre se engedje el a vezetőkeretet.
- Hagyja, hogy a készülék magától menjen előre.
- Ne gyakoroljon nyomást a készülékre, és ne próbálja meg izomerővel előre felé mozgatni a készüléket.
- A döngölőláb (15) mindig párhuzamos helyzetben érkezzen a talajra, hogy elkerülje a lemez nagymértékű elhasználódását.

## Figyelem!

**Ne használja a vibrációs döngölőgépet betonon vagy kemény, ill. jól tömörített talajfelületen. Ilyen esetekben a készülék vibrálás helyett elkezd viszszaütni, ami károkat okoz a döngölőlábon (15) és a motorban.**

## 11. Tisztítás

### △ FIGYELEM!

Tisztítási munkálatok végzése előtt mindig állítsa le a motort (1), és húzza le a gyertyapipát.

Minden használat után tisztítsa meg a henger hűtőbordát, valamint távolítsa el a készüléken található szennyeződést és köveket.

### △ FIGYELEM!

A lapvibrátor tisztításához ne használjon „nagynyomású mosót”. A víz behatolhat a gép tömített részeibe, és károsíthatja az orsókat, a dugattyúkat, a csapágyakat vagy a motort (1). A nagynyomású mosó használata csökkenti az üzemidőt, és rontja a kezelhetőséget.

## 12. Szállítás

A gép tömegét lásd a műszaki adatokban. Az égések és a tűzveszély elkerülése érdekében megemelés/szállítás vagy tárolás előtt hagyja lehűlni a motort (1) belső térben.

## Figyelem!

Szállításkor mindig állítsa le a motort (1), és zárja el a (4) és (21) üzemanyagcsapot, (OFF állásba).

Szállítás előtt, ill. beltéren lehelyezi, hagyja lehűlni a gép motorját (1), hogy elkerülje az égési sérüléseket és kizárja a tűzveszélyt.

Kis távolságra történő helyváltoztatásnál is kapcsolja ki a motort (1) munka közben.

El kell kerülni, hogy a gép eldőlése vagy elcsúszása embereket veszélyeztessen.

### Mozgatóelem, 13.1, 13.2 ábra

A szállítóberendezés megkönnyíti a kis távolságra történő mozgatót.

- Helyezze üzemen kívül a vibrációs döngölőgépet.
- Enyhén döntse előre a döngölőt, és tolja a szállítóberendezést a tartó alá.
- A szállítóberendezést a lábával tartsa,
- Döntse hátra a döngölőt a tengelyre és tolja a védőkengyel segítségével.
- Lehelyezéskor fordított sorrendben hajtja végre a lépéseket.
- Óvatosan helyezze le és vegye le a tengelyt a kezekkel

A mozgatóelemet csak egyenes és szilárd talajon használja rövid távolságú mozgatóhoz. A következő döngölés előtt távolítsa el a mozgatóelemet.

#### Figyelem!

**Az üzemanyag, ill. az olaj kifolyásának elkerülése érdekében a vibrációs döngölőgépet mindig álló helyzetben szállítsa.**

Járművel történő szállításkor ügyeljen arra, hogy a készülék ne boruljon fel.

Amennyiben ez nem lehetséges, akkor először az üzemanyagtartályt ürítse ki teljes mértékben, fektesse le a döngölőt és kötözze le a fixen a jármű rakfelületére, hogy elkerülje az elgurulást vagy az elcsúszást.

Emelőgéppel történő megemeléskor használja a szállítókegelyt (19), és a sérülések elkerülése érdekében óvatosan húzza fel.

Megemelés előtt győződjön meg arról, hogy az emelőberendezés veszély nélkül elbírja a gép súlyát.

A rakodórampa legyen megfelelő teherbírású és stabil.

#### FIGYELEM!

Vízszintes helyzetben történő szállítást követően a készüléket újból fel kell állítani, hogy az olaj visszafolyhasson a motorba (1). Beletelhet egy kis idő, amíg újra visszaáll a normál olajsztint.

#### FIGYELEM!

A készülék nehéz, és azt nem szabad egy személynek megemelni.

## 13. Tárolás

Hosszabb idejű tárolás esetén ürítse ki az üzemanyag-tartályt és járassa üresre a porlasztót.

Csavarozza ki a gyújtógyertyát.

Öntsön kb. 20 ml tiszta motorolajat a gyújtógyertya furatán keresztül a hengerbe.

Lassan húzza ki a berántó szerkezetet (10), hogy a motorban (1) mindenhol jusson a motorolajból és csavarozza vissza a gyújtógyertyát.

Alaposan távolítsa el a szennyeződések, a lerakódásokat és a port a motorról (1) és a hengerfej bordáiról.

Tisztítsa meg a légszűrőt (5), vagy erős szennyeződés esetén cserélje ki.

A vibrációs döngölőgépet biztonságos, száraz, gyermekek által nem hozzáférhető helyen tárolja.

A készüléket nem szabad a szabadban tárolni.

A por elleni védelem érdekében takarja le a készüléket és a motort (1), és tárolja száraz és tiszta helyen.

Rögzítse a vibrációs döngölőgépet, hogy ne boruljon fel.

A döngölő fekvő helyzetben történő tárolása esetén a készüléket csak előre szabad dönteni, hogy a motor (1) felfelé nézzen. Így megakadályozható, hogy olaj jusson a hengerbe, a légszűrőbe (5) vagy az égésterbe, ami indítási problémákat okozhat.

Sötét, száraz és fagymentes, valamint gyermekek számára nem hozzáférhető helyen tárolja a készüléket és tartozékait. Az optimális tárolási hőmérséklet 5 °C és 30 °C között van.

A szerszámot az eredeti csomagolásában tárolja. Letakarással védje a szerszámot a portól és a nedveségtől. A kezelési útmutatót a szerszám mellett tárolja.

## 14. Karbantartás

### ⚠ FIGYELEM!

Karbantartási munkálatok végzése előtt mindig állítsa le a motort (1), és húzza le a gyertyapipát.

#### Karbantartási terv

Kérjük, tartsa be a gép és a motor karbantartási táblázatát!

#### Naponta, a munkakezdés előtt

- Ellenőrizze az üzemanyag-tartályt és a vezetékek tömörségét
- Ellenőrizze a döngölőláb (15) rögzítőcsavarjait, a légszűrőt (5), a motorolajat, a döngölőláb (15) olaját, és a kezelőelemek működését.

### 25 üzemóra után

- Cseréljen olajat a döngölőrendszerben,
- Tisztítsa meg a hűtőbordákat és ellenőrizze a gyújtógyertyát

### 50 üzemóra után

- Cserélje le a motorolajat

### 100 üzemóra után

- Cserélje ki a légszűrő elemet
- Cserélje le a motorolajat,
- Cserélje ki a gyújtógyertyát
- Tisztítsa meg az üledéktartályt

### 300 üzemóra után

- Cseréljen olajat a döngölőrendszerben
- Tisztítsa meg az üzemanyagszűrőt

### Megjegyzés!

A motorolajat az első 50 üzemóra után, majd 100 üzemóránként kell lecserélni, míg a döngölőrendszer olaját az első 25 üzemóra után, majd 300 üzemóránként kell lecserélni.

### Motorolaj

#### Az olajsint ellenőrzése

Ellenőrizze a motorolaj szintjét leállított és vízszintes helyzetben álló motornál (1).

- Vegye le az olaj zárócsavarját (6).
- Az olajsintnek láthatónak kell lenni az olajfeltöltő csokn menetén.
- Ha az olajsint ez alatt van, akkor öntsön bele az ajánlott olajból (lásd a műszaki adatokat) az olajbetöltő nyílás alsó pereméig.

### Ne töltse túl!

Jól húzza meg az olaj zárócsavarját.

A túl alacsony olajsint motorkárokat okozhat. Az ebből eredő károkért a gyártó nem felel; a kockázatot egyedül a használó viseli.

### A motorolaj cseréje, 11. ábra

Az első 50 üzemóra után, majd 100 óránként, ill. havonta cseréljen motorolajat.

- A motorolajat a meleg motorból (1) engedje le.
- Melegítse be a motort (1).
- Állítsa le a motort (1).
- Helyezzen egy megfelelő irtartalmú tartályt az olajleeresztő csavart (7) alá a fáradt olaj leengedéséhez.
- Az olaj leengedéséhez távolítsa el az olaj zárócsavarját (6) és az olajleeresztő csavart (7).

- Helyezze vissza az olaj leeresztő csavart (7) és húzza meg.
- Töltse be az ajánlott motorolajat a vízszintesen fekvő motorba (1) az olajbetöltő nyílás alsó pereméig.

Az olajmennyiséget és az olajtípust lásd a „Műszaki adatok” című részben.

Jól csavarozza rá az olaj zárócsavarját (6).

### Megjegyzés!

Ajánlott motorolaj: SAE 10W-30

A feltöltési mennyiség kb. 0,6 liter

Ártalmatlanítsa szabályszerűen a keletkezett olajat a helyi hulladékolaj-gyűjtőhelyen. A használt olajat tilos a földre eresztetni vagy a többi hulladékkal keverni.

### Fontos megjegyzés javítás esetén:

Ha visszaszállítja a vibrációs döngölőgépet javításra, akkor ne feledje, hogy biztonságtechnikai okokból olaj és a benzin nélkül kell elküldeni a vibrációs döngölőgépet a szervizállomásra.

### Tisztítsa meg a légszűrőt (5)

- Vegye le a légszűrő házának fedelét.
- Óvatosan vegye le a habzivacs betétet és ellenőrizze az esetleges sérüléseit.
- Cserélje ki a sérült betétet, törölje le a szűrőház belső oldaláról a szennyeződést egy tiszta kendővel.
- Tisztítsa meg a habzivacs betétet enyhén szappanos oldattal.
- Alaposan öblítse ki tiszta vízzel, és hagyja megszáradni.

**SOHA ne használjon benzint vagy alacsony lobbánáspontú tisztító oldatot a légszűrő betétjének tisztításához.**

- Ennek tűz vagy robbanás lehet a következménye.
- Helyezze a habzivacs betétet a légszűrő betétre.
- Zárja le a légszűrő házának fedelét.

A motort (1) soha ne járassa sérült vagy hiányzó légszűrő betéttel. Így szennyeződés kerül a motorba (1), ami miatt súlyos motorkárok keletkezhetnek. Az ebből eredő károkért a gyártó nem felel; a kockázatot egyedül a használó viseli.

### A gyújtógyertya ellenőrzése

- Állítsa le a motort (1) és hagyja lehűlni.
- **Vigyázat! Égési sérülések veszélye**
- Húzza le a gyertyapipát és távolítsa el a szennyeződést a gyújtógyertya területéről.
- Csavarja ki, és ellenőrizze a gyújtógyertyát.

- A gyújtógyertyát szükség szerint tisztítsa meg, vagy cserélje ki.
- Sérülések, pl. szakadás vagy repedés esetén cserélje ki a gyújtógyertyát.
- Tisztítsa meg a gyújtógyertya elektródáját drótkéfével.
- Ellenőrizze és állítsa be az elektróda távolságot. A távolságot lásd a „Műszaki adatok” című részben.
- Csavarozza be a gyújtógyertyát és húzza meg gyújtógyertya kulccsal.
- Helyezze a gyertyapipát a gyújtógyertyára.
- Ügyeljen arra, hogy a cserénél ne kerüljön szennyeződés a hengerfejbe.
- Ellenőrizze a gyújtógyertya helyzetét.
- A laza gyújtógyertya károsíthatja a motort (1) a túlmelegedés miatt.
- A túl erős meghúzás károsítja a hengerfejben a menetet.
- Az ebből eredő károkért a gyártó nem felel; a kockázatot egyedül a használó viseli.

### A döngőlőrendszer kenése, 12. ábra

#### Az olajsint ellenőrzése:

Minden üzembe helyezés előtt ellenőrizze az olajsintet.

- Állítsa egyenes felületre a vibrációs döngőlőgépet.
- Szüntesse meg a szennyeződést a kémlelőüveg (16) területénél.
- Ellenőrizze az olajsintet a kémlelőüvegen (16) keresztül.

A döngőlőrendszer kenése akkor van rendben, ha az olaj kémlelőüvegje kb. 1/2 - 3/4 részig van tele.

Ha nem látható olaj, akkor fel kell tölteni olajjal.

- Döntse előre a vibrációs döngőlőgépet, hogy a készülék felfeküdjön a szállítási védőelemre (18).
- Vegye le az olajleeresztő csavart (16) a döngőlő alsó részéről.
- Szükség esetén töltsön után SAE 10W-30 olajat.
- Zárja vissza a csavart és húzza meg.
- Állítsa fel újra a készüléket

#### Olajcsere:

A döngőlőrendszer olaját az első 50 üzemóra után, majd 300 üzemóránként cserélje le

- Döntse hátra a vibrációs döngőlőgépet, hogy a készülék felfeküdjön a vezetőkeretre.
- Helyezzen megfelelő tartályt a készülék alá.
- Vegye le az olajleeresztő csavart (16) a döngőlő alsó részéről, és hagyja lefolyni az olajat az edénybe.

- Ezután állítsa vissza álló helyzetbe a vibrációs döngőlőgépet, majd döntse előre, hogy a készülék felfeküdjön a szállítási védőelemre (18).
  - Töltse be az olajat.
  - Zárja vissza a csavart (kémlelőüveg 16) és húzza meg.
  - Állítsa fel újra a készüléket.
- Olajcsere után 10 percig ne járassa a gépet.

#### Megjegyzés!

Ajánlott motorolaj: SAE 10W-30

A feltöltési mennyiség kb. 0,8 liter

Ártalmatlanítsa szabályszerűen a keletkezett olajat a helyi hulladékolaj-gyűjtőhelyen. A használt olajat tilos a földre eresztetni vagy a többi hulladékkal keverni

#### Fontos megjegyzés javítás esetén:

Ha javításra visszaküldi a készüléket, akkor ügyeljen arra, hogy a készüléket biztonsági okokból olaj és üzemanyag nélkül küldje be a szervizállomásra.

#### Szervizinformációk

Vegye figyelembe, hogy ennél a terméknél a következő alkatrészek használati vagy természetes kopásnak kitett elemek, illetve a következő alkatrészekre használati anyagokként van szükség.

Kopóalkatrészek\*: Gyújtógyertya

\* nem szerepel kötelezően a szállított elemek között!

Pótalkatrészeket és tartozékokat szervizközpontunktól vásárolhat. Ehhez skenelje be a címlapon található QR-kódot.

#### Döngőlőláb (15)

Új készülék esetén minden üzembe helyezés előtt vagy új döngőlőláb (15) beépítése után minden rögzítő anyát meg kell húzni.

### 15. Ártalmatlanítás és újrahasznosítás



A készülék olyan csomagolásban található, amely megakadályozza a szállítás közbeni sérüléseket. Ez a csomagolás nyersanyag, így újra felhasználható vagy a nyersanyag-körforgásba visszaforgatható.



A készülék és annak tartozékai különböző anyagokból állnak, pl. fémből és műanyagokból. A hibás alkotóelemeket juttassa el az újrahasznosító helyekre. Érdeklődjön a szakkereskedésben vagy a helyi önkormányzatnál!

## 16. Hibaelhárítás







A következő táblázat bemutatja a hibák tüneteit, és ismerteti azok elhárításának módját arra az esetre, ha az Ön által vásárolt gép nem működne megfelelően. Ha a problémát ezzel nem sikerül lokalizálni és orvosolni, forduljon az illetékes szervizhez.

Üzemzavar	Lehetséges ok	Megoldás
Nem tiszta tömörítési kép.	Elkopott a döngölőláb.	Cserélje ki a döngölőlábat.
Csökken az olaj a motorban.	Elkoptak a tömítések, radiális tömítőgyűrűk.	Lépjen kapcsolatba a szakkereskedővel.
	Túl kemény a talaj felülete.	Nem lehet tömöríteni a talaj felületét.
	A talaj túl nedves, a döngölőláb beleragad.	Várjon, amíg megszárad.
	Vastag koszréteg a döngölőlábon.	Tisztítsa meg a döngölőlábat.
A motor jár de a döngölő egyenetlenül dolgozik	Törött alkatrészek a döngölőrendszerben.	Lépjen kapcsolatba a szakkereskedővel.
	Törött vagy rossz rugó	
	A motor fordulatszám túl magasra van állítva.	
	Elszennyeződött a kuplung felülete.	Tisztítsa meg a kuplung felületét az olajtól és a zsírtól
A motor nem indítható be	Nincs üzemanyag a tartályban.	Tankoljon.
	Az üzemanyag csapja zárva van.	Nyissa meg az üzemanyag csapját.
	Elszennyeződött a levegőszűrő.	Légszűrő tisztítása.
	A motorkapcsoló „OFF” állásban van.	Állítsa „ON” állásba a motorkapcsolót.
	A kézi behúzás indító meghibásodott.	Javítsa meg a kézi behúzás indítót.
	Nincs motorolaj.	Töltsön után motorolajat.
	Elszennyeződött a gyújtógyertya.	Tisztítsa meg a gyújtógyertyát
A motor jár, de a döngölő nem mozdul.	Meghibásodott a centrifugális tengelykapcsoló.	Cserélje ki a tengelykapcsolót.
	Alacsony a tömörítési nyomás.	Lépjen kapcsolatba a szakkereskedővel
	A kipufogó nyílása eltömődött	
A motor túlzottan felforrósodik	Szennyezettek a hűtőbordák és a ventilátor lapátjai.	Tisztítsa meg a hűtőbordákat és a ventilátor lapátjait

## Objaśnienie symboli na urządzeniu

Zastosowanie symboli w niniejszym podręczniku ma za zadanie zwrócić uwagę na możliwe ryzyka. Symbole bezpieczeństwa i ich objaśnienia muszą być dokładnie zrozumiane. Same ostrzeżenia nie powodują usunięcia ryzyka i nie mogą zastąpić prawidłowych środków ochrony przed wypadkami.

	<p>OSTRZEŻENIE: W przypadku nieprzestrzegania występuje zagrożenie życia, niebezpieczeństwo odniesienia obrażeń lub uszkodzenia narzędzia.</p>
	<p>Przeczytać podręcznik eksploatacji. Przed rozpoczęciem pracy z urządzeniem zapoznać się z odpowiednim rozdziałem w podręczniku użytkownika.</p>
	<p>Nosić nauszники ochronne. Hałas może powodować utratę słuchu.</p>
	<p>Stosować okulary ochronne.</p>
	<p>Nosić rękawice ochronne.</p>
	<p>Nosić buty chroniące przed wypadkami</p>
	<p>Nie wystawiać urządzenia na działanie deszczu.</p>
	<p>Demontowanie lub modyfikowanie osłon i zabezpieczeń jest zabronione.</p>
	<p>Nie dotykać obracających się elementów</p>
	<p>Stosowanie otwartych płomieni lub palenie tytoniu w pobliżu urządzenia jest surowo zabronione!</p>
	<p>Blokować dostęp osób trzecich do obszaru roboczego.</p>

	<p>Ostrzeżenie przed gorącymi częściami.</p>
	<p>Ważne. Przed rozpoczęciem napełniania paliwem wyłączyć silnik. Nie napełniać w trakcie pracy.</p>
	<p>Ważne. Spaliny są trujące, dlatego nie eksploatować silnika w niewentylowanych pomieszczeniach.</p>
	<p>Postępować bardzo ostrożnie podczas obchodzenia się z paliwem i środkami smarowymi!</p>
	<p>Wyjąć kabel zapłonowy przed rozpoczęciem prac konserwacyjnych i zapoznać się z instrukcjami.</p>
	<p>Podczas rozruchu silnika wytwarzane są iskry. Mogą one spowodować zapalenie się gazów palnych w pobliskim otoczeniu.</p>
<p><b>⚠ Uwaga!</b></p>	<p>Miejsca w niniejszej instrukcji obsługi, które dotyczą bezpieczeństwa użytkownika, zostały oznaczone następującym znakiem</p>



**Spis treści:**
**Strona:**

1.	Wprowadzenie .....	158
2.	Opis urządzenia (rys. 1).....	158
3.	Zakres dostawy .....	158
4.	Użytkowanie zgodne z przeznaczeniem .....	158
5.	Ogólne wskazówki dotyczące bezpieczeństwa .....	159
6.	Dane techniczne .....	161
7.	Rozpakowanie .....	162
8.	Budowa .....	162
9.	Przed uruchomieniem.....	163
10.	Uruchomienie.....	163
11.	Czyszczenie.....	165
12.	Transport.....	165
13.	Przechowywanie.....	165
14.	Konserwacja .....	166
15.	Utylizacja i ponowne wykorzystanie .....	168
16.	Pomoc dotycząca usterek .....	169

## 1. Wprowadzenie

### Producent:

Scheppach GmbH  
Günzburger Straße 69  
D-89335 Ichenhausen

### Szanowny Kliencie,

Życzymy dużo satysfakcji i powodzenia podczas pracy z nowym urządzeniem.

### Wskazówka:

Zgodnie z obowiązującą ustawą o odpowiedzialności cywilnej za produkt, producent nie odpowiada za szkody powstałe przy tym urządzeniu lub przez to urządzenie w przypadku:

- nieprawidłowej obsługi,
- Nieprzestrzeganie instrukcji obsługi,
- Naprawy wykonywane przez osoby trzecie, nieautoryzowanych specjalistów
- Montaż i wymiana nieoryginalnych części zamiennych
- użytkowania niezgodnego z przeznaczeniem

### Przestrzegać:

Przed przystąpieniem do montażu i uruchomienia przeczytać cały tekst instrukcji obsługi.

Instrukcja obsługi ma na celu ułatwienie zapoznania się z urządzeniem i wykorzystania możliwości użytkowania go zgodnie z przeznaczeniem.

Instrukcja obsługi zawiera ważne wskazówki dotyczące bezpiecznej, fachowej i ekonomicznej pracy z niniejszym urządzeniem oraz sposobu unikania zagrożeń, oszczędności kosztów napraw, redukcji czasów przestoju i zwiększenia niezawodności i trwałości urządzenia.

Dodatkowo oprócz zasad bezpieczeństwa zawartych w niniejszej instrukcji obsługi należy przestrzegać przepisów danego kraju obowiązujących dla eksploatacji urządzenia. Instrukcję obsługi przechowywać przy urządzeniu, w torebce plastikowej chroniącej przed zanieczyszczeniem i wilgocią. Każda osoba obsługująca musi przeczytać ją przed przystąpieniem do pracy i dokładnie jej przestrzegać.

Przy urządzeniu mogą pracować wyłącznie osoby, które zostały przeszkolone w zakresie użytkowania urządzenia i poinstruowane o związanych z tym zagrożeniach. Przestrzegać ustawowego wieku minimalnego. Oprócz wskazówek dotyczących bezpieczeństwa zawartych w niniejszej instrukcji obsługi i specjalnych przepisów danego kraju należy przestrzegać ogólnie uznanych zasad technicznych dotyczących eksploatacji maszyn o tej samej budowie.

Nie ponosimy odpowiedzialności za wypadki ani szkody powstałe wskutek nieprzestrzegania niniejszej instrukcji oraz wskazówek dotyczących bezpieczeństwa.

## 2. Opis urządzenia (rys. 1)

1. Silnik
2. Zbiornik benzyny
3. Korek wlewu paliwa
4. Kurek paliwa (pojemność zbiornika na benzynę)
5. Filtr powietrza
6. Śruba korka oleju
7. Śruba spustowa oleju
8. Dźwignia ssania
9. Włącznik zapłonu
10. Rozrusznik nawrotny
11. Dźwignia gazu
12. Tłumik
13. Przekładnia
14. Dolna część ubijaka
15. Stopa ubijająca
16. Śruba spustowa oleju stopy ubijającej
17. Rama ochronna
18. Zabezpieczenie transportowe
19. Uchwyt transportowy
20. Płyty łącznikowe (2x)
21. Kurek paliwa (silnik)

## 3. Zakres dostawy

- Ubijak wibracyjny
- Urządzenie transportowe
- Klucz do świece
- Instrukcja obsługi

## 4. Użytkowanie zgodne z przeznaczeniem

**Maszyna odpowiada obowiązującej dyrektywie maszynowej WE.**

**UWAGA! Osoby, które nie zapoznały się z instrukcją eksploatacji, dzieci, młodzież oraz osoby pozostające pod wpływem alkoholu, narkotyków i leków nie mogą obsługiwać urządzenia.**

- Przed rozpoczęciem pracy na ubijaku wibracyjnym muszą być zamontowane wszystkie urządzenia ochronne i zabezpieczające.
- Ubijak wibracyjny jest narzędziem napędzonym silnikiem i nadaje się do zagęszczania luźnej gleby, grudek ziemi i żwiru, tworząc w ten sposób mocne i stabilne podłoże pod fundamenty, podbeton i inne konsolidacje podłoża.

- Urządzenie to nie nadaje się jednak do zagęszczania gruntów o dużej zawartości gliny.
- Urządzenie może być używane wyłącznie na wewnątrz.
- Każde inne zastosowanie jest niezgodne z przeznaczeniem.
- Użycie niezgodne z przeznaczeniem, modyfikacje urządzenia lub użycie części, które nie zostały sprawdzone i dopuszczone przez producenta, mogą spowodować nieprzewidziane szkody!
- Urządzenie wibracyjne jest zaprojektowane do obsługi przez jedną osobę.
- Operator jest odpowiedzialny w obszarze roboczym za bezpieczeństwo osób trzecich.
- Przestrzegać wszystkich wskazówek bezpieczeństwa i wskazówek dotyczących zagrożeń umieszczonych na maszynie.
- Wszystkie wskazówki dotyczące bezpieczeństwa i zagrożeń, umieszczone na maszynie należy utrzymywać w stanie czytelnym.
- Maszynę wolno używać tylko, jeżeli znajduje się w nienagannym stanie technicznym, oraz zgodnie z przeznaczeniem, ze świadomością zagrożeń i przestrzegając instrukcji eksploatacji!
- Zwłaszcza usterki wpływające negatywnie na bezpieczeństwo należy natychmiast usuwać (zlecać ich usunięcie)!
- Przestrzegać wskazówek producenta dotyczących bezpieczeństwa, pracy i konserwacji oraz wymiarów podanych w rozdziale Dane Techniczne.
- Przestrzegać odnośnych przepisów bezpieczeństwa pracy oraz pozostałych, ogólnie uznanych zasad bezpieczeństwa technicznego.
- Użytkowanie, konserwacja i naprawa maszyny są dozwolone wyłącznie dla osób, które zostały wykwalifikowane w tym zakresie i poinformowane o zagrożeniach. Samowolne zmiany na maszynie wykluczają odpowiedzialność producenta za wynikające stąd szkody.
- Maszynę można wykorzystywać tylko do prac, do których została skonstruowana i które zostały opisane w instrukcji obsługi.
- Maszynę wolno użytkować wyłącznie z oryginalnym wyposażeniem i narzędziami producenta.
- Każde użycie wykraczające poza wyżej podane jest uważane za niezgodne z przeznaczeniem. Za wynikające stąd szkody producent nie odpowiada; ryzyko ponosi wyłącznie użytkownik.

Maszynę wolno użytkować wyłącznie z oryginalnymi częściami i oryginalnym wyposażeniem producenta. Przestrzegać wskazówek producenta dotyczących bezpieczeństwa, pracy i konserwacji oraz wymiarów podanych w rozdziale Dane Techniczne.

Należy pamiętać, że zgodnie z przeznaczeniem nasze urządzenia nie zostały skonstruowane do użytku komercyjnego, rzemieślniczego lub przemysłowego. Nie ponosimy odpowiedzialności w przypadku, gdy urządzenie jest stosowane w zakładach komercyjnych, rzemieślniczych i przemysłowych oraz do podobnych działalności.

## 5. Ogólne wskazówki dotyczące bezpieczeństwa

- Proszę zapoznać się z maszyną.
- Należy uważnie przeczytać instrukcję obsługi i upewnić się, że treść instrukcji oraz wszystkie etykiety dołączone do maszyny są zrozumiałe.
- Zapoznać się z zakresem zastosowania i ograniczeniami maszyny, jak również ze szczególnymi źródłami zagrożeń.
- Upewnić się, że znane są wszystkie elementy obsługowe i ich funkcje.
- Upewnić się, że znane są sposoby zatrzymania maszyny i szybkiego wyłączenia elementów obsługowych.
- Nie należy próbować obsługiwać maszyny bez znajomości dokładnych wymagań eksploatacyjnych i konserwacyjnych silnika oraz sposobu uniknięcia wypadków z obrażeniami ciała i/lub szkodami materialnymi.
- Nie pozwalać dzieciom, ani innym osobom zbliżyć się do obszaru roboczego.

### Strefa pracy

- Nigdy nie uruchamiać ani nie obsługiwać maszyny w pomieszczeniach zamkniętych. Spaliny są niebezpieczne, ponieważ zawierają bezwonne i śmiertelny tlenek węgla. Maszynę należy używać wyłącznie w pomieszczeniach zewnętrznych z dobrą wentylacją.
- Nigdy nie używać maszyny w warunkach słabej widoczności lub oświetlenia.

### Bezpieczeństwo osób

- Nie należy używać maszyny po spożyciu jakichkolwiek substancji odurzających, alkoholu lub leków, które mogą wpłynąć na zdolność do prawidłowej obsługi maszyny.
- Nosić właściwą odzież. Nosić długie spodnie, buty z wysoką cholewą i rękawice.

- Nie należy nosić luźnej odzieży, krótkich spodenek lub biżuterii jakiegokolwiek rodzaju. Długie włosy związane do tyłu tak, aby nie były dłuższe niż długość ramion. Włosy, ubrania i rękawice należy trzymać z dala od części ruchomych. Luźne ubrania, biżuteria lub długie włosy mogą zostać uwięzione w częściach ruchomych. Przed uruchomieniem należy sprawdzić maszynę.
- Pozostawić ekrany ochronne na miejscu i funkcjonalne.
- Upewnić się, że wszystkie nakrętki, śruby itp. są prawidłowo dokręcone.
- Nigdy nie należy używać maszyny, jeśli wymaga ona naprawy lub jest w złym stanie mechanicznym. Uszkodzone, brakujące lub wadliwe części należy wymienić przed rozpoczęciem pracy.
- Sprawdzić maszynę pod kątem wycieków paliwa.
- Zachować ich funkcjonalność. Nie używać maszyny, jeśli silnik nie może być włączany i wyłączany za pomocą odpowiedniego przełącznika.
- Maszyna napędzana benzyną, która nie może być sterowana za pomocą przełącznika silnika, jest niebezpieczna i musi zostać wymieniona.
- Przed uruchomieniem maszyny, należy nabrać nawyku sprawdzania, czy śrubokręt i klucz zostały usunięte z obszaru wokół maszyny. Śrubokręt lub klucz, który nadal znajduje się na obracającej się części maszyny, może spowodować obrażenia ciała.
- Zachować ostrożność, zwracać uwagę na swoje działania i zachować zdrowy rozsądek podczas korzystania z maszyny. Nie należy przesadnie reagować.
- Nie korzystać z maszyny bez butów lub nosząc sandały lub podobne lekkie buty. Należy nosić ochronne buty robocze, które chronią stopy i poprawiają stabilność na śliskich powierzchniach.
- Stale dbać o dobrą stabilność i równowagę. Pozwala to na lepsze sterowanie maszyną w nieoczekiwanych sytuacjach.
- Unikać niezamierzonego uruchomienia. Przed transportem maszyny lub wykonaniem prac konserwacyjnych przy maszynie należy upewnić się, że wyłącznik silnika jest wyłączony. Prace transportowe lub konserwacyjne przy maszynie mogą prowadzić do wypadków, jeśli włącznik jest włączony.
- Prace te należy wykonywać na czystych, dobrze wentylowanych powierzchniach zewnętrznych.
- Nie palić. Nie dopuszczać do zbliżenia iskier, otwartego płomienia lub innych źródeł ognia podczas napełniania benzyny lub pracy z maszyną.
- Nigdy nie napełniać zbiornika w pomieszczeniach zamkniętych. Uziemione, przewodzące prąd elektryczny przedmioty, takie jak narzędzia, należy trzymać z dala od wolnostojących części elektrycznych i kabli, aby uniknąć iskrzenia lub powstawania łuków. To może spowodować zapłon gazów benzynowych.
- Przed napełnieniem zbiornika benzyny należy zawsze wyłączyć silnik i pozostawić go do ostygnięcia. Zdjąć korek wlewu paliwa i nigdy go nie napełniać, gdy silnik pracuje lub jest gorący.
- Nie należy używać maszyny, jeśli wiadomo o wyciekach w układzie paliwowym. Powoli odkręcić korek wlewu paliwa, aby obniżyć ciśnienie w zbiorniku. Nigdy nie należy przepelniać zbiornika (paliwo nigdy nie powinno przekraczać oznaczonego poziomu maksymalnego). Zamknąć bezpiecznie zbiornik benzyny korkiem wlewu paliwa i wytrzeć rozlane paliwo.
- Nigdy nie używać maszyny, jeśli korek wlewu paliwa nie jest pewnie przykręcony. Unikać źródeł zapłonu w pobliżu rozlanej benzyny. W przypadku rozlania się benzyny nie należy próbować uruchamiać maszyny. Usunąć maszynę z obszaru zakopania i zapobiec powstawaniu źródeł zapłonu do momentu odparowania gazu benzenowego.
- Benzynę należy przechowywać w specjalnie zaprojektowanych do tego celu kanistrach.
- Benzynę należy przechowywać w chłodnym, dobrze wentylowanym miejscu z dala od iskier i otwartego płomienia lub innych źródeł zapłonu. Nigdy nie należy przechowywać benzyny lub maszyny z pełnym zbiornikiem w budynku, w którym opary benzyny mogą dostać się do iskier, otwartego płomienia lub innych źródeł zapłonu, takich jak podgrzewacze wody, piece, suszarki do ubrań itp.
- Przed przechowywaniem maszyny w zamkniętej przestrzeni pozostawić silnik do ostygnięcia.

#### **Bezpieczeństwo podczas obchodzenia się z benzyną**

- Benzyna jest bardzo łatwopalna, a jej gazy mogą eksplodować po zapaleniu.
- Należy podjąć środki bezpieczeństwa przy obchodzeniu się z benzyną, aby zmniejszyć ryzyko poważnych obrażeń.
- Podczas napełniania lub opróżniania zbiornika należy stosować odpowiedni zbiornik paliwa.

#### **Zastosowanie i pielęgnacja maszyny**

- Nigdy nie podnosić ani nie przenosić maszyny, gdy pracuje silnik.
- Nie wymuszać na maszynie pracy.
- Używać odpowiedniej maszyny do danego obszaru zastosowania. Właściwa maszyna wykona pracę, do której została zaprojektowana lepiej i bezpieczniej.

- Nie zmieniać ustawienia regulatora prędkości obrotowej silnika ani nie przewijać go. Regulator prędkości obrotowej kontroluje maksymalną prędkość obrotową silnika z maksymalnym bezpieczeństwem.
- Nie należy uruchamiać silnika przy wysokich obrotach, jeśli nie następuje sprzężenie.
- Nie należy zbliżać rąk ani stóp do obracających się części.
- Unikać kontaktu z gorącą benzyną, olejem, spalinami i gorącymi powierzchniami. Nie dotykać silnika ani przepustnicy wydechowej. Części te stają się szczególnie gorące podczas użytkowania. Po wyłączeniu maszyny przez krótki czas są one nadal gorące.
- Pozostawić silnik do ostygnięcia przed wykonaniem jakiegokolwiek konserwacji lub ustawienia.
- Jeśli maszyna zacznie wydawać nietypowe odgłosy lub wibracje, należy natychmiast wyłączyć silnik, odłączyć przewód świecy zapłonowej i zlokalizować przyczynę. Nietypowe odgłosy lub wibracje są zazwyczaj oznaką błędów.
- Nie używać elementów montażowych i wyposażenia innych niż zatwierdzone przez producenta. Nieprzestrzeganie przepisów może prowadzić do obrażeń ciała.
- Konserwować maszynę. Sprawdzić, czy nie ma miejsca nieprawidłowe ustawienie lub blokada części ruchomych, uszkodzenie części i inne warunki, które mogą mieć wpływ na eksploatację maszyny. W przypadku zauważenia jakichkolwiek uszkodzeń, maszynę należy naprawić przed dalszym użytkowaniem. Wiele wypadków jest wynikiem niewłaściwie konserwowanego wyposażenia.
- Silnik i amortyzator spalin należy oczyszczać z trawy, liści, nadmiaru smaru lub osadów węgla, aby zmniejszyć ryzyko pożaru.
- Nigdy nie spryskiwać maszyny wodą lub inną cieczą.
- Uchwyty należy utrzymywać w stanie suchym, czystym i wolnym od drobnych elementów.
- Po każdym użyciu należy oczyścić maszynę.
- Aby chronić środowisko, należy przestrzegać obowiązków wytycznych dotyczących utylizacji odpadów w odniesieniu do benzyny, oleju itp.
- Wyłączoną maszynę należy przechowywać w miejscu niedostępnym dla dzieci i nie pozwalać osobom niezaznajomionym z maszyną lub niniejszą instrukcją obsługi na korzystanie z niej. Maszyna jest niebezpieczna w rękach niewyszkolonych użytkowników.

#### Serwis

- Przed czyszczeniem, naprawą, przeglądem lub regulacją silnika należy go wyłączyć i upewnić się, że wszystkie ruchome części są nieruchome.

- Zawsze należy upewnić się, że stykownik silnikowy znajduje się w pozycji „OFF”. Odłączyć kabel świecy zapłonowej i trzymać go z dala od świecy zapłonowej, aby uniknąć przypadkowego uruchomienia.
- Konserwacja maszyny powinna być przeprowadzona przez wykwalifikowany personel. Należy stosować wyłącznie oryginalne części zamienne. W ten sposób zapewnią się bezpieczeństwo użytkownika maszyny.

#### Ryzyka szczątkowe

Maszyna została skonstruowana zgodnie z najnowszym stanem techniki i uznanymi zasadami techniki bezpieczeństwa. Jednak podczas pracy mogą się pojawić poszczególne ryzyka szczątkowe.

- Ponadto, pomimo wszelkich podjętych kroków, mogą się pojawić ukryte ryzyka szczątkowe.
- Ryzyka szczątkowe można zminimalizować przestrzegając rozdziału „Wskazówki bezpieczeństwa” oraz „Użytkowanie zgodne z przeznaczeniem”, jak i całej instrukcji obsługi.
- Unikać przypadkowego uruchomienia maszyny.
- Stosować narzędzie zalecane w niniejszej instrukcji obsługi. W ten sposób zapewni się optymalną wydajność maszyny.
- Nie zbliżać rąk do obszaru roboczego, gdy maszyna jest uruchomiona.

## 6. Dane techniczne

Wymiary montażowe DŁ. x GŁ. x WYS.	480 x 780 x 1150
Płyta ubijaka DŁ. x SZER.	345 x 285
Skok płyty ubijaka	40 – 66 mm
Liczba uderzeń	450 - 650 /min
Siła odśrodkowa	10 kN
Rodzaj silnika:	1-cylindrowy / czterosurowy
Maks. moc silnika:	4,1 kW
Pojemność skokowa	196 ccm
Maks. prędkość obrotowa	3600 / min
Paliwo	Zwykła benzyna bezołowiowa
Pojemność zbiornika	2,8 l
Olej silnikowy / ilość / klasa	0,6l / SAE 10 W 30 / SAE 10 W 40

Olej przekładniowy / ilość / klasa	0,8 l / SAE 10 W-30
Świeca zapłonowa	F7RTC
Odstęp elektrod	0,7 +/- 0,1 mm
Waga	78 kg

Zmiany techniczne zastrzeżone!

## Hałas i drgania

**⚠ Ostrzeżenie:** Hałas może negatywnie oddziaływać na zdrowie. Jeżeli hałas wytwarzany przez maszynę przekracza 85 dB (A), nosić odpowiednie nauszniki ochronne.

### Parametry hałasu

Poziom mocy akustycznej $L_{WA}$	108 dB(A)
Poziom ciśnienia akustycznego $L_{pA}$	87,45 dB(A)
Niepewność $K_{WA/pA}$	3 dB

### Parametry drgań

Wibracje prawego uchwytu ręcznego $a_h$	30,61 m/s <sup>2</sup>
Wibracje lewego uchwytu ręcznego $a_h$	29,37 m/s <sup>2</sup>

Wskazówka: Podane wartości akustyczne zostały określone zgodnie ze znormalizowaną metodą badania i można je wykorzystać do porównywania ze sobą różnych narzędzi. Ponadto wartości te można wykorzystać do oszacowania z wyprzedzeniem obciążenia, które hałas będzie powodować względem użytkowników. Ostrzeżenie! Rzeczywiste wartości mogą odbiegać od wskazanych, zależnie od sposobu użytkowania narzędzia. Należy stosować odpowiednie środki w celu ochrony przed oddziaływaniem hałasu.

Należy przy tym uwzględnić cały przebieg pracy, również momenty, w których narzędzie pracuje bez obciążenia lub jest wyłączone.

Odpowiednie środki bezpieczeństwa obejmują między innymi regularną konserwację i pielęgnację narzędzia oraz osprzętu, regularne przerwy, a także odpowiednie planowanie przebiegu pracy.

## 7. Rozpakowanie

- Otworzyć opakowanie i wyjąć ostrożnie urządzenie.
- Usunąć materiał opakowaniowy oraz zabezpieczenia opakowania/transportowe (jeśli występują).
- Sprawdzić, czy zakres dostawy jest kompletny.

- Sprawdzić urządzenie i elementy wyposażenia pod kątem uszkodzeń w trakcie transportu. W przypadku reklamacji natychmiast poinformować o tym dostawcę. Późniejsze reklamacje nie będą uznawane.
- W miarę możliwości zachować opakowanie do zakończenia okresu gwarancyjnego.
- Przed zastosowaniem urządzenia zapoznać się z nim na podstawie instrukcji obsługi.
- W przypadku akcesoriów i części zużywalnych i zamiennych stosować wyłącznie oryginalne części. Części zamienne można nabyć u swojego dystrybutora.
- Przy zamówieniach podawać nasze numery artykułów oraz typ i rok produkcji urządzenia.

### ⚠ UWAGA!

**Urządzenie i materiały opakowaniowe nie mogą służyć jako zabawka dla dzieci! Dzieciom nie wolno bawić się workami z tworzywa sztucznego, foliami i drobnymi elementami! Istnieje niebezpieczeństwo połknięcia i uduszenia!**

## 8. Budowa

Ze względu na wymogi logistyczne maszyna nie jest w całości zmontowana w opakowaniu

### Montaż płyt łącznikowych (20) (rys. 2)

- Zamontować 2 płyty łącznikowe (20) przy użyciu 4 śrub sześciokątnych M10x20 (A) po obu stronach przekładni (13).
- Dokręcić mocno śruby.

### Montaż ramy montażowej (17) rys. 2.1

- Zamontować ramę ochronną (17) do płyt adaptera (20) po obu stronach za pomocą 4 śrub sześciokątnych M 10 x 20 (A).
- Dokręcić mocno śruby.

### Montaż zbiornika benzyny (2) rys. 2.2, 2.3

- Zamontować zbiornik benzyny (2) za pomocą 2 śrub sześciokątnych (B), 2 podkładek D 24 i 2 nakrętek podkładowych M 8 do płyt wspornikowych i mocno dokręcić.
- Założyć wąż paliwowy (C) i zabezpieczyć go zaciśnikiem (D).

### Montaż dźwigni gazu (11), rys. 2.4

- Zamontować dźwignię gazu (11) do ramy ochronnej (17) za pomocą zacisku montażowego, 2 wkrętów z rowkiem krzyżowym M6 x 25 i 2 nakrętek samozabezpieczających M6 i dokręcić.

## 9. Przed uruchomieniem

### UWAGA!

**Przeczytać uważnie wskazówki bezpieczeństwa (patrz „Wskazówki bezpieczeństwa” oraz dodatkowe wskazówki dotyczące maszyn z napędem benzynowym).**

### Wskazówka! Rys. 3

Jeśli to możliwe, zawsze należy transportować ubijak wibracyjny w pozycji pionowej, uważając, aby nie przewrócić urządzenia.

Jeżeli nie ma możliwości transportu ubijaka wibracyjnego na stojąco, to tylko w pozycji jak na rys. 3.

Filtr powietrza (5) nie może być skierowany w dół! Olej może dostać się do cylindra, komory spalania lub filtra powietrza (5). Może to prowadzić do trudności z uruchomieniem.

### Zatankować

- Odkręcić korek wlewu (3).
- Wlać paliwo.
- Uwzględnić przy tym rozszerzenie paliwa, nie pełniać zbiornika do końca.
- Ponownie przykręcić korek wlewu (3) i oczyścić obszar z ewentualnie rozlanej mieszanki paliwowej.

### Paliwo

Silnik (1) ubijaka wibracyjnego jest silnikiem czterosuwowym. Jest on zasilany zwykłą benzyną bezołowiową o liczbie oktanowej 95.

### Pojemność zbiornika: 2,8 litrów

Tankować paliwo w dobrze wentylowanym miejscu przy wyłączonym silniku (1).

Jeżeli silnik (1) był wcześniej bezpośrednio eksploatowany, poczekać aż ostygnie.

Uwaga! Benzyna jest bardzo łatwopalna i wybuchowa. Podczas kontaktu z paliwem mogą wystąpić poparzenia lub inne ciężkie obrażenia.

Nigdy nie tankować silnika (1) w budynku, w którym jest on narażony na działanie oparów benzyny, iskier lub otwartego ognia.

Wyłączyć silnik (1) i trzymać go z dala od źródeł gorąca, iskier oraz płomieni. Tankować tylko na zewnątrz. Rozlaną benzyną od razu wycierać.

### Silnik

### Smarowanie silnika, rys. 4

#### Uwaga!

Olej silnikowy musi być uzupełniony przed pierwszym uruchomieniem!

Brak oleju może spowodować uszkodzenie silnika (1). Za wynikające stąd szkody producent nie odpowiada; ryzyko ponosi wyłącznie użytkownik.

Ilość wlewanego oleju: 0,6 litrów

Rodzaj oleju: SAE 10W-30 lub 10W-40

Stosować komercyjny olej silnikowy o specyfikacji 10W-30 lub 10W-40.

- Wykręcić śrubę korka oleju (6) na silniku (1).
- Wlać olej silnikowy, aż będzie on widoczny w gwincie otworu wlewowego. Ilość napełnienia ok. 0,6 l.

### Smarowanie systemu ubijania rys. 5

Ilość wlewanego oleju: 0,8 litrów

Rodzaj oleju: SAE 10W-30

Ubijak wibracyjny na równej powierzchni.

Usunąć zabrudzenie w obszarze wziernika (16).

Poziom oleju należy sprawdzić za pomocą wziernika (16). Smarowanie systemu ubijania jest prawidłowe, gdy wziernik oleju pokazuje około 1/2 - 3/4 napełnienia. Jeśli nie widać oleju, to należy go dolać.

Przechylić ubijak wibracyjny do przodu, aż urządzenie oprze się na wsporniku odbojowym (I). Wykręć śrubę spustową oleju (16) z podstawy dolnej części ubijaka.

W razie potrzeby uzupełnić olejem SAE 10W-30. (Stosować lejek)

Założyć śrubę i dokręcić ją.

Ustawić urządzenie w pozycji pionowej.

## 10. Uruchomienie

### UWAGA!

**Przeczytać uważnie wskazówki bezpieczeństwa (patrz „Wskazówki bezpieczeństwa” oraz dodatkowe wskazówki dotyczące maszyn z napędem benzynowym).**

### Przygotowanie

Umieścić ubijak wibracyjny w pozycji pionowej na twardej, równej powierzchni tak, aby zapewnić właściwe smarowanie silnika (1).

Przed rozpoczęciem pracy należy sprawdzić:

- poziom oleju silnikowego,
- poziom paliwa,
- zbiornik powinien być napełniony przynajmniej do połowy,
- smarowanie systemu ubijania,
- stan filtra powietrza
- stan przewodów paliwowych
- zewnętrzne połączenia śrubowe pod kątem prawidłowego osadzenia

- miejsce ustawienia (nie uruchamiać urządzenia na asfalcie lub betonie)

Unikać miejsc instalacji z zagłębieniami lub dziurami (np. kałuże). Istnieje ryzyko poślizgnięcia się na śliskich, mokrych powierzchniach!

### Uruchamianie silnika rys. 6 - 10

#### Rozruch na zimno

- Obrócić kurek paliwa (4) w lewo. (rys. 6)
- Otworzyć zawór paliwowy (21) na silniku (1) (rys. 6.1), przekręcając go w prawo do ustawienia „ON”.
- Ustawić dźwignię ssania (8) w lewo, w pozycji „ZAMKNIĘTA”. (rys. 6.1)
- Przesunąć dźwignię gazu (11) lekko w lewo. (rys. 7)
- Ustawić włącznik zapłonu (9) na „ON / EIN”. (rys. 8)
- Pociągnąć lekko za rozrusznik nawrotny (10) aż do wyczuwalnego oporu i pozwolić mu się schować. (rys. 9)
- Wyciągnąć rozrusznik nawrotny (10) mocno, ale bez szarpnięć. Silnik (1) uruchamia się.
- Ustawić dźwignię gazu (11) na bieg jałowy.
- Podczas rozgrzewania się silnika (1) otworzyć dźwignię ssania (8).
- Przesuń dźwignię gazu (11) powoli i delikatnie w lewo w celu uruchomienia - maszyna zaczyna pracować.

#### Rozruch na ciepło

- Obrócić kurek paliwa (4) na zbiorniku paliwa (u dołu) w dół, aby się otworzył.
- Otworzyć zawór paliwowy (21) na silniku (1) (rys. 6.1), przekręcając go w prawo do ustawienia „ON”.
- Ustawić dźwignię ssania (8) w prawo, w pozycji „Otwarta”.
- Ustawić dźwignię gazu (11) na bieg jałowy.
- Ustawić włącznik zapłonu (9) na „ON / EIN”.
- Pociągnąć lekko za rozrusznik nawrotny (10) aż do wyczuwalnego oporu i pozwolić mu się schować.
- Wyciągnąć rozrusznik nawrotny (10) (10) mocno, ale bez szarpnięć. Silnik (1) uruchamia się.
- Przesuń dźwignię gazu (11) powoli i delikatnie w lewo w celu uruchomienia - maszyna zaczyna pracować.

#### UWAGA

Podczas uruchamiania silnika, zawsze otwierać dźwignię ssania (8) tylko wtedy, gdy dźwignia gazu (11) jest w biegu jałowym, w przeciwnym razie ubijak może zacząć się poruszać.

Powoli podnieść ubijak wibracyjny z położenia spoczynkowego do pozycji pełnego otwarcia gazu.

#### Wyłączanie silnika

- Przesunąć dźwignię gazu (11) w prawo do pozycji biegu jałowego.
- Ustawić włącznik zapłonu (9) na „OFF / AUS”.
- Zamknąć zawór paliwowy (4), przekręcając go w prawo.
- Zamknąć zawór paliwowy (21), przekręcając go w lewo.
- Wskazówka! Nagłe zatrzymanie silnika (1) na pełnym gazie może spowodować uszkodzenie silnika.

#### Eksploatacja przy pomocy ubijaka wibracyjnego rys. 10

- Ubijak wibracyjny należy prowadzić obiema rękami za uchwyt.
- Podczas pracy na zboczach lub wzniesieniach należy zawsze iść pod górę.
- Operator nigdy nie może stać w kierunku opadania.
- Ubijak wibracyjny utrzymywać w czystym i suchym stanie.

W przypadku przechylenia ubijaka, należy natychmiast wyłączyć silnik (1) (włącznik zapłonu (9) ustawić na „OFF / AUS”)

Następnie odłożyć urządzenie na miejsce lub położyć je na boku z silnikiem (1) skierowanym do góry. (patrz pozycja transportowa rys. 3)

#### Aby uniknąć uszkodzenia silnika, ubijak nie może kontynuować pracy, gdy leży na boku.

- Urządzenie należy wyłączać również podczas krótkich przerw w pracy.
- Podczas pracy należy całkowicie otworzyć dźwignię gazu (11), aby uzyskać maksymalną moc.
- W żadnym wypadku nie wolno puszczać pałaku prowadzącego podczas zagęszczania.
- Niech urządzenie samo ciągnie do przodu.
- Nie wywierać nacisku na urządzenie, nie próbować przesuwac urządzenia do przodu za pomocą siły mięśni.
- Stopa ubijająca (15) musi zawsze znajdować się w pozycji równoległej do podłoża, aby uniknąć ekstremalnego zużycia płyty.

#### Uwaga!

**Nie należy używać ubijaka wibracyjnego na betonie, twardym lub mocno ubitym podłożu. W takim przypadku urządzenie zamiast wibrować zaczyna się odbijać, co prowadzi do uszkodzenia stopy ubijającej (15) i silnika.**



## 11. Czyszczenie

### ⚠ UWAGA!

Przed przystąpieniem do prac związanych z czyszczeniem zawsze wyłączać silnik (1) i wyciągać końcówkę przewodu świecy zapłonowej.

Po każdym użyciu należy oczyścić żebra chłodzące cylindra i usunąć wszelkie zanieczyszczenia i kamienie, które nagromadziły się na urządzeniu.

### ⚠ UWAGA!

Nie używać „myjki wysokociśnieniowej” do czyszczenia płyty wstrząsarki. Woda może przedostać się do ciasnych obszarów maszyny i uszkodzić wrzeciona, tłoki, łożyska lub silnik (1). Myjki wysokociśnieniowe skracają czas pracy i pogarszają sprawność działania.

## 12. Transport

Patrz dane techniczne dotyczące masy maszyny. Pozostawić silnik (1) do ostygnięcia przed podniesieniem/transportem lub przechowywaniem w pomieszczeniach, aby uniknąć poparzeń i ryzyka pożaru.

### Uwaga!

Podczas transportu należy zawsze wyłączyć silnik (1) i zamknąć kurek paliwa (4) i (21), (pozycja OFF). Przed transportem lub odstawianiem w pomieszczeniach wewnętrznych poczekać, aż silnik (1) maszyny ostygnie, by uniknąć poparzenia i wykluczyć zagrożenie pożarowe.

W przypadku zmiany miejsca, także przy małej odległości w czasie pracy, należy wyłączyć silnik (1). Zapobiegać zagrożeniom dla osób spowodowanym wywróceniem się lub ześlizgnięciem maszyny.

### Uchwyt prowadzący rys. 13.1, 13.2

Urządzenie transportowe ułatwia obsługę na niewielkich odległościach.

- Ustawić ubijak wibracyjny w pozycji wyłączonej.
- Przechylić ubijak lekko do przodu i wsunąć urządzenie transportowe pod uchwyt.
- Przytrzymać nogą urządzenie transportowe,
- przechylić ubijak do tyłu na oś i przesunąć go za pomocą uchwyty ochronnego.
- Przy odstawianiu należy postępować w odwrotnej kolejności.
- Ostrożnie odstawić i zdjąć oś z kołami

Uchwytu prowadzącego należy używać wyłącznie na równym i stałym podłożu i na krótkich odcinkach.

Przed następnym ubijaniem należy ponownie zdjąć uchwyt prowadzący.

### Uwaga!

**Zawsze należy transportować ubijak wibracyjny w pozycji pionowej, aby uniknąć wycieku paliwa lub oleju.**

Podczas transportu samochodem należy uważać, aby urządzenie nie przewróciło się.

Jeśli nie jest to możliwe, należy najpierw całkowicie opróżnić zbiornik paliwa, położyć ubijak i mocno przymocować go do powierzchni ładunkowej pojazdu, aby zapobiec jego stoczeniu się lub przesunięciu.

Podczas podnoszenia za pomocą dźwigu należy użyć uchwyty transportowego (19) i ostrożnie podciągnąć się do góry, aby uniknąć obrażeń.

Przed podniesieniem należy upewnić się, że urządzenie podnoszące jest w stanie utrzymać ciężar maszyny bez zagrożenia.

Rampy załadownicze muszą być nośne i stabilne.

### UWAGA!

Po przetransportowaniu urządzenia w pozycji poziomej należy je ponownie podnieść, aby umożliwić przepływ oleju z powrotem do silnika (1). Proces ten może potrwać pewien czas, aż do przywrócenia normalnego poziomu oleju.

### UWAGA!

Urządzenie jest ciężkie i nie może być podnoszone przez jedną osobę.

## 13. Przechowywanie

W przypadku przechowywania przez dłuższy czas należy opróżnić zbiornik paliwa i uruchomić gaźnik na pusto.

Odkręcić świecę zapłonową.

Ok. 20 ml czystego oleju silnikowego wlać przez otwór świecy zapłonowej do cylindra.

Powoli wyciągnąć rozrusznik nawrotny (10) tak, aby olej został rozprowadzony w silniku (1) i wkręcić świecę zapłonową z powrotem.

Dokładnie usunąć brud, osady i kurz z silnika (1) i żeberka głowicy cylindra.

Wyczyścić filtr powietrza (5) lub wymienić, jeśli jest bardzo zabrudzony.

Ubijak wibracyjny należy bezpiecznie przechowywać w suchym pomieszczeniu, w miejscu niedostępnym dla dzieci.

Urządzenie nie może być przechowywane na zewnątrz.

Przykryć urządzenie i silnik (1), aby chronić je przed kurzem i przechowywać w suchym i czystym miejscu. Zabezpieczyć ubijak wibracyjny przed przechyleniem. W przypadku przechowywania ubijaka w pozycji leżącej urządzenie można przechylić do przodu tylko w taki sposób, aby silnik (1) był skierowany do góry. Zapobiega to przedostawaniu się oleju do cylindra, filtra powietrza (5) lub komory spalania, co może powodować problemy z rozruchem.

Urządzenie i jego wyposażenie przechowywać w miejscu zaciemnionym, suchym i zabezpieczonym przed mrozem oraz niedostępnym dla dzieci. Optymalna temperatura przechowywania wynosi od 5 do 30°C. Narzędzie przechowywać w oryginalnym opakowaniu. Przykryć narzędzie, by chronić je przed pyłem lub wilgocią. Zachować instrukcję obsługi narzędzia.

## 14. Konserwacja

### ⚠ UWAGA!

Przed przystąpieniem do prac związanych z konserwacją zawsze wyłączać silnik (1) i wyciągać końcówkę przewodu świecy zapłonowej.

### Plan konserwacji

Należy przestrzegać tabeli konserwacji maszyn i silników!

### Codziennie przed rozpoczęciem pracy

- Sprawdzić szczelność zbiornika paliwa i przewodów
- Sprawdzić śruby mocujące stopę ubijającą (15), filtr powietrza (5), olej silnikowy, olej w stopie ubijającej (15) oraz działanie elementów obsługowych.

### Po 25 roboczogodzinach

- Wymienić olej w systemie ubijania,
- Wyczyścić żeberka chłodzące i sprawdzić świecę zapłonową

### Po 50 roboczogodzinach

- Wymienić olej silnikowy

### Po 100 roboczogodzinach

- Wymienić element filtra powietrza

- Wymienić olej silnikowy,
- Wymienić świecę zapłonową
- Wyczyścić zbiornik osadowy

### Po 300 roboczogodzinach

- Wymienić olej w systemie ubijania
- Wyczyścić filtr paliwa

### Wskazówka!

Wymienić olej silnikowy po pierwszych 50, a następnie co 100 godzin pracy. Wymienić olej w systemie ubijania po pierwszych 25, a następnie co 300 godzin pracy.

### Olej silnikowy

#### Kontrola poziomu oleju

Sprawdzić poziom oleju silnikowego przy wyłączonym silniku i poziomie (1).

- Wyjąć śrubę korka oleju (6).
- Poziom oleju powinien być widoczny na gwincie króćca wlewowego oleju.
- Jeśli poziom oleju jest niższy, wówczas należy wlać zalecany olej (patrz dane techniczne) aż do dolnej krawędzi otworu wlewu oleju.

### Nie przepelniać!

Dobrze dokręcić śrubę – korka oleju.

Niski poziom oleju może spowodować uszkodzenie silnika. Za wynikające stąd szkody producent nie odpowiada; ryzyko ponosi wyłącznie użytkownik.

### Wymiana oleju silnikowego rys. 11

Olej silnikowy należy wymieniać po pierwszych 50 roboczogodzinach, następnie co 100 roboczogodzin lub co miesiąc.

- Spuścić olej silnikowy, gdy silnik jest ciepły (1).
- Rozgrzać silnik (1).
- Wyłączyć silnik (1).
- Pod śrubę spustową oleju (7) podstawić wystarczająco duży pojemnik do zbierania zużytego oleju.
- W celu spuszczenia oleju należy wykręcić korka oleju (6) i śrubę spustową oleju (7).
- Ponownie założyć i dokręcić śrubę spustową oleju (7).
- Napełnić zalecanym olejem silnikowym aż do dolnej krawędzi otworu wlewu oleju, przy silniku ustawionym poziomo (1).

Ilość i rodzaj oleju, patrz „Dane techniczne”.

Dobrze dokręcić śrubę korka oleju (6).

### Wskazówka!

Zalecany olej silnikowy SAE 10W-30  
Ilość napełnienia ok. 0,6 l

Poprawnie zutylizować wylany olej w miejscowym punkcie zbiórki starego oleju. Wylewanie starego oleju na ziemię lub mieszanie go z odpadami jest zabronione.

#### **Ważna wskazówka dotycząca naprawy:**

W przypadku odsyłania ubijaka wibracyjnego do naprawy w stacji serwisowej należy pamiętać, by ze względów bezpieczeństwa został on opróżniony z oleju i benzyny.

#### **Czyszczenie filtra powietrza (5)**

- Zdjąć pokrywę obudowy filtra powietrza.
  - Ostrożnie wyjąć wkładkę piankową, sprawdzić, czy nie jest uszkodzona.
  - Wymienić uszkodzone wkłady, zetrzeć brud z wewnętrznej strony obudowy filtra czystą szmatką.
  - Wyczyścić wkładkę piankową za pomocą łagodnego roztworu mydła.
  - Wypłukać dokładnie czystą wodą i osuszyć.
- Do czyszczenia elementu filtru powietrza NIGDY nie należy używać benzyny ani roztworów czyszczących o niskiej temperaturze zapłonu.**
- Może to spowodować pożar lub eksplozję.
  - Umieścić wkładkę piankową na wkładzie filtra powietrza.
  - Zamknąć pokrywę obudowy filtra powietrza.

Nigdy nie uruchamiać silnika (1) z uszkodzonym wkładem filtru powietrza lub bez niego. W ten sposób brud dostaje się do silnika (1), co może spowodować jego poważne uszkodzenie. Za wynikające stąd szkody producent nie odpowiada; ryzyko ponosi wyłącznie użytkownik.

#### **Kontrola świecy zapłonowej**

- Wyłączyć silnik (1) i pozostawić go do ostygnięcia.
- Ostrożnie! Ryzyko poparzenia**
- Odłączyć końcówkę przewodu świecy zapłonowej i usunąć zanieczyszczenia w obszarze świecy zapłonowej.
  - Odkręcić świecę zapłonową i sprawdzić.
  - Wyczyścić lub wymienić świecę zapłonową w zależności od potrzeb.
  - W przypadku uszkodzeń, np. pęknięć lub odłamków, należy wymienić świecę zapłonową.
  - Elektrody świec zapłonowych wyczyścić drucianą szczotką.
  - Sprawdzić odstęp elektrod i ustawić. Odległość, patrz „Dane techniczne”.
  - Wkręcić świecę zapłonową i dokręcić kluczem do świec zapłonowych.

- Umieścić końcówkę przewodu świecy zapłonowej w świecy zapłonowej.
- Zwracać uwagę, by podczas wymiany żadne zanieczyszczenia nie przedostały się do głowicy cylindra.
- Sprawdzić osadzenie świecy zapłonowej.
- Luźna świeca zapłonowa może uszkodzić silnik (1) na skutek przegrzania.
- Silne pociągnięcie może uszkodzić gwint w głowicy cylindra.
- Za wynikające stąd szkody producent nie odpowiada; ryzyko ponosi wyłącznie użytkownik.

#### **Smarowanie systemu ubijania rys. 12 Skontrolować poziom oleju:**

Poziom oleju należy kontrolować zawsze przed uruchomieniem.

- Ubijak wibracyjny na równej powierzchni.
  - Usunąć zanieczyszczenia z obszaru wokół wziernika (16).
  - Poziom oleju należy sprawdzić za pomocą wziernika (16).
- Smarowanie systemu ubijania jest prawidłowe, gdy wziernik oleju pokazuje około 1/2 - 3/4 napełnienia. Jeśli nie widać oleju, to należy go dolać.
- Przechylić ubijak wibracyjny do przodu, aż urządzenie oprze się na zabezpieczeniu transportowym (18).
  - Wykręć śrubę spustową oleju (16) z podstawy dolnej części ubijaka.
  - W razie potrzeby uzupełnić olejem SAE 10W-30.
  - Zamknąć śrubę i dokręcić ją.
  - Ponowne ustawienie urządzenia

#### **Wymienić olej:**

Olej w systemie ubijania należy wymienić po pierwszych 50 roboczych godzinach, a następnie co 300 roboczych godzin

- Przechylić ubijak wibracyjny do tyłu, aż oprze się na pałąku prowadzącym.
- Pod urządzeniem należy umieścić odpowiedni pojemnik.
- Wykręć śrubę spustową oleju (16) z podstawy dolnej części ubijaka i poczekać, aż olej spłynie do pojemnika.
- Ustawić ubijak wibracyjny w pozycji pionowej, a następnie przechylić go do przodu, aż urządzenie oprze się o zabezpieczenie transportowe (18).
- Wlać olej.
- Zamknąć i ponownie dokręcić śrubę (wziernik 16).
- Ponownie ustawić urządzenie.

Po wymianie oleju nie uruchamiać maszyny przez 10 minut.

### Wskazówka!

Zalecany olej silnikowy SAE 10W-30

Ilość napełnienia ok. 0,8 l

Poprawnie zutylizować wylany olej w miejscowym punkcie zbiórki starego oleju. Wylanie starego oleju na ziemię lub mieszanie go z odpadami jest zabronione

### Ważna wskazówka dotycząca naprawy:

W przypadku dostawy zwrotnej urządzenia do naprawy w stacji serwisowej należy pamiętać, aby z przyczyn związanych z bezpieczeństwem zostało ono opróżnione z oleju i paliwa.

### Informacje serwisowe

Należy pamiętać, że w przypadku tego produktu poniższe części podlegają naturalnemu zużyciu lub zużyciu uwarunkowanemu użytkowaniem, bądź są potrzebne jako materiały zużywalne.

Części zużywalne\*: Świeca zapłonowa

\* opcjonalnie w zakresie dostawy!

Części zamienne i wyposażenie można zamówić w naszym punkcie serwisowym. W tym celu zeskanować kod QR znajdujący się na stronie tytułowej.

### Stopa ubijająca (15)

W przypadku nowego urządzenia, przed każdym uruchomieniem lub po zamontowaniu nowej stopy ubijającej (15), należy dokręcić wszystkie nakrętki mocujące.

## 15. Utylizacja i ponowne wykorzystanie



Urządzenie znajduje się w opakowaniu chroniącym przed uszkodzeniami transportowymi.



Opakowanie jest materiałem surowcowym, który nadaje się do ponownego wykorzystania i można wprowadzić go do obiegu surowców.

Urządzenie i jego wyposażenie są wykonane z różnych materiałów, np. metalu i tworzyw sztucznych. Uszkodzone elementy dostarczyć do punktu zbiorczego odpadów specjalnych. Zasięgnąć informacji w specjalistycznym punkcie sprzedaży lub w zarządzie gminy!

## 16. Pomoc dotycząca usterek

W poniższej tabeli podano oznaki błędów oraz opisano sposób stosowania środków zaradczych, gdy maszyna nie pracuje prawidłowo. Jeżeli mimo to nie ma możliwości zlokalizowania i usunięcia problemu, należy zwrócić się do warsztatu serwisowego.

Usterka	Możliwa przyczyna	Środek zaradczy
Niedokładne zagęszczenie.	Stopa ubijająca zużyta.	Wymienić stopę ubijającą.
Utrata oleju z silnika.	Zużyte uszczelki, promieniowe pierścienie uszczelniające.	Skontaktować się z dystrybutorem.
	Powierzchnia gleby jest zbyt twarda.	Zagęszczanie powierzchni gleby nie jest możliwe.
	Gleba jest zbyt mokra, stopa ubijająca zakleszcza się.	Pozostawić do wyschnięcia.
Silnik pracuje, ale ubijak pracuje nieregularnie	Gruba warstwa brudu na stopie ubijającej.	Wyczyścić stopę ubijającą.
	Uszkodzone części w systemie ubijania.	Skontaktować się z dystrybutorem.
	Złamana lub uszkodzona sprężyna	
	Prędkość obrotowa silnika jest ustawiona zbyt wysoko.	
Zabrudzona powierzchnia sprzęgła.	Wyczyścić olej i smar z powierzchni sprzęgła	
Silnik nie chce się uruchomić	Brak paliwa w zbiorniku.	Dolać paliwa.
	Kurek paliwa zamknięty.	Otworzyć kurek paliwa.
	Filtr powietrza zabrudzony.	Wyczyścić filtr powietrza.
	Stycznik silnikowy na pozycji „OFF”.	Ustawić stycznik silnikowy na pozycji „ON”.
	Rozrusznik nawrotny uszkodzony.	Naprawić rozrusznik nawrotny.
	Brak oleju silnikowego.	Uzupełnić olej silnikowy.
	Zabrudzona świeca zapłonowa.	Wyczyścić świecę zapłonową
Silnik pracuje, ale ubijak nie porusza się.	Uszkodzone sprzęgło odśrodkowe.	Wymienić sprzęgło.
	Niskie ciśnienie sprężania.	Skontaktować się z dystrybutorem
	Zablokowany króciec wydechowy	
Silnik nagrzewa się zbyt mocno	Zabrudzone żeberka chłodzące i łopatki wentylatora.	Wyczyścić żeberka chłodzące i łopatki wentylatora

## Objašnjenje simbola na uređaju

Svrha je simbola u ovom priručniku skrenuti vašu pozornost na moguće rizike. Sigurnosne simbole i objašnjenja uz njih valja pomno proučiti. Sama upozorenja neće otkloniti rizike i ne mogu zamijeniti ispravne mjere za sprječavanje nezgoda.

	<p>UPOZORENJE: U slučaju nepridržavanja uputa postoji životna opasnost, opasnost od ozljeda ili opasnost od oštećenja alata.</p>
	<p>Pročitajte priručnik za uporabu. Prije uporabe uređaja uvijek pročitajte odgovarajući odjeljak u priručniku za uporabu.</p>
	<p>Nosite štitić sluha. Djelovanje buke može uzrokovati gubitak sluha.</p>
	<p>Nosite zaštitne naočale.</p>
	<p>Nosite zaštitne rukavice.</p>
	<p>Nosite zaštitne cipele</p>
	<p>Uređaj ne izlažite kiši.</p>
	<p>Zabranjeno je demontiranje ili mijenjanje zaštitnih i sigurnosnih naprava.</p>
	<p>Ne gurajte prste u rotirajuće dijelove</p>
	<p>Strogo su zabranjeni otvoreni plamen i pušenje u blizini uređaja!</p>
	<p>Udaljite neovlaštene osobe iz radnog područja.</p>

	<p>Upozorenje na vruće dijelove.</p>
	<p>Važno. Isključite motor prije dolijevanja goriva. Ne dolijevajte kada uređaj radi.</p>
	<p>Važno. Ispušni plinovi su otrovni, motor stoga ne rabite u neprozračnim prostorima.</p>
	<p>Budite vrlo oprezni pri rukovanju gorivom i mazivima!</p>
	<p>Prije obavljanja održavanja odvojite kabel za pokretanje i pročitajte upute.</p>
	<p>Pri pokretanju motora stvaraju se iskre. One mogu zapaliti zapaljive plinove u blizini.</p>
<p><b>⚠ Pozor!</b></p>	<p>U ovom priručniku za uporabu mjesta koji se tiču vaše sigurnosti označili smo ovim znakom</p>

**Sadržaj:**
**Stranica:**

1.	Uvod.....	173
2.	Opis uređaja (sl. 1).....	173
3.	Opseg isporuke.....	173
4.	Namjenska uporaba.....	173
5.	Opće sigurnosne napomene .....	174
6.	Tehnički podatci .....	176
7.	Raspakiravanje .....	177
8.	Montaža .....	177
9.	Prije stavljanja u pogon .....	177
10.	Stavljanje u pogon .....	178
11.	Čišćenje .....	179
12.	Transport.....	179
13.	Skladištenje .....	180
14.	Održavanje .....	180
15.	Zbrinjavanje i recikliranje.....	182
16.	Otklanjanje neispravnosti .....	183



## 1. Uvod

### Proizvođač:

Scheppach GmbH  
Günzburger Straße 69  
D-89335 Ichenhausen

### Poštovani kupci,

Želimo vam mnogo zadovoljstva i uspjeha pri radu s novim uređajem.

### Napomena:

Prema važećem njemačkom Zakonu o odgovornosti za proizvode, proizvođač ovog uređaja ne odgovara za štete koje nastanu na ovom uređaju ili koje ovaj uređaj uzrokuje u slučaju:

- nestručnim rukovanjem
- Nepridržavanje priručnika za uporabu,
- Popravicima koje obave neovlašteni stručnjaci
- Montiranje i zamjena neoriginalnih rezervnih dijelova
- nenamjenskom uporabom

### Vodite računa o sljedećem:

Prije montaže i stavljanja u pogon pročitajte cjelokupan tekst priručnika za uporabu.

ovaj priručnik za uporabu pomoći će vam da upoznate uređaj i upotrebljavate ga na propisan način.

Priručnik za uporabu sadržava važne napomene za siguran, ispravan i učinkovit rad s uređajem te za izbjegavanje opasnosti, smanjivanje troškova popravka i prekida rada te povećavanje pouzdanosti i vijeka trajanja uređaja.

Osim sigurnosnih propisa iz ovog priručnika za uporabu svakako se pridržavajte i nacionalnih propisa koji se odnose na rad ovog uređaja.

Čuvajte priručnik za uporabu u blizini uređaja, zaštićenog od prljavštine i vlage u plastičnoj vrećici. Prije početka rada svi rukovateli moraju pročitati i pozorno se pridržavati ovog priručnika.

Na uređaju smiju raditi samo osobe koje su podučene u uporabi uređaja i upućene u opasnosti koje su povezane s njegovom uporabom. Strojem smiju rukovati samo osobe odgovarajuće minimalne dobi.

Osim sigurnosnih napomena sadržanih u ovom priručniku za uporabu i posebnih nacionalnih propisa valja se pridržavati i općeprihvaćenih tehničkih pravila za rad konstrukcijski identičnih naprava.

Ne preuzimamo odgovornost za nezgode ili štete koje nastanu zbog nepridržavanja ovog priručnika i sigurnosnih napomena.

## 2. Opis uređaja (sl. 1)

1. Motor
2. Spremnik benzina
3. Poklopac rezervoara
4. Pipac za gorivo (spremnik benzina)
5. Filtar zraka
6. Zaporni vijak za ulje
7. Vijak za ispuštanje ulja
8. Poluga prigušnice
9. Kontaktna sklopka
10. Reverzni pokretač
11. Poluga gasa
12. Ispušni lonac
13. Prijenosnik
14. Podnožje nabijača
15. Noga nabijača
16. Vijak za ispuštanje ulja na stopalu nabijača
17. Zaštitni okvir
18. Transportni štitnik
19. Transportni stremen
20. Adapterske ploče (2x)
21. Pipac za gorivo (motor)

## 3. Opseg isporuke

- Vibracijski nabijač
- Vozna naprava
- Ključ za svječice
- Priručnik za uporabu

## 4. Namjenska uporaba

**Stroj ispunjava važeću Direktivu EZ-a o strojevima.**

**POZOR! Strojem ne smiju rukovati osobe koje nisu upoznate s priručnikom za rukovanje, djeca, mladi te osobe pod utjecajem alkohola, droge ili lijekova.**

- Prije početka rada moraju na vibracijskom nabijaču biti montirani svi zaštitni i sigurnosni uređaji.
- Vibracijski nabijač motorizirani je alat namijenjen nabijanju rahlog tla, grudaste zemlje i šljunka kako bi se time stvorila čvrsta i stabilna podloga za temelje, betonsku osnovu i ostala očvršćivanja podloge.
- No stroj nije namijenjen nabijanju tala s visokim sadržajem ilovače.
- Stroj se smije upotrebljavati samo na otvorenom.
- Svaka druga upotreba smatra se nenamjenskom.
- Nenamjenskom upotrebom, izmjenama stroja ili upotrebom dijelova koje proizvođač nije ispitao i odobrio mogu nastati nepredvidljive štete!

- Vibracijski nabijač konstruiran je da njime rukev jedna osoba.
- U radnom je prostoru rukovatelj odgovoran za treće osobe.
- Pridr avajte se svih sigurnosnih napomena i napomena o opasnosti na stroju.
- Sve sigurnosne napomene i napomene o opasnosti na stroju moraju biti potpune i  itljive.
- Rabite stroj samo ako je tehnički ispravan i rabite ga namjenski, svjesni sigurnosti i opasnosti, pridr avajući se priručnika za uporabu!
- Naročito odmah otklonite (ili dajte otkloniti) neispravnosti koje mogu umanjiti sigurnost!
- Valja se pridr avati proizvođačkih propisa o sigurnosti, radu i odr avanju te dimenzija navedenih u tehničkim podatcima.
- Valja se pridr avati odgovarajućih propisa o zaštitu na radu i ostalih, općeprihvaćenih pravila o tehničkoj sigurnosti.
- Stroj smiju rabiti, odr avati i popravljati samo osobe koje su upoznate s njime i koje su podučene o opasnostima. Proizvođač ne odgovara za štete uzrokovane neovlaštenim izmjenama stroja.
- Stroj se smije upotrebljavati samo za zadatke za koje je konstruiran i koji su opisani u priručniku za rukovanje.
- Stroj je dopušteno rabiti samo s originalnim priborom i alatima proizvođača.
- Svaka uporaba koja odstupa od gore navedene smatra se nenamjenskom. Proizvođač neće odgovarati za štete nastale takvom uporabom; rizik snosi isključivo korisnik.

Stroj je dopušteno rabiti samo s originalnim dijelovima i originalnim priborom proizvođača. Valja se pridr avati proizvođačkih propisa o sigurnosti, radu i odr avanju te dimenzija navedenih u tehničkim podatcima.

Vodite računa o tome da naši uređaji namjenski nisu konstruirani za komercijalnu, obrtničku ili industrijsku uporabu. Ne preuzimamo odgovornost ako se uređaj rabi u komercijalnim, obrtničkim ili industrijskim pogonima te za srodne postupke.

## 5. Opće sigurnosne napomene

- Upoznajte svoj stroj.
- Pozorno pročitajte priručnik za uporabu i svakako proćite njegov sadr aj i sve etikete koje postoje na stroju.
- Upoznajte se s područjem primjene, s ograničenjima stroja i s posebnim izvorima opasnosti.

- Pobrnite se za to da dobro poznajete sve upravljačke elemente i njihovu funkciju.
- Pobrnite se za to da znate kako zaustaviti stroj i brzo deaktivirati upravljačke elemente.
- Ne pokušavajte rabiti stroj ako ne poznajete točno funkcioniranje i zahtjeve za odr avanje motora i ako ne znate kako sprijećiti nezgode s tjelesnim ozljedama i/ili materijalnim štetama.
- Udaljite druge osobe, a naročito djecu, iz svog radnog prostora.

### Radni prostor

- Nikad ne pokrećite i ne rukujte strojem u zatvorenom prostoru. Ispušni plinovi su opasni jer sadr avaju bezmirisan i smrtonosan plin ugljićni monoksid. Rabite stroj samo u dobro provjetranim vanjskim prostorima.
- Nikad ne rabite stroj pri nedovoljnoj vidljivosti ili lošim svjetlosnim uvjetima.

### Zaštita na radu

- Ne rabite stroj ako ste konzumirali drogu, alkohol ili lijekove koji utjeću na vašu sposobnost ispravnog rukovanja strojem.
- Nosite prikladnu odjeću. Nosite duge hlaće, čizme i rukavice.
- Ne nosite labavu odjeću, kratke hlaće ili bilo kakav nakit. Vežite dugu kosu tako da doseže najviše do ramena. Udaljite kosu, odjeću i rukavice od pokretnih dijelova. Labava odjeća, nakit i duga kosa mogu se zaplesti u pokretne dijelove. Provjerite stroj prije pokretanja.
- Štitnici moraju biti montirani i funkcionalni.
- Pobrnite se za to da su sve matice, vijci itd. sigurno zategnuti.
- Nikad ne rabite stroj ako ga valja popraviti ili ako je u lošem mehanićkom stanju. Zamijenite oštećene, nedostajuće ili neispravne dijelove prije rukovanja.
- Provjerite istjeće li benzin iz stroja.
- Odr avajte njegovu funkcionalnost. Ne rabite stroj ako motor nije moguće uključiti i isključiti s pomoću odgovarajuće sklopke.
- Stroj na benzinski pogon kojim nije moguće upravljati s pomoću motorne sklopke opasan je i valja ga zamijeniti.
- Naviknite se na to da prije pokretanja stroja provjerite jesu li odvijaći i ključevi uklonjeni iz područja oko stroja. Odvijač ili ključ koji ostane na rotirajućem dijelu stroja može uzrokovati tjelesne ozljede.
- Budite pozorni, pazite na ono što radite i postupajte razumno pri radu sa strojem. Ne precjenjujte svoje sposobnosti.

- Ne rabite stroj ako ste bosi ili nosite sandale ili sličnu laganu obuću. Nosite zaštitne cipele koje štite stopala i poboljšavaju stabilnost na skliskim površinama.
- Osigurajte u svakom trenutku dobru stabilnost i ravnotežu. Na taj način moći ćete stroj bolje kontrolirati u neočekivanim situacijama.
- Izbjegavajte nenamjerno pokretanje. Pobrinite se za to da je motorna sklopka isključena prije transportiranja stroja ili obavljanja postupaka održavanja na njemu. Transportiranje ili postupci održavanja stroja mogu uzrokovati nezgode ako je sklopka uključena.

### Sigurnost pri rukovanju benzinom

- Benzin je vrlo lakozapaljiv, a njegovi plinovi mogu eksplodirati ako se zapale.
- Poduzmite sigurnosne mjere pri rukovanju benzinom kako biste smanjili rizik od teških ozljeda.
- Prilikom punjenja ili pražnjenja spremnika uporabite prikladan kanistar za benzin.
- Obavljajte te postupke samo na čistom, dobro provjetranom vanjskom prostoru.
- Ne pušite. Prilikom ulijevanja benzina ili rada sa strojem ne dopustite da iskre, otvoreni plamen ili drugi izvori vatre dospiju u blizinu.
- Nikad ne puniti spremnik u unutarnjim prostorima. Udaljite uzemljene, električno vodljive predmete kao što su alati od neučvršćenih električnih dijelova i kabela kako biste spriječili iskrenje ili stvaranje električnog luka. Benzinske pare mogle bi se time zapaliti.
- Uvijek zaustavite motor i pričekajte da se ohladi, a tek zatim napunite spremnik goriva. Nikad ne skidajte poklopac spremnika i ne puniti spremnik kad motor radi ili ako je vruć.
- Ne rabite stroj ako znate da iz sustava istječe benzin. Polako otpuštajte poklopac spremnika kako biste ispuštili mogući tlak iz spremnika. Nikad ne prepunjavajte spremnik (benzin ne smije nikada doći iznad označene maksimalne granične razine). Čvrsto zatvorite spremnik goriva s poklopcem spremnika i obrišite proliveni benzin.
- Nikad ne rabite stroj ako poklopac spremnika nije čvrsto zategnut. Izbjegavajte izvore zapaljenja u blizini prolivenog benzina. Ako se benzin prolio, ne pokušavajte pokrenuti stroj. Udaljite stroj iz područja prolijevanja i spriječite stvaranje izvora zapaljenja dok benzinske pare ne ishlape.
- Čuvajte benzin u posebno za tu svrhu konstruiranim kanistrima.

- Uskladišтите benzin na hladnom, dobro provjetrenom prostoru dalje od iskara i otvorenog plamena ili drugih izvora zapaljenja. Benzin ili stroj s napunjenim spremnikom nikada ne čuvajte u zgradi u kojoj benzinske pare mogu dospjeti do iskara, otvorenog plamena ili drugih izvora zapaljenja kao što su bojleri, pećnice, sušilice rublja i slično.
- Prije uskladištenja stroja u zatvoreni prostor pričekajte da se motor ohladi.

### Uporaba i njegovanje stroja

- Nikad ne podižite stroj i ne nosite ga kad motor radi.
- Ne postupajte nasilno sa strojem.
- Rabite ispravan stroj za odgovarajuće područje primjene. Ispravan stroj bolje će i sigurnije obavljati poslove za koje je konstruiran.
- Ne mijenjajte postavku brzine vrtnje motora i ne prekoračujte je. Regulator brzine vrtnje kontrolira maksimalnu brzinu motora radi maksimalne sigurnosti.
- Ne dopustite da motor radi velikim brzinama vrtnje kada ne obavljate sabijanje.
- Udaljite šake i stopala od rotirajućih dijelova.
- Izbjegavajte dodir s vrućim benzinom, uljem, ispušnim plinovima i vrućim površinama. Ne dodirujte motor ili ispušni lonac. Tijekom uporabe ti će dijelovi postati vrlo vrući. Bit će vrući i kratko vrijeme nakon isključivanja stroja.
- Prije obavljanja postupaka održavanja ili namještavanja pričekajte da se motor ohladi.
- Počne li stroj proizvoditi neobične zvukove ili vibracije, odmah isključite motor, odvojite kabel svjećice i potražite uzrok. Neobični zvukovi ili neobične vibracije obično su znak neispravnosti.
- Rabite samo montažne dijelove i dodatnu opremu koje je odobrio proizvođač. U suprotnom posljedice mogu biti ozljede.
- Održavajte stroj. Proverite da pokretni dijelovi nisu pogrešno poravnani ili blokirani, da dijelovi nisu oštećeni i da ne postoje druge okolnosti koje mogu otežati funkcioniranje stroja. Ako otkrijete oštećenja, dajte popraviti stroj prije daljnje uporabe. Mnoge nezgode rezultat su lošeg održavanja opreme.
- Uklanjajte travu, lišće, višak maziva i naslage ugljika s motora i ispušnog lonca kako biste umanjili rizik od požara.
- Nikad ne polijevajte i ne prskajte stroj vodom ili drugim tekućinama.
- Ručke moraju biti suhe, čiste i bez sitnih dijelova.
- Očistite stroj nakon svake uporabe.
- Pridržavajte se važećih propisa o zbrinjavanju otpada za benzin, ulje itd. kako biste zaštitili okoliš.

- Čuvajte isključeni stroj izvan dohvata djece i ne dopustite da stroj rabe osobe koje nisu upoznate sa strojem ili s ovim priručnikom. Stroj može biti opasan u rukama nekvalificiranih korisnika.

### Servisiranje

- Isključite motor prije čišćenja, popravaka, provjera ili radova namještanja i pobrinite se za to da su svi pokretni dijelovi zaustavljeni.
- Uvijek se pobrinite za to da je motorna sklopka u položaju "OFF". Odvojite kabel svječiće i udaljite ga od svječiće kako biste izbjegli nenamjerno pokretanje.
- Održavanje stroja moraju obaviti kvalificirani radnici. Rabite samo originalne rezervne dijelove. Time ćete osigurati trajnu sigurnost stroja.

### Potencijalni rizici

Stroj je konstruiran prema aktualnom stanju tehnike i prihvaćenim pravilima o tehničkoj sigurnosti. Unatoč tome, prilikom rada mogu se pojaviti neke potencijalni rizici.

- Osim toga, unatoč svim poduzetim mjerama opreza, mogu postojati skriveni potencijalni rizici.
- Potencijalne rizike moguće je smanjiti na minimum pridržavanjem "sigurnosnih napomena" i "namjenske uporabe" te cijelog priručnika za uporabu.
- Izbjegavajte slučajna stavljanja stroja u pogon.
- Rabite alat koji se preporučuje u ovom priručniku za uporabu. Tako ćete postići optimalan učinak stroja.
- Držite šake dalje od radnog područja kada stroj radi.

## 6. Tehnički podatci

Dimenzije V x D x Š	480 x 780 x 1150
Ploča nabijača D x Š	345 x 285
Hod ploče nabijača	40 – 66 mm
Broj udaraca	450 - 650 /min
Centrifugalna sila	10 kN
Izvedba motora:	1 cilindar / 4-taktni
Maks. snaga motora:	4,1 kW
Zapremina	196 ccm
Brzina vrtnje maks.	3600 o/min
Motorno gorivo	Normalni bezolovni benzin
Zapremina rezervoara	2,8 l
Motorno ulje / količina/ vrsta	0,6 l / SAE 10 W 30 / SAE 10 W 40
Ulje za prijenosnike / količina/vrsta	0,8 l / SAE 10 W-30
svječića	F7RTC
Razmak elektroda	0,7 +/- 0,1 mm
Masa	78 kg

Pridržavam pravo na tehničke izmjene!

### Buka i vibracije

**⚠ Upozorenje:** Buka može imati ozbiljne posljedice na vaše zdravlje. Ako buka stroja prijeđe 85 dB (A), nosite odgovarajuću zaštitu za sluh.

#### Karakteristične vrijednosti zvuka

Razina zvučne snage $L_{WA}$	108d B(A)
Razina zvučnog tlaka $L_{pA}$	87,45 dB(A)
Nesigurnost $K_{wa/pA}$	3 dB

#### Karakteristične vrijednosti vibracija

Vibracije desne ručke $a_n$	30,61 m/s <sup>2</sup>
Vibracije lijeve ručke $a_n$	29,37 m/s <sup>2</sup>

Napomena: Specificirane vrijednosti zvuka utvrđene su prema normiranom postupku ispitivanja i mogu se rabiti za uspoređivanje raznih alata. Te su vrijednosti prikladne i za preliminarno procjenjivanje izloženosti korisnika zvuku.

Upozorenje! Ovisno o načinu uporabe alata, stvarne vrijednosti mogu se razlikovati od specificiranih. Poduzmite mjere kako biste se zaštitili od opterećenja buke.

Pritom vodite računa o cijelom radnom procesu, dakle i o razdobljima u kojima alat radi bez opterećenja ili je isključen.

Prikladne mjere obuhvaćaju, među ostalim, redovito održavanje i njegovanje alata i radnih alata, redovite stanke te dobro planiranje radnih procesa.

## 7. Raspakiranje

- Otvorite pakiranje i oprezno izvadite uređaj.
- Uklonite ambalažni materijal te ambalažne i transportne osigurače (ako postoje).
- Provjerite je li isporučena oprema kompletna.
- Provjerite postoje li na uređaju i priboru štete kod transporta. U slučaju reklamacija potrebno je odmah obavijestiti otpremnika. Naknadne reklamacije neće se uvažiti.
- Sačuvajte pakiranje po mogućnosti do isteka jamstvenog razdoblja.
- Prije uporabe upoznajte se s uređajem na temelju priručnika za uporabu.
- Kao pribor te potrošne i rezervne dijelove rabite samo originalne dijelove. Rezervne dijelove možete nabaviti od ovlaštenog distributera.
- Prilikom naručivanja navedite naše brojeve artikala te tip i godinu proizvodnje uređaja.

### ⚠ POZOR!

**Uređaj i ambalažni materijali nisu dječja igračka! Djeca se ne smiju igrati plastičnim vrećicama, folijama i malim dijelovima! Postoji opasnost od guštanja i gušenja!**

## 8. Montaža

Zbog transportnih razloga ovaj stroj nije potpuno montiran.

### Montiranje adapterskih ploča (20) (sl. 2)

- Montirajte 2 adapterske ploče (20) s pomoću 4 šestobridna vijka M 10×20 (A) s obje strane na prijenosnik (13).
- Čvrsto zategnite vijke.

### Montiranje zaštitnog okvira (17) sl. 2.1

- Montirajte zaštitni okvir (17) s pomoću 4 vijka sa šestorostranom glavom M 10 x 20 (A) na obje strane adapterskih ploča (20).

- Čvrsto zategnite vijke.

### Montiranje spremnika benzina (2) sl. 2.2, 2.3

- Montirajte spremnik benzina (2) s pomoću 2 vijka sa šestorostranom glavom (B), 2 pločice D 24 i 2 matice M 8 na potporne limove i pritegnite ih.
- Natakните benzinsko crijevo (C) i osigurajte ga stezaljkom (D).

### Montiranje poluge gasa (11) sl. 2.4

- Montirajte polugu gasa (11) s pomoću pritezne obujmice, 2 vijka s križnom glavom M6 x 25 i 2 samozatezne matice M6 na zaštitni okvir (17) i pritegnite ih.

## 9. Prije stavljanja u pogon

### POZOR!

**Pozorno pročitajte sigurnosne napomene (vidi "Sigurnosne napomene" i dodatne napomene za strojeve na benzinski pogon).**

### Napomena! Slika 3

Vibracijski nabijač po mogućnosti uvijek transportirajte u uspravnom položaju, pri čemu pazite na to da se stroj ne prevrne.

Ako vibracijski nabijač ne možete transportirati uspravno, transportirajte ga samo u položaju prikazanom na slici 3.

Filtar zraka (5) ne smije biti usmjeren prema dolje! Ulje može dospjeti u cilindar, u komoru za izgaranje ili u filtar zraka (5). To može uzrokovati teškoće pri pokretanju.

### Uljevanje goriva

- Odvrnite poklopac spremnika (3).
- Ulijte gorivo.
- Spremnik pritom ne puniti do kraja zbog širenja goriva.
- Dobro zategnite poklopac spremnika (3) i očistite područje ako se smjesa goriva prolila.

### Motorno gorivo

Motor (1) vibracijskog nabijača je četverotaktni motor. Njega pogoni normalni bezolovni benzin s istraživačkim oktanskim brojem od 95.

### Zapremnina spremnika: 2,8 litara

Točite gorivo u dobro provjetranom području kada je motor isključen (1).

Ako je motor (1) radio neposredno prije toga, najprije pričekajte da se ohladi.

Pozor! Benzin je vrlo zapaljiv i eksplozivan.

Pri rukovanju gorivom mogu nastati opekline ili druge teške ozljede.

Motor (1) nikada ne puniti gorivom u zgradi u kojoj je izložen benzinskim parama, iskrama ili otvorenom plamenu. Isključite motor (1) i čuvajte ga dalje od vrućine, iskara i plamena. Gorivo ulijevajte samo na otvorenom. Odmah obrišite proliven benzin.

## Motor

### Podmazivanje motora, sl. 4

#### Pozor!

Prije prvog stavljanja u pogon ulijte motorno ulje!

Nedostatak ulja može oštetiti motor (1).

Proizvođač neće odgovarati za štete nastale takvom uporabom; rizik snosi isključivo korisnik.

Količina punjenja ulja: 0,6 litara

Vrsta ulja: SAE 10W-30 ili 10W-40

Upotrijebite uobičajeno komercijalno motorno ulje sa specifikacijom 10W-30 ili 10W-40.

- Odvrtnite zaporni vijak za ulje (6) na motoru (1).
- Ulijevajte motorno ulje dok se ono ne pojavi na navoju otvora za ulijevanje. Količina ulijevanja oko 0,6 litara.

### Podmazivanje sustava nabijanja, sl. 5

Količina punjenja ulja: 0,8 litara

Vrsta ulja: SAE 10W-30

Postavite vibracijski nabijač na ravnu površinu.

Uklonite onečišćenje na području okanca (16).

Provjerite razinu ulja u okancu (16). Podmazivanje sustava za nabijanje ispravno je ako je uljno okance oko 1/2 - 3/4 puno.

Ako ne vidite ulje, morate ga uliti.

Naginjite vibracijski nabijač prema naprijed dok stroj ne nalegne na stremen za namatanje (1). Skinite vijak za ispuštanje ulja (16) na podnožju nabijača. Po potrebi dolijte ulje SAE 10W-30. (Upotrijebite lijevak.)

Stavite natrag i zategnite vijak.

Postavite stroj u uspravan položaj.

## 10. Stavljanje u pogon

### POZOR!

**Pozorno pročitajte sigurnosne napomene (vidi "Sigurnosne napomene" i dodatne napomene za strojeve na benzinski pogon).**

### Pripremanje

Postavite vibracijski nabijač uspravno na čvrstu, ravnu površinu tako da je zajamčeno propisno podmazivanje motora (1).

Prije pokretanja provjerite:

- razinu motornog ulja,
- razinu goriva,
- spremnik bi trebao biti najmanje napola pun,
- podmazanost sustava nabijanja,
- stanje filtra zraka
- stanje vodova za gorivo
- učvršćenost vanjskih vijčanih spojeva
- lokaciju (ne pokrećite uređaj na asfaltu ili betonu)

Izbjegavajte mjesta postavljanja s udubljenjima ili rupama (kao što su bare). Na glatkim, mokrim površinama postoji opasnost od klizanja!

### Pokretanje motora sl. 6 - 10

#### Hladno pokretanje

- Postavite pipac za gorivo (4) nalijevo. (Slika 6)
- Postavite pipac za gorivo (21) na motoru (1) (sl. 6.1) nadesno na "ON" kako biste ga otvorili.
- Postavite polugu prigušnice (8) nalijevo na "ZATVORENO". (Sl. 6.1)
- Okrenite ručicu ubrzanja (11) malo nalijevo. (Slika 7)
- Okrenite kontaktnu sklopku (9) na "ON" (uključeno). (Slika 8)
- Lagano povlačite reverzni pokretač (10) dok ne osjetite otpor i pustite ga da se namota. (sl. 9)
- Izvlačite reverzni pokretač (10) jako, ali ne trzajno. Motor (1) se pokreće.
- Okrenite ručicu ubrzanja (11) na prazan hod.
- Otvorite polugu prigušnice (8) dok se motor (1) zagrijava.
- Ručicu ubrzanja (11) polako i oprezno okrenite nalijevo - stroj počinje raditi.

#### Toplo pokretanje

- Ventil za gorivo (4) na spremniku goriva (dolje) pokrenite prema dolje kako biste ga otvorili.
- Postavite pipac za gorivo (21) na motoru (1) (sl. 6.1) nadesno na "ON" kako biste ga otvorili.
- Ručicu prigušnice (8) okrenite nadesno u otvoreni položaj.
- Okrenite ručicu ubrzanja (11) na prazan hod.
- Okrenite kontaktnu sklopku (9) na "ON" (uključeno).
- Lagano povlačite reverzni pokretač (10) dok ne osjetite otpor i pustite ga da se namota.
- Izvlačite reverzni pokretač (10) jako, ali ne trzajno. Motor (1) se pokreće.
- Ručicu ubrzanja (11) polako i oprezno okrenite nalijevo - stroj počinje raditi.

## POZOR

Prilikom pokretanja motora polugu prigušnice (8) uvijek otvorite samo kada je poluga gasa (11) u praznom hodu, inače se nabijač može pokrenuti.

Vibracijski nabijač iz položaja mirovanja polako dovedite u položaj punog ubrzanja.

### Isključite motor.

- Ručicu ubrzanja (11) okrenite u položaj praznog hoda nadesno.
- Okrenite kontaktnu sklopku (9) na "OFF" (isključeno).
- Postavite pipac za gorivo (4) nadesno kako biste ga zatvorili.
- Postavite ventil za gorivo (21) nalijevo kako biste ga zatvorili.
- Napomena! Naglo isključivanje motora (1) pri punom gasu može uzrokovati oštećenja motora.

### Rad s vibracijskim nabijačem, sl. 10

- Vibracijski nabijač vodite objema rukama na stremenu.
- Pri radu na uzbrdicama ili nizbrdicama uvijek idite na strani okrenutoj uzbrdo.
- Rukovatelj ne smije nikada stajati u smjeru pada.
- Vibracijski nabijač održavajte čistim i suhim.

Ako se nabijač prevrne, odmah isključite motor (1) (postavite kontaktnu sklopku (9) na "OFF / Isključeno") Zatim ponovno uspravite uređaj ili ga položite na stranu tako da je motor (1) usmjeren prema gore. (Vidi transportni položaj, slika 3)

### Kako se motor ne bi oštetio, nabijač ne smije raditi kada leži na strani.

- Isključite stroj i pri kratkim prekidima rada.
- Pri radu potpuno otvorite ručicu ubrzanja (11) kako biste postigli maksimalnu snagu.
- Pri nabijanju nipošto ne puštajte vodeći stremen.
- Pustite da stroj sam vuče naprijed.
- Ne djelujte silom na uređaj i ne pokušavajte ga pomicati naprijed silom mišića.
- Noga nabijača (15) mora se uvijek kretati paralelno u odnosu na tlo kako bi se izbjeglo ekstremno trošenje ploče.

### Pozor!

**Vibracijski nabijač ne upotrebljavajte na betonu ili na tvrdim i gusto nabijenim površinama tla. U takvim slučajevima uređaj će početi lupati umjesto vibriranja, što će uzrokovati oštećenja noge nabijača (15) i motora.**

## 11. Čišćenje

### ⚠ POZOR!

Prije obavljanja radova čišćenja uvijek isključite motor (1) i izvucite utikač svjećice.

Nakon svake upotrebe očistite rashladna rebra cilindra te uklonite prljavštinu i kamenčiće koji su se nakupili na stroju.

### ⚠ POZOR!

Ne rabite visokotlačne čistače za čišćenje vibracijske ploče. Voda može prodrijeti u zatvorene dijelove stroja i oštetiti vretena, stapove, ležajeve ili motor (1). Visokotlačni čistači skraćuju radni vijek i otežavaju uporabljivost.

## 12. Transport

Vidi tehničke podatke o masi stroja. Prije podizanja/transporta ili skladištenja u zatvorenim prostorijama pustite motor (1) da se ohladi kako biste izbjegli opekline i opasnost od požara.

### Pozor!

Prilikom transporta uvijek isključite motor (1) i zatvorite pipac za gorivo (4) i (21) (položaj OFF).

Prije transporta i prije isključivanja u zatvorenim prostorijama pustite motor (1) stroja da se ohladi kako biste izbjegli opekline i opasnost od požara.

Prilikom promjene lokacije, makar i na malu udaljenost, motor (1) valja isključiti i tijekom rada.

Spriječite ugrožavanje drugih osoba uslijed naginjanja ili pada stroja.

### Vozna naprava sl. 13.1, 13.2

Transportni uređaj olakšava rukovanje na kratkim diionicama.

- Stavite vibracijski nabijač izvan pogona.
- Nabijač lagano nagnite prema naprijed i gurnite transportni uređaj ispod držača.
- Stopalom pridržite transportni uređaj.
- Nabijač nagnite prema natrag na osovini i pomaknite ga s pomoću zaštitnog stremena.
- Pri spuštanju postupite obrnutim redoslijedom.
- Oprezno ga spustite i skinite osovinu s kotačima.

Voznu napravu rabite samo na ravnoj i čvrstoj podlozi i za kratke putove. Prije sljedeće upotrebe nabijača skinite transportni uređaj.

## Pozor!

**Vibracijski nabijač uvijek transportirajte u uspravnom položaju kako biste spriječili istjecanje goriva ili ulja.**

Pri transportu vozilom osigurajte da stroj ne može pasti.

Ako to nije moguće, najprije potpuno ispraznite spremnik goriva, položite nabijač, a zatim ga pričvrstite za utovarnu površinu vozila kako biste spriječili kotrljanje ili pomicanje.

Prilikom dizanja dizalom uporabite transportni stremen (19) i oprezno ga dižite kako biste izbjegli ozljede.

Prije dizanja osigurajte da je dizalica sposobna bez opasnosti nositi težinu stroja.

Utovarne rampe moraju biti nosive i stabilne.

## POZOR!

Nakon transporta u vodoravnom položaju uređaj je potrebno ponovno uspraviti kako bi ulje moglo teći natrag u motor (1). Taj postupak može trajati neko vrijeme dok se ne uspostavi normalna razina ulja.

## POZOR!

Stroj je težak i ne smije ga podizati jedna osoba.

## 13. Skladištenje

Prije duljeg skladištenja ispraznite spremnik goriva i rasteretite rasplinjač.

Odvrnite svjećicu.

Cca. 20 ml čistog motornog ulja ulijte kroz otvor za svjećicu u cilindar.

Polako izvlačite reverzni pokretač (10) kako bi se ulje raspodijelilo u motoru (1) i ponovno uvrnite svjećicu.

Temeljito uklonite prljavštinu, naslage i prašinu s motora (1) i rebara glave cilindra.

Očistite filter zraka (5) ili ga zamijenite ako je jako onečišćen.

Vibracijski nabijač uskladištite na sigurno mjesto u suhu prostoriju tako da bude nepristupačan djeci.

Uređaj nije dopušteno čuvati na otvorenom.

Pokrijte uređaj i motor (1) radi zaštite od prašine i uskladištite ih na suho i čisto mjesto.

Osigurajte vibracijski nabijač od prevrtanja.

Ako se nabijač skladišti u položenom položaju, uređaj je dopušteno naginjati prema naprijed samo tako da je motor (1) usmjeren prema gore. Time se sprječava da ulje dospije u cilindar, filter zraka (5) ili komoru za izgaranje, što uzrokuje probleme s pokretanjem.

Uređaj i njegov pribor uskladištite na tamnom, suhom mjestu koje je zaštićeno od smrzavanja i nepristupačno djeci. Optimalna temperatura skladištenja je između 5 i 30 °C.

Čuvajte alat u originalnom pakiranju.

Pokrijte alat kako biste ga zaštitili od prašine ili vlage.

Čuvajte priručnik za uporabu pored alata.

## 14. Održavanje

### ⚠ POZOR!

Prije obavljanja radova održavanja uvijek isključite motor (1) i izvucite utikač svjećeice.

### Plan održavanja

Pridržavajte se sljedeće tablice održavanja stroja i motora!

#### Dnevno prije početka rada

- Provjerite nepropusnost spremnika goriva i vodova.
- Provjerite pritezne vijke na nozi nabijača (15), filter zraka (5), motorno ulje, ulje u nozi nabijača (15) i funkcije upravljačkih elemenata.

#### Nakon 25 radnih sati

- Zamijenite ulje u sustavu za nabijanje.
- Očistite rashladna rebra i provjerite svjećicu.

#### Nakon 50 radnih sati

- Zamijenite motorno ulje.

#### Nakon 100 radnih sati

- Zamijenite uložak zračnog filtra.
- Zamijenite motorno ulje.
- Zamijenite svjećicu.
- Očistite redukciju posudu.

#### Nakon 300 radnih sati

- Zamijenite ulje u sustavu za nabijanje.
- Čišćenje filtra goriva

### Napomena!

Zamijenite motorno ulje nakon prvih 50, a zatim svakih 100 radnih sati, ulje u sustavu nabijanja zamijenite nakon prvih 25, a zatim svakih 300 radnih sati.



## Motorno ulje

### Kontrola razine ulja

Provjerite razinu motornog ulja kada je motor (1) zauzavljen i postavljen vodoravno.

- Izvadite zaporni vijak za ulje (6).
- Razina ulja trebala bi se nalaziti na navoju grla za ulijevanje ulja.
- Ako je razina ulja ispod toga, ulijte preporučeno ulje (vidi tehničke podatke) do donjeg ruba otvora za ulijevanje ulja.

### Ne prepunajte!

Dobro zategnite zaporni vijak za ulje.

Niska razina ulja može uzrokovati oštećenja motora. Proizvođač neće odgovarati za štete nastale takvom uporabom; rizik snosi isključivo korisnik.

### Zamjena motornog ulja sl. 11

Motorno ulje zamijenite nakon prvih 50 radnih sati, a zatim svakih 100 sati ili svaki mjesec.

- Pustite motorno ulje da isteče kada je motor (1) topao.
- Pustite motor (1) da se zagrije.
- Isključite motor (1).
- Ispod vijka za ispuštanje ulja (7) postavite dovoljno veliku posudu za prihvatanje starog ulja.
- Za ispuštanje ulja izvadite zaporni vijak za ulje (6) i vijak za ispuštanje ulja (7).
- Ponovno postavite i pritegnite vijak za ispuštanje ulja (7).
- Ulijte preporučeno motorno ulje do donjeg ruba otvora za ulijevanje ulja kada je motor (1) vodoravan.

O količini i vrsti ulja vidi tehničke podatke.

Dobro zategnite zaporni vijak za ulje (6).

### Napomena!

Preporučeno motorno ulje SAE 10W-30  
Količina punjenja cca 0,6 litara

Istečeno ulje propisno zbrinite na lokalnom sabiralištu starog ulja. Staro ulje zabranjeno je izlijevati u tlo ili miješati s otpadom.

### Važna napomena u slučaju popravka:

U slučaju povrata vibracijskog nabijača radi popravka vodite računa o tome da vibracijski nabijač zbog sigurnosti pošaljete servisnoj radionici bez ulja i benzina.

### Očistite filtar zraka (5)

- Skinite poklopac kućišta zračnog filtra.
- Oprezno izvadite spužvasti uložak, provjerite da nije oštećen.

- Zamijenite oštećene uloške. Prljavštinu na unutarnjoj strani filtarskog kućišta obrišite čistom krpom.
- Spužvasti uložak očistite blagim sredstvom za čišćenje.

- Temeljito ga isperite čistom vodom i pustite da se osuši.

### **NIKADA ne upotrebljavajte benzin ili otapala za čišćenje s niskom temperaturom paljenja za čišćenje uložka zračnog filtra.**

- To bi moglo uzrokovati požar ili eksploziju.
- Spužvasti uložak stavite na uložak zračnog filtra.
- Zatvorite poklopac kućišta zračnog filtra.

Nikada ne puštajte motor (1) da radi bez uložka filtra zraka ili s oštećenim uloškom filtra zraka. Prljavština će time dospjeti u motor (1), zbog čega mogu nastati teška oštećenja motora. Proizvođač neće odgovarati za štete nastale takvom uporabom; rizik snosi isključivo korisnik.

### Provjeravanje svječice

- Isključite motor (1) i pustite ga da se ohladi.

#### **Oprez! Opasnost od opekline**

- Izvucite utikač svječice i uklonite prljavštinu na području svječice.
- Odrvnite i provjerite svječicu.
- Po potrebi očistite ili zamijenite svječicu.
- U slučaju oštećenja kao što su pukotine ili rascjepi zamijenite svječicu.
- Očistite elektrode svječice žičanom četkom.
- Provjerite i namjestite razmak elektroda. Za razmak vidi tehničke podatke.
- Uvrnite svječicu i zategnite je ključem za svječice.
- Natakните utikač svječice na svječicu.
- Pazite da pri zamjeni prljavština ne dospije u glavu cilindra.
- Provjerite učvršćenost svječice.
- Labava svječica može oštetiti motor (1) zbog pregrijavanja.
- Prejako pritezanje može oštetiti navoj u glavi cilindra.
- Proizvođač neće odgovarati za štete nastale takvom uporabom; rizik snosi isključivo korisnik.

### Podmazivanje sustava nabijanja, sl. 12

#### Provjera razine ulja:

Provjerite razinu ulja prije svakog stavljanja u pogon.

- Postavite vibracijski nabijač na ravnu površinu.
  - Uklonite onečišćenje na području okanca (16).
  - Provjerite razinu ulja u okancu (16).
- Podmazivanje sustava za nabijanje ispravno je ako je uljno okance oko 1/2 - 3/4 puno.  
Ako ne vidite ulje, morate ga uliti.

- Naginjite vibracijski nabijač prema naprijed dok uređaj ne nalegne na transportni štitnik (18).
- Skinite vijak za ispuštanje ulja (16) na podnožju nabijača.
- Po potrebi dolijte ulje SAE 10W-30.
- Stavite natrag i zategnite vijak.
- Ponovno uspravite stroj.

#### Zamjena ulja:

Zamijenite ulje u sustavu za nabijanje nakon prvih 50 radnih sati, a zatim svakih 300 radnih sati.

- Vibracijski nabijač naginjite prema natrag dok ne nalegne na vodeći stremen.
- Ispod stroja postavite odgovarajuću posudu.
- Izvadite vijak za ispuštanje ulja (16) na podnožju nabijača i pustite ulje da isteče u posudu.
- Vibracijski nabijač postavite natrag u uspravan položaj, a zatim ga naginjite prema naprijed dok ne nalegne na transportni štitnik (18).
- Ulijte ulje.
- Ponovno zatvorite i zategnite vijak (okance 16).
- Ponovno uspravite stroj.

Nakon zamjene ulja pustite stroj da miruje 10 minuta.

#### Napomena!

Preporučeno motorno ulje SAE 10W-30

Količina punjenja cca 0,8 litara

Istečeno ulje propisno zbrinite na lokalnom sabiralištu starog ulja. Staro ulje zabranjeno je izlijevati na tlo ili miješati s otpadom.

#### Važna napomena u slučaju popravka:

U slučaju povrata uređaja radi popravka molimo vodite računa o tome da je uređaj zbog sigurnosti potrebno poslati servisnoj radionici bez ulja i motornog goriva.

#### Servisne informacije

Valja voditi računa o tome da kod ovog proizvoda sljedeći dijelovi podliježu trošenju zbog uporabe ili prirodnom trošenju, odnosno da su sljedeći dijelovi potrebni kao potrošni materijali.

Potrošni dijelovi\*: svječica

\* Nisu nužno uključeni u opseg isporuke!

Rezervne dijelove i pribor možete nabaviti preko našeg servisnog centra. Za to skenirajte QR kod na naslovnici.

#### Noga nabijača (15)

Na novom uređaju, prije svakog stavljanja u pogon ili nakon montiranja nove noge nabijača (15) valja pritegnuti sve pritezne matice.

#### 15. Zbrinjavanje i recikliranje



Uređaj je isporučen u ambalaži kako ne bi nastala oštećenja prilikom transporta. Ta je ambalaža sirovina te ju je stoga moguće ponovno uporabiti ili odnijeti na recikliranje.



Uređaj i njegov pribor sastoje se od raznih materijala kao što su metal i plastika. Odnosite neispravne dijelove na zbrinjavanje posebnog otpada. Raspitajte se o tome kod ovlaštenog distributera ili komunalne službe!











## 16. Otklanjanje neispravnosti







Sljedeća tablica prikazuje simptome pogrešaka i opisuje kako riješiti problem ako stroj ne radi ispravno. Ako time ne uspijete locirati i otkloniti problem, obratite se servisnoj radionici.

Neispravnost	Mogući uzrok	Rješenje
Neravnomjerno nabijanje.	Pohabano stopalo nabijača.	Zamijenite stopalo nabijača.
Gubitak ulja u motoru.	Pohabane brtve, radijalni brtveni prsteni.	Obratite se specijaliziranom trgovcu.
	Površina tla je pretvrda.	Nabijanje površine tla nije moguće.
	Tlo je previše mokro, stopalo nabijača zaglavljuje.	Pričekajte da se tlo osuši.
	Debeli sloj prljavštine na stopalu nabijača.	Očistite stopalo nabijača.
Motor radi, ali nabijač ne radi ravnomjerno.	Slomljeni dijelovi u sustavu za nabijanje.	Obratite se specijaliziranom trgovcu.
	Slomljene ili loše opruge.	
	Namještena je previsoka brzina vrtnje motora.	
	Zaprljana površina spojke.	Očistite površinu spojke od ulja i masti.
Nije moguće pokrenuti motor.	Nema goriva u spremniku.	Dolijte gorivo.
	Zatvoren pipac za gorivo.	Otvorite pipac za gorivo.
	Onečišćen zračni filter.	Čišćenje filtra zraka.
	Motorna je sklopka na "OFF".	Postavite motornu sklopku na ON.
	Neispravan reverzni pokretač.	Popravite reverzni pokretač.
	Nema motornog ulja.	Dolijte motorno ulje.
Motor radi, ali nabijač se ne kreće.	Onečišćena svječića.	Očistite svječiću
	Neispravna centrifugalna spojka.	Zamijenite spojku.
	Nizak tlak sabijanja.	Obratite se specijaliziranom trgovcu
Začepljen ispušni otvor.		
Motor je prevruć.	Prijava rashladna rebra i lopatice ventilatora.	Očistite rashladna rebra i lopatice ventilatora.

## Razlaga simbolov na napravi

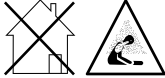
Z uporabo simbolov v tem priročniku želimo vašo pozornost usmeriti na mogoča tveganja. Varnostni simboli in razlage, ki jih spremljajo, je treba natančno razumeti. Sama opozorila ne odpravijo tveganj in ne morejo nadomestiti ustreznih ukrepov za preprečevanje nesreč.

	<p>OPOZORILO: Ob neupoštevanju možnost življenjske nevarnosti, nevarnosti telesnih poškodb ali poškodb orodja.</p>
	<p>Preberite priročnik za uporabo. Pred začetkom uporabe naprave vedno pogledajte v ustrezni razdelek v uporabniškem priročniku.</p>
	<p>Nosite zaščito za sluh. Zaradi vpliva hrupa lahko oglušite.</p>
	<p>Nosite zaščitna očala.</p>
	<p>Nosite zaščitne rokavice.</p>
	<p>Nosite varnostne čevlje</p>
	<p>Naprave ne izpostavljajte dežju.</p>
	<p>Prepovedano je odstranjevanje zaščitnih in varnostnih priprav ali njihovo spreminjanje.</p>
	<p>Prepovedano seganje v vrteče dele</p>
	<p>Odprt ogenj ali kajenje v bližini naprave sta strogo prepovedana!</p>
	<p>Prepovedano je približevanje tretjih oseb delovnemu območju.</p>

	<p>Opozorilo pred vročimi deli.</p>
	<p>Pomembno. Izklopite motor pred dolivanjem goriva. Ne dolivajte goriva med delovanjem.</p>
	<p>Pomembno. Izpušni plini so strupeni, zato motor ne sme delovati v neprežračenih območjih.</p>
	<p>Pri ravnanju z gorivi in mazivi bodite zelo previdni!</p>
	<p>Odstranite kabel za vžig, preden boste izvajali vzdrževalna dela, in preberite navodila.</p>
	<p>Ob zagonu motorja nastanejo iskre. Te lahko vnamejo gorljive pline, ki se nahajajo v bližini.</p>
<p><b>⚠ Pozor!</b></p>	<p>V teh navodilih za uporabo so mesta, ki zadevajo vašo varnost, označena s tem znakom</p>

**Kazalo:**
**Stran:**

1.	Uvod.....	187
2.	Opis naprave (slika 1).....	187
3.	Obseg dostave.....	187
4.	Namenska uporaba .....	187
5.	Splošni varnostni napotki .....	188
6.	Tehnični podatki.....	190
7.	Razpakiranje.....	191
8.	Sestava .....	191
9.	Pred zagonom .....	191
10.	Zagon naprave.....	192
11.	Čiščenje .....	193
12.	Prevoz .....	193
13.	Skladiščenje.....	194
14.	Vzdrževanje .....	194
15.	Odlaganje med odpadke in reciklaža.....	196
16.	Pomoč pri motnjah.....	197

## 1. Uvod

### Proizvajalec:

Scheppach GmbH  
Günzburger Straße 69  
D-89335 Ichenhausen

### Spoštovani kupec,

želimo vam veliko veselja in uspeha pri delu z vašo novo napravo.

### Napotek:

Proizvajalec te naprave skladno z veljavnim zakonom o odgovornosti za izdelke ne jamči za poškodbe na tej napravi ali poškodbe s to napravo, do katerih pride pri:

- nepravilnem ravnanju,
- Neupoštevanje navodil za uporabo,
- popravilih, ki jih izvedejo tretje osebe, nepooblaščenih strokovnjaki,
- vgradnji neoriginalnih nadomestnih delov in zamenjavi z njimi,
- nenamenski uporabi

### Upošteвайте naslednje:

Pred montažo in zagonom preberite celotno besedilo navodil za uporabo.

Ta navodila za uporabo vam olajšajo spoznati napravo in izkoristiti njene možnosti uporabe, ki so v skladu z določili.

Navodila za uporabo vsebujejo pomembne napotke o varnem, strokovnem in ekonomičnem delu z napravo, o izogibanju nevarnostim, prihranku stroškov za popravila, zmanjšanju časov izpada in povečanju zanesljivosti ter življenjske dobe naprave.

Poleg varnostnih določil v teh navodilih za uporabo morate nujno upoštevati predpise svoje države, ki veljajo za uporabo naprave.

Navodila za uporabo shranite poleg naprave, ovita v plastični ovitek, tako da bodo zaščitena pred umazanijo in vlago. Pred sprejemom dela mora vsaka upravljalna oseba prebrati in skrbno upoštevati omenjena navodila. Na napravi lahko delajo samo osebe, ki so poučene o uporabi naprave in o nevarnostih, ki so povezane s tem. Upošteвайте zahtevano najnižjo starost.

Poleg varnostnih napotkov iz teh navodil in posebnih predpisov vaše države morate pri uporabi identičnih strojev upoštevati tudi splošno veljavna tehnična pravila. Ne prevzemamo nikakršne odgovornosti za nezgode in poškodbe, nastale zaradi neupoštevanja teh navodil in varnostnih napotkov.

## 2. Opis naprave (slika 1)

1. Motor
2. Rezervoar za bencin
3. Pokrov rezervoarja
4. Pipo za gorivo (rezervoar za bencin)
5. Zračni filter
6. Vijak odprtine za olje
7. Izpustni čep za olje
8. Ročica dušilke
9. Vžigalno stikalo
10. Reverzijski zaganjalnik
11. Ročica za plin
12. Izpušni lonec
13. Menjalnik
14. Spodnji del teptala
15. Noga za tolčenje
16. Vijak za izpust olja noge za tolčenje
17. Zaščitni okvir
18. Transportno varovalo
19. Transportni ročaj
20. Adapterski plošči (2 x)
21. Pipa za gorivo (motor)

## 3. Obseg dostave

- Vibracijski teptalnik
- Vozna priprava
- Ključ za vžigalne svečke
- Navodila za uporabo

## 4. Namenska uporaba

**Stroj ustreza veljavni direktivi o strojih ES.**

**POZOR! Osebe, ki ne poznajo navodil za uporabo, otroci, mladostniki ter osebe, ki so pod vplivom alkohola, mamil ali zdravil, naprave ne smejo uporabljati.**

- Pred začetkom dela je treba na vibracijski teptalnik namestiti vse zaščitne in varovalne priprave.
- Vibracijski teptalnik je orodje, ki ga poganja motor, in je primerno za zgoščevanje zrahljane zemljine, kep zemlje in pri tem ustvariti trdno in stabilno podlago za temelje, podložni beton in ostale utrjene podlage.
- Naprava kljub temu ni primerna za zgoščevanje tal z visoko vsebnostjo ilovice.
- Stroj lahko uporabljate samo na prostem.
- Vsaka druga uporaba velja za neprimerno uporabo.
- Zaradi neprimerne uporabe, sprememb na napravi ali uporabo delov, ki jih ni preskusil in odobril proizvajalec, lahko pride do nepredvidljivih poškodb!

- Vibracijski teptalnik je osnovan za upravljanje z eno osebo.
- Upravljaivec je v delovnem območju odgovoren za tretje osebe.
- Upošteвайте vse varnostne napotke in opozorila o nevarnostih na stroju.
- Vsi varnostni napotki in opozorila o nevarnostih na stroju morajo biti popolni in v čitljivem stanju.
- Stroj lahko uporabljate samo v tehnično brezhibnem stanju in skladno z namenom ter navodili za uporabo, pri tem pa morate biti osveščeni o varnosti in se zavedati nevarnosti!
- Še posebej tiste motnje, ki lahko vplivajo na varnost, morate (dati) takoj odpraviti!
- Upoštevati morate proizvajalčeve predpise glede varnosti, dela in vzdrževanja ter meritve iz tehničnih podatkov.
- Upoštevati morate zadevne predpise za preprečevanje nezgod in ostala, splošno priznana varnostno-tehnična pravila.
- Stroj lahko uporabljajo, vzdržujejo ali popravljajo samo osebe, ki se na to spoznajo in so poučene o nevarnostih. Lastnoročne spremembe na stroju izključujejo garancijo proizvajalca za poškodbe, ki nastanejo zaradi takšnih sprememb.
- Stroj se lahko uporablja le za dela, za katera je namenjen in ki so opisana v navodilih za uporabo.
- Stroj se lahko uporablja samo z originalnim priborom in originalnimi orodji proizvajalca.
- Vsaka vrsta uporabe, ki presega opisano, velja za nenamensko uporabo. Proizvajalec ne daje garancije za poškodbe, ki nastanejo kot posledica take uporabe; tveganje pri takih delih nosi izključno uporabnik.

Stroj je dovoljeno uporabljati samo z originalni deli in originalnim priborom proizvajalca. Upoštevati morate proizvajalčeve predpise glede varnosti, dela in vzdrževanja ter meritve iz tehničnih podatkov.

Prosimo, upoštevajte, da naše naprave namensko niso konstruirane za gospodarsko, obrtno ali industrijsko uporabo. Ne prevzemamo nobene odgovornosti, če napravo uporabljate v gospodarskih, obrtnih ali industrijskih obratih ter enakih dejavnostih.

## 5. Splošni varnostni napotki

- Seznanite se s svojim strojem.
- Skrbno preberite navodila za uporabo in se pripravite, da razumete njihovo vsebino in vse na stroju nameščene etikete.

- Seznanite se s področjem uporabe, omejitvami stroja in posebnimi viri nevarnosti.
- Zagotovite, da ste natančno seznanjeni z vsemi upravljalnimi elementi in njihovim delovanjem.
- Obvezno se seznanite s tem, kako zavarujete stroj in hitro izklopite upravljalne elemente.
- Stroja ne uporabljajte, če niste natančno seznanjeni z načinom delovanja in zahtevami za vzdrževanje motorja ter s tem, kako je treba preprečevati telesne poškodbe in/ali materialno škodo.
- Druge osebe, še posebej otroke, držite stran od delovnega območja.

### Delovno območje

- Stroja nikoli ne zaženite ali uporabljajte v zaprtem prostoru. Izpušni plini so nevarni, saj vsebujejo ogljikov monoksid, ki je brez vonja in smrtno nevaren. Stroj uporabljajte samo na dobro prezračenih zunanjih območjih.
- Stroja nikoli ne uporabljajte v slabi vidljivosti ali svetlobi.

### Varnost oseb

- Stroja ne uporabljajte, če ste pod vplivom drog, alkohola ali zdravil, ki lahko vplivajo na vašo sposobnost pravilnega upravljanja stroja.
- Nosite primerna oblačila. Nosite dolge hlače, škornje in rokavice.
- Ne nosite ohlapnih oblačil, kratkih hlač ali kakršnega koli nakita. Dolge lase spnite tako, da segajo najdlje do ramen. Las, oblačil in rokavic ne približujte premičnim delom. Ohlapna oblačila, nakit ali dolgi lasje se lahko ujamejo v premične dele. Pred zagonom preverite stroj.
- Zaščitne pokrove pustite na svojem mestu, pri čemer zagotovite, da jih je mogoče takoj spet uporabiti.
- Prepričajte se, da so vse matice, vijaki itd. varno pritrjeni.
- Nikoli ne uporabljajte stroja, ki potrebuje popravilo, ali stroja, ki je v slabem tehničnem stanju. Pred uporabo zamenjajte poškodovane, manjkajoče ali okvarjene dele.
- Preverite, ali iz stroja mora pušča bencin.
- Vedno naj bo pripravljen na uporabo. Stroja ne uporabljajte, če motorja ni mogoče vklopiti in izklopiti z ustreznim stikalom.
- Bencinsko gnan stroj, ki ga ni mogoče upravljati s stikalom motorja, je nevaren in ga je treba zamenjati.
- Navadite se, da boste pred zagonom stroja vedno preverili, da ste izvijač in ključ umaknili z območja stroja. Izvijač ali ključ v bližini vrtljivih delov stroja lahko povzroči telesne poškodbe.



- Pazite, pozorno spremljajte svoje delo in uporabljajte zdrav človeški razum med delom s strojem. Ne precenjujte se.
- Stroja ne uporabljajte, če ste bosí ali imate obute samo sandale oz. podobno lahko obutev. Nosite delovno zaščitno obutev, ki štíti vaša stopala in zagotavlja stabilnost na spolzkíh površínah.
- Ves čas skrbite za dobro stabilnost in ravnotežje. Tako lahko stroj v nepričakovanih situacijah bolje nadzorujete.
- Izogibajte se nenamernemu zagonu. Pred prevajanjem stroja ali vzdrževalnimi deli na stroju se prepričajte, da je stikalo motorja izklopljeno. Med transportom ali vzdrževalnimi deli na stroju se lahko pojavijo nezgode, če je stikalo vklopljeno.

### Varnost in postopki z bencinom

- Bencin je močno vnetljiv, njegovi hlapi pa so eksplozivni, če se vnamejo.
- Sprejmite varnostne ukrepe med postopki z bencinom, da preprečíte tveganje težkih poškodb.
- Uporabljajte primerno ročko za bencin med polnjenjem ali praznjenjem rezervoarja.
- Ta dela izvajajte na čistih, dobro prezračenih delovnih območjih.
- Ne kadíte. V bližini ne sme biti iskenja, odprtega plamena ali drugih virov ognja med polnjenjem bencina ali delom s strojem.
- Rezervoarja nikoli ne polnite v zaprtih prostorih. Ozemljenih, električno prevodnih predmetov, kot je orodje, nikoli ne približujte izpostavljenim električnim delom in vodom, da preprečíte iskrenje in pojav oblaka. Slednje lahko namreč vname bencinske hlape.
- Pred polnjenje rezervoarja za bencin vedno zaustavite motor in počakajte, da se ohladi. Pokrova rezervoarja nikoli ne odstranjujte in ne polnite rezervoarja, ko motor deluje ali je še vroč.
- Stroja ne uporabljajte, če ste seznanjeni s puščanjem v sistemu za bencin. Pokrov rezervoarja počasi odvijte, da sprostíte tlak v rezervoarju. Rezervoarja nikoli prekomerno ne napolnite (raven bencina nikoli ne sme segati čez oznako za najvišje raven polnjenja). Rezervoar za bencin znova trdno zaprite s pokrovom rezervoarja in obrišite politi bencin.
- Stroja nikoli ne uporabljajte, če pokrov rezervoarja ni varno privit. Izogibajte se virom vžiga v bližini politega bencina. Če ste polili bencin, stroja ne zaženite. Odstranite stroj z območja razlivanja in preprečíte nastanek virov vžiga, dokler se bencinski hlapi ne razkadijo.

- Shranjevanje bencina je dovoljeno samo v za to posebej izdelanih posodah.
- Bencin vedno hraníte na hladnem, dobro prezračenem območju, stran od isker, odprtega plamena ali drugih virov vžiga. Shranjevanje bencina ali stroja z napolnjenim rezervoarjem v zaprtih prostorih, kjer lahko bencinski hlapi pridejo v stik z iskrami, odprtimi plameni ali drugimi viri vžiga, kot so grelniki vode, peči, sušilniki za oblačila ipd., je prepovedano.
- Pred shranjevanjem stroja v zaprtem prostoru počakajte, da se motor ohladi.

### Uporaba in nega stroja

- Stroja nikoli ne dvigujte ali prenašajte, če motor deluje.
- S strojem ne delajte na silo.
- Uporabíte ustrezen stroj za področje uporabe. Z ustreznim strojem boste bolje in varneje opravili delo, za katerega je bil zasnovan.
- Ne spreminjajte nastavitve regulatorja števila vrtljajev motorja in ne preobremenjujte ga. Regulator števila vrtljajev nadzoruje najvišjo hitrost motorja ob najvišji stopnji varnosti.
- Motorja naj ne deluje pri visokem številu vrtljajev, če ne izvajate zgoščevanja.
- Rok in nog ne približujte vrtljivim delom.
- Izogibajte se stiku z vročim bencinom, oljem, izpušnimi plini in vročimi površinami. Ne dotikajte se motorja ali glušnika izpuha. Ta dela se med uporabo še posebej močno segrejeta. Po izklopu stroja prav tako še nekaj časa ostane vroča.
- Pred vzdrževalnimi deli in nastavitvami prav tako počakajte, da se motor ohladi.
- Če stroj začne oddajati nenavadne zvoke ali tresljaje, motor takoj izklopite, odklopite kabel vžigalne svečke in poiščíte vzrok. Nenavadni zvoki ali tresljaji so navadno opozorilni znak pred napakami.
- Uporabljajte samo priključne in nadomestne dele, ki jih je odobril proizvajalec. Neupoštevanje lahko povzroči poškodbe.
- Vzdržujte stroj. Preverite, ali je neustrezno poravnano ali pa se premični deli zatikajo, so prisotne poškodbe na sestavnih delih ali druge okoliščine, ki bi lahko neugodno vplivale na delovanje stroja. Stroj pred vsakršno nadaljnjo uporabo posredujte v popravilo, če ugotovíte napake. Številne nezgode so posledica slabo vzdrževane opreme.
- Na motorju in glušniku izpuha ne sme biti trave, listja, večjih količin maziva ali sajastih oblog, da ne povzročijo požara.

- Stroja nikoli ne močite ali pršite z vodo ali drugimi tekočinami.
- Ročaji morajo biti suhi, čisti in brez majhnih delcev.
- Po vsaki uporabi stroj očistite.
- Upoštevajte veljavne predpise za odstranjevanje odpadnega bencina, olja ipd., da boste zaščitili okolje.
- Shranjevanje zaustavljenega stroja je dovoljeno samo zunaj dosega otrok, osebe, ki pa niso seznanjene s strojem ali temi navodili, pa stroja ne smejo uporabljati. Stroj je nevaren, če z njim ravna jo ne- usposobljeni uporabniki.

### Servis

- Pred čiščenjem, popravili, pregledom ali nastavitvenimi deli izklopite motor in se prepričajte, da vsi premični deli mirujejo.
- Vedno se prepričajte, da je motorno stikalo v položaju »OFF«. Odklopite kabel vžigalne svečke in ga umaknite od vžigalne svečke, da preprečite nenameren zagon.
- Stroj lahko vzdržujejo samo usposobljene osebe. Uporabljajte samo originalne nadomestne dele. S tem boste zagotovili varnost stroja.

### Preostala tveganja

Stroj je izdelan skladno s stanjem tehnike in priznanimi varnostno tehničnimi pravili. Kljub temu lahko pride pri delu do pojava ostalih tveganj.

- Kljub vsem ukrepom lahko še vedno obstajajo neočitna preostala tveganja.
- Preostala tveganja lahko minimizirate, če skupaj upoštevate »varnostne napotke« in »namensko uporabo« ter navodila za uporabo v celoti.
- Izogibajte se nenamernim zagonom stroja.
- Uporabite orodje, ki je priporočeno v teh navodilih za uporabo. S tem dosežete, da vaš stroj doseže optimalno moč.
- Kadar stroj deluje, rok ne smete vstaviti v delovno območje.

## 6. Tehnični podatki

Dimenzije Š x G x V	480 x 780 x 1150
Teptalna plošča D x Š	345 x 285
Hod teptalne plošče	40 – 66 mm
Število udarcev	450–650/min
Centrifugalna sila	10 kN
Tip motorja:	1-valjni/4-taktni
Maks. zmogljivost motorja:	4,1 kW
Delovna prostornina	196 ccm
Največje število vrtljajev	3600/min
Gorivo	Neosvinčen, običajni bencin
Kapaciteta rezervoarja	2,8 l
Motorno olje/količina/vrsta	0,6l /SAE 10 W 30/ SAE 10 W 40
Menjalniško olje/količina/vrsta	0,8 l/SAE 10 W-30
Vžigalna svečka	F7RTC
Razmik med elektrodami	0,7 +/-0,1 mm
Teža	78 kg

Tehnične spremembe so pridržane!

### Hrup in vibracije

**⚠ Opozorilo:** Hrup ima lahko hude posledice za vaše zdravje. Če hrup stroja prekorači 85 dB (A), uporabljajte ustrezno zaščito sluha.

#### Karakteristike hrupa

Nivo moči zvoka $L_{WA}$	108d B(A)
Raven hrupa $L_{pA}$	87,45 dB(A)
Negotovost $K_{wa/pA}$	3 dB

#### Značilne vrednosti treslajev

Vibriranje na desnem ročaju $a_h$	30,61 m/s <sup>2</sup>
Vibriranje na levem ročaju $a_h$	29,37 m/s <sup>2</sup>

Napotek: navedene vrednosti hrupa so ugotovljene s standardnim preizkusnim postopkom in jih lahko uporabite, da med seboj primerjate različna orodja. Poleg tega so te vrednosti primerne za vnaprejšnjo precenitev obremenitev za uporabnika, ki nastanejo zaradi hrupa.

Opozorilo! Odvisno od tega, kako uporabljate orodje, lahko te vrednosti odstopajo od dejanskih. Sprejmite ukrepe za zaščito pred obremenitvami zaradi hrupa.

Pri tem upoštevajte celoten delovni potek, torej tudi čas, ko orodje deluje brez obremenitve ali ko je izklopljeno.

Ustrezni ukrepi med drugim obsegajo tudi redno vzdrževanje in nego orodja in vstavitvenih orodij, redne odmore ter dobro načrtovanje delovnih potekov.

## 7. Razpakiranje

- Odprite embalažo in napravo previdno vzemite ven.
- Odstranite embalažni material ter ovojna in transportna varovala (če obstajajo).
- Preverite, ali je obseg dostave celovit.
- Preverite, če so se naprava in deli pribora poškodovali med transportom. V primeru reklamacij morate takoj obvestiti prevoznika. Kasnejših reklamacij ne bomo priznali.
- Po možnosti embalažo shranite do preteka garancijskega časa.
- Pred uporabo morate s pomočjo navodil za uporabo spoznati napravo.
- Kot pribor, obrabne in nadomestne dele uporabljajte samo originalne dele. Nadomestne dele dobite pri svojem specializiranem trgovcu.
- Pri naročanju navedite našo številko artikla in tip ter leto izdelave naprave.

### ⚠ POZOR!

**Naprava in embalažni material nista otroški igrači! Otroci se ne smejo igrati s plastičnimi vrečkami, folijami in majhnimi deli! Obstaja nevarnost, da jih pogoltnejo in se z njimi zadušijo!**

## 8. Sestava

Zaradi embalažno-tehničnih razlogov stroj ni v celoti sestavljen

### Namestitev adapterskih plošč (20) (sl. 2)

- Montirajte 2 adapterski plošči (20) s 4 šestrobimi vijaki M 10 x 20 (A) na obe strani gonila (13).
- Vijake dobro zategnite.

### Montaža zaščitnega okvirja (17) sl. 2.1

- Zaščitni okvir (17) montirajte s 4 šestrobimi vijaki M 10 x 20 (A) na obe strani adapterskih plošč (20).
- Vijake dobro zategnite.

### Montaža rezervoarja za bencin (2) sl. 2.2, 2.3

- Rezervoar za bencin (2) z 2 šestrobima vijakoma (B) 2 podložkama D 24 in 2 prirobnici matici M 8 montirajte na držalno ploščo in jih zategnite.
- Natakните cev za bencin (C) in jo zavarujte z objemko (D).

### Montaža ročice za plin (11); sl. 2.4

- Ročico za plin (11) s pritrldilno objemko, 2 vijakoma s križno glavo M6 x 25 in 2 varovalnima maticama M6 namestite na zaščitni okvir (17) in jih zategnite.

## 9. Pred zagonom

### POZOR!

**Pozorno preberite navodila za uporabo (glejte »Varnostni napotki« in dodatne napotke za stroje na bencinski pogon).**

### Napotek! Sl. 3

Vibracijski teptalnik po možnosti vedno transportirajte v pokončnem položaju, pri tem pa pazite, da se naprava ne prevrne.

Če vibracijskega teptalnika ne morete transportirati v pokončnem položaju, ga lahko prevažate samo v položaju, prikazanem na sl. 3.

Zračni filter (5) ne sme biti obrnjen navzdol! V valj, zgorovalno komoro ali zračni filter (5) ne sme vdreti olje. Zaradi tega lahko pride do težav z zagonom.

### Dolijte gorivo

- Privijte pokrov rezervoarja (3).
- Dolijte gorivo.
- Pri tem pazite na raztezanje goriva, zato rezervoarja ne napolnite do konca.
- Pokrov rezervoarja (3) zopet dobro privijte in v primeru razlihta mešanice goriva očistite to območje.

### Gorivo

Motor (1) vibracijskega teptalnika je štiritaktni motor. Motor deluje na neosvinčen običajen bencin z raziskovalnim oktanskim številom 95.

### Prostornina rezervoarja: 2,8 litrov

Gorivo dolivajte na dobro prezračenem območju, ko je motor zaustavljen (1).

Če je motor (1) neposredno pred tem obratoval, najprej počakajte, da se ohladi.

Pozor! Bencin je izredno vnetljiv in eksploziven.

Pri delu z gorivom lahko dobite opekline ali druge hude poškodbe.

V motor (1) nikoli ne dolivajte goriva, če ste v zaprtem prostoru, kjer je izpostavljen hlapom bencina, iskram ali odprtemu ognju.

Zaustavite motor (1) in ga ne približujte vročini, iskram in plamenom. Gorivo nalivajte le na prostem.

Polit bencin nemudoma pobrišite.

## Motor

### Mazanje motorja; sl. 4

#### Pozor!

Pred prvim zagonom je treba doliti motorno olje!

Manjkajoče olje lahko povzroči poškodbe motorja (1). Proizvajalec ne daje garancije za poškodbe, ki nastanejo kot posledica take uporabe; tveganje pri takih delih nosi izključno uporabnik.

Kapaciteta za olje: 0,6 litrov

Vrsta olja: SAE 10W-30 ali 10W-40

Uporabite običajno motorno olje s specifikacijo 10W-30 ali 10W-40.

- Snemite vijak odprtine za olje (6) z motorja (1).
- Dolijte motorno olje, dokler ne bo vidno na navoju odprtine za dolivanje olja. Količina, ki jo morate doliti je pribl. 0,6 litra.

### Mazanje teptalnega sistema; sl. 5

Kapaciteta za olje: 0,8 litrov

Vrsta olja: SAE 10W-30

Postavite vibracijski teptalnik na ravno površino.

Odstranite umazanijo v območju kontrolnega okenca (16).

Raven olja preverite prek kontrolnega okenca (16). Mazanje teptalnega sistema je v redu, če je na kontrolnem okencu olja prikazan nivo približno 1/2–3/4.

Če olje ni vodno, ga je treba dovesti.

Vibracijski teptalnik nagnite naprej, dokler ne bo naprava slonela na ročaju za premikanje (I). Snemite vijak za izpust olja (16) in spodnji del tolkača. Po potrebi dolijte olje SAE 10W-30. (Uporabljajte lijak)

Ponovno namestite in zategnite vijak.

Napravo premaknite v pokončen položaj.

## 10. Zagon naprave

### POZOR!

**Pozorno preberite navodila za uporabo (glejte »Varnostni napotki« in dodatne napotke za stroje na bencinski pogon).**

### Prisrpe

Vibracijski teptalnik postavite pokončno na trdno, ravno površino, tako da bo zagotovljeno pravilno mazanje motorja (1).

Pred zagonom preverite:

- nivo motornega olja,
- nivo goriva,
- rezervoar naj bo napolnjen vsaj do polovice,
- mazanje teptalnega sistema,
- stanje zračnega filtra
- stanje napeljave za gorivo
- zunanje vijačne spoje, ali so pritrjeni
- mesto postavitve (naprave ne zaženite na asfaltu ali betonu).

Preprečite postavitve na mestih z vdolbinami ali luknjami (kot npr. luže). Na gladkih, vlažnih površinah obstaja nevarnost zdrsa!

### Zagon motorja; sl. 6–10

#### Hladni zagon

- Pipo za gorivo (4) obrnite v levo. (slika 6).
- Pipo za gorivo (21) na motorju (1) (sl. 6.1) obrnite v desno na položaj »ON«.
- Ročico dušilke (8) obrnite v levo na položaj »ZAPRTO« (sl. 6.1)
- Pipo za gorivo (11) obrnite malce v levo. (sl. 7)
- Vžigalno stikalo (9) postavite v položaj »ON/VKLOPLJENO« (sl. 8)
- Vrvico reverzijskega zaganjalnika (10) rahlo povlecite, dokler ne začutite upora, nato pa ga izpustite, da se zopet zvije nazaj. (sl. 9)
- Vrvico reverzijskega zaganjalnika (10) izvlecite močno, vendar ne sunkovito. Motor (1) se zažene.
- Ročica za plin (11) postavite v položaj za prosti tek.
- Odprite ročico dušilke (8), medtem ko se motor (1) ogreva.
- Ročica za plin (11) za obratovanje počasi in previdno potisnite v levo – stroj začne delovati.

#### Topli zagon

- Za odpiranje pipe za gorivo (4) na rezervoarju za gorivo (spodaj) premaknite navzdol.
- Pipo za gorivo (21) na motorju (1) (sl. 6.1) obrnite v desno na položaj »ON«.
- Ročico dušilke (8) premaknite v desno na položaj »Odprto«.
- Ročica za plin (11) postavite v položaj za prosti tek.
- Vžigalno stikalo (9) postavite v položaj »ON/VKLOPLJENO«.

- Vrvico reverzijskega zaganjalnika (10) rahlo povlecite, dokler ne začutite upora, nato pa ga izpustite, da se zopet zvije nazaj.
- Vrvico reverzijskega zaganjalnika (10) izvlecite močno, vendar ne sunkovito. Motor (1) se zažene.
- Ročica za plin (11) za obratovanje počasi in previdno potisnite v levo – stroj začne delovati.

## POZOR

Pri zagonu motorja lahko ročico dušilke (8) odprete vedno samo, če je ročica za plin (11) v prostem teku, drugače lahko pride do premikanja teptalnika.

Vibracijski teptalnik iz mirovanja počasi pospešite do nastavitve polnega plina.

## Zaustavitev motorja

- Ročico za plin (11) v položaju za prosti tek potisnite v desno.
- Vžigalno stikalo (9) postavite v položaj »OFF/IZKLOPLJENO«.
- Da zaprete pipo za gorivo (4), jo obrnite v desno.
- Da zaprete pipo za gorivo (21), jo obrnite v levo.
- Napotek! Nenadna zaustavitev motorja (1) pri polnem plinu lahko povzroči poškodbe motorja.

## Delo z vibracijskim teptalnikom, sl. 10

- Vibracijski teptalnik z obema rokama vodite z ročajem.
- Pri delih na strminah ali vzponih vedno delajte v smeri navzgor.
- Upravljalavec ne sme nikoli stati v smeri padca.
- Vibracijski teptalnik vzdržujte v čistem in suhem stanju.

Če se teptalnik prevrne, takoj zaustavite motor (1) (vžigalno stikalo (9) postavite v položaj »OFF/IZKLOPLJENO«). Nato napravo ponovno postavite pokonci oz. poležite na stran, tako da bo motor (1) obrnjen navzgor. (glejte transportni položaj sl. 3)

## Za preprečitev poškodb motorja teptalnika ne sme delovati še naprej, če leži na strani.

- Napravo izklopite tudi pri kratkih prekinitvah dela.
- Pri delih morate ročico za plin (11) odpreti do konca, da bi dosegli največjo moč.
- Med teptanjem ne smete v nobenem primeru izpustiti vodilnega stremena.
- Pustite, da vas naprava samostojno vleče naprej.
- Na napravo ne pritiskajte, ne poskušajte naprave vleči naprej s silo mišic.

- Noga za teptanje (15) mora biti vedno vzporedna s tlemi, da se prepreči skrajno obrabo plošče.

## Pozor!

**Vibracijskega teptalnika ne uporabljajte na betonu ali trdih oz. dobro zgoščenih talnih površinah. V takih primerih začne naprava udarjati namesto vibrirati, kar povzroči poškodbe na nogi za teptanje (15) in motorju.**

## 11. Čiščenje

### △ POZOR!

Pred izvajanjem čistilnih del morate vedno izklopiti motor (1) in odstraniti priključek vžigalne svečke.

Po vsaki uporabi je treba očistiti hladilna rebra valja in odstraniti umazanijo ter kamne, ki se zberejo na napravi.

### △ POZOR!

Za čiščenje vibracijske plošče ne uporabljajte »visokotlačnega čistilnika«. Voda lahko vdre v zatesnjene predele stroja ter povzroči škodo na vretenih, batih, ležajih ali motorju (1). Visokotlačni čistilniki skrajšajo uporabno dobo stroja in poslabšajo upravljanje.

## 12. Prevoz

Glejte tehnične podatke za težo stroja. Motor (1) naj se pred dvigovanjem/transportom ali skladiščenjem v zaprtih prostorih ohladi, da preprečite opekline in tveganje požara.

## Pozor!

Pri transportu vedno izklopite motor (1) in zaprite pipo za gorivo (4) ter (21) (položaj OFF (IZKLOPLJENO)). Pred transportom oz. pred parkiranjem v notranji prostor naj se motor (1) stroja ohladi, da ne pride do opeklina ali požara.

Pri menjavi lokacije med delom, tudi če gre za kratko razdaljo, je treba izklopiti motor (1).

Preprečite ogrožanje oseb zaradi prevrnitve ali zdrsa stroja.

## Transportni voziček; sl. 13.1, 13.2

Transportni voziček olajšuje rokovanje na kratke razdalje.

- Vibracijski teptalnik zaustavite.
- Teptalnik nagnite malce naprej in pod držalo potisnite transportni voziček.
- Transportni voziček zadržujte z nogo.

- Teptalnik nagnite nazaj na osi in ga premaknite s pomočjo zaščitnega ročaja.
  - Pri spuščanju ravnajte v obratnem vrstnem redu.
  - Napravo previdno spustite in os dvignite s kolesi
- Transportni voziček uporabljajte samo na ravni in trdni površini ter na krajših razdaljah. Transportni voziček zopet odstranite pred naslednjo uporabo za teptanje.

### **Pozor!**

**Vibracijski teptalnik vedno prevažajte v pokončnem položaju, da preprečite razlivanje goriva oz. olja.**

Pri transportu z vozilom pazite na to, da se naprava ne more prevrniti.

Če to ni možno, najprej izpraznite rezervoar za gorivo, tako da ne bo ostankov, odložite teptalnik in ga dobro privežite na nakladalno površino vozila, da preprečite premikanje.

Pri dviganju z dvigalom uporabite transportni ročaj (19) in ga previdno dvignite gor, da preprečite poškodbe.

Pred dviganjem zagotovite, da je naprava za dviganje primerna za podporo teže stroja brez nevarnosti.

Tovorne rampe morajo biti nosilne in trdne.

### **POZOR!**

Po transportu v vodoravnem položaju je treba napravo zopet poravnati, da bi lahko olje steklo nazaj k motorju (1). Postopek vzpostavljanja normalne ravni olja lahko traja nekaj časa.

### **POZOR!**

Naprava je težka, in je ne more dvigovati ena sama oseba.

## **13. Skladiščenje**

Pri dolgotrajnejšem skladiščanju izpraznite rezervoar za gorivo in pustite, da se uplinjač izprazni.

Odvijte vžigalno svečko.

Skozi odprtino za vžigalno svečko vlijte pribl. 20 ml čistega motornega olja v valj.

Vrvico reverzijskega zaganjalnika (10) počasi izvlecite, da se olje porazdeli v motorju (1) in ponovno privijte vžigalno svečko.

Temeljito odstranite umazanijo, usedline in prah z motorja (1) ter reber na glavi valja.

Očistite zračni filter (5) oziroma ga zamenjajte, če je močno umazan.

Vibracijski teptalnik varno shranite v suhem prostoru, kjer je izven dosega otrok.

Naprave ne smete shranjevati na prostem.

Napravo in motor (1) pokrijte in zaščitite pred prahom ter ju shranite v suhem in čistem prostoru.

Vibracijski teptalnik zavarujte pred prevrnitvijo.

Če se skladiščenje teptalnika izvaja v položenem položaju, se lahko naprava nagne samo v smeri naprej, tako da bo motor (1) usmerjen gor. S tem se prepreči vdor olja v valj, zračni filter (5) ali zgorevalno komoro, kar povzroči težave z zagonom.

Napravo in njen pribor hranite na temnem, suhem, otrokom nedostopnem mestu, kjer ni nevarnosti zmrzovanja. Optimalna temperatura skladiščenja je med 5 in 30 °C.

Orodje shranjujte v originalni embalaži.

Pokrijte orodje, da ga zaščitite pred prahom ali vlago.

Navodila za uporabo shranjujte ob orodju.

## **14. Vzdrževanje**

### **⚠ POZOR!**

Pred izvajanjem vzdrževalnih del morate vedno izklopiti motor (1) in odstraniti vtič vžigalne svečke.

### **Načrt vzdrževanja**

Upoštevajte tabelo za vzdrževanje tega stroja in motorja!

### **Vsakodnevno pred začetkom dela**

- Preverite tesnjenje rezervoarja za gorivo in vodov
- Preverite pritrdilne vijake na nogi za teptanje (15), zračni filter (5), motorno olje, olje v teptalni nogi (15) in funkcije upravljalnih elementov.

### **Po 25 obratovnih urah**

- Zamenjajte olje v teptalnem sistemu
- Očistite hladilna rebra in preverite vžigalno svečko

### **Po 50 obratovnih urah**

- Zamenjajte motorno olje

### **Po 100 obratovnih urah**

- Zamenjajte element zračnega filtra
- Zamenjajte motorno olje
- Zamenjajte vžigalno svečko
- Očistite usedalno posodo

### Po 300 obratovalnih urah

- Zamenjajte olje v teptalnem sistemu
- Očistite filter za gorivo

### Napotek!

Motorno olje zamenjajte po prvih 50 urah delovanja, potem pa vsakih 100 obratovalnih ur, olje v teptalnem sistemu pa po prvih 25, nato pa vsakih 300 obratovalnih ur.

### Motorno olje

#### Preverjanje ravni olja

Nivo motornega olja vedno preverite pri motorju (1) v mirovanju in pokončnem položaju.

- Snemite vijak odprtine za olje (6).
- Raven olja mora biti vidna na navoju odprtine za dolivanje olja.
- Če je raven olja nižja, dolijte priporočeno olje (glejte tehnične podatke) do spodnjega roba odprtine za dolivanje olja.

#### Ne dolijte preveč olja!

Dobro privijte vijak odprtine za olje.

Nižja raven olja lahko povzroči poškodbe motorja. Proizvajalec ne daje garancije za poškodbe, ki nastanejo kot posledica take uporabe; tveganje pri takih delih nosi izključno uporabnik.

#### Zamenjava motorja; sl. 11

Motorno olje zamenjajte po prvih 50 obratovalnih urah, potem pa vsakih 100 ur oziroma na vsak mesec.

- Pustite, da motorno olje izteče, ko je motor (1) segret.
- Pustite, da se motor (1) segreje.
- Izklopite motor (1).
- Pod vijak za izpust olja (7) postavite dovolj veliko posodo za shranjevanje starega olja.
- Za izpust olja odstranite vijak odprtine za olje (6) in vijak za izpust olja (7).
- Ponovno namestite in zategnite vijak za izpust olja (7).
- Priporočeno motorno olje pri vodoravno ležečem motorju (1) dolijte do spodnjega roba odprtine za dolivanje olja.

Za količino in vrsto olja glejte poglavje »Tehnični podatki«.

Dobro privijte vijak odprtine za olje (6).

### Napotek!

Priporočeno motorno olje SAE 10W-30

Prostorčina pribl. 0,6 litra

Odpadno olje odstranite v skladu s predpisi na krajevnem zbirnem mestu za odpadno olje. Prepovedano je izpuščanje starega olja v tla ali ga pomešati z odpadki.

### Pomemben napotek v primeru popravila:

Ko vibracijski teptalnik vračate na popravilo, pazite, da ga iz varnostnih razlogov na servis pošljete brez olja in bencina.

### Očistite zračni filter (5)

- Snemite pokrovček ohišja zračnega filtra.
- Penasti vložek previdno snemite in preverite, ali je prišlo do poškodb.
- Zamenjajte poškodovane vložke, obrišite umazanijo na notranji strani ohišja filtra s čisto in vlažno krpo.
- Penasti vložek očistite z blago raztopino milnice.
- Temeljito ga izperite s čisto vodo in pustite, da se dobro posuši.

### NIKOLI za čiščenje vložka zračnega filtra ne uporabljajte bencinskih in čistilnih razredčil z nizkim vnetiščem.

- Lahko pride do požara ali eksplozije.
- Penasti vložek namestite na filterski vložek zračnega filtra.
- Zaprite pokrovček ohišja zračnega filtra.

Motor (1) ne sme nikoli delovati s poškodovanim filterskim vložkom zračnega filtra. Umazanija lahko povzroči zelo resno škodo na motorju (1). Proizvajalec ne daje garancije za poškodbe, ki nastanejo kot posledica take uporabe; tveganje pri takih delih nosi izključno uporabnik.

### Preverite vžigalno svečko

- Izklopite motor (1) in počakajte, da se ohladi.

#### Previdno! Nevarnost opeklin

- Snemite stikalo za vžigalne svečke ter odstranite umazanijo na področju vžigalnih svečk.
- Odvijte in preverite vžigalno svečko.
- Po potrebi vžigalno svečko očistite ali zamenjajte.
- Pri poškodbah, npr. praskah ali drobcih, vžigalno svečko zamenjajte.
- Elektrode vžigalnih svečk očistite z žično krtačko.
- Preverite in nastavite razmik med elektrodami. Za razdaljo glejte poglavje »Tehnični podatki«.
- Privijte vžigalno svečko in jo zategnite s ključem za vžigalne svečke.
- Stikalo za vžigalne svečke namestite na vžigalno svečko.

- Pri tem pazite, da med menjavo v glavo motorja ne zaide umazanija.
- Preverite, ali je vžigalna svečka dobro nameščena.
- Če vžigalna svečka ni dobro pritrjena, se motor (1) lahko zaradi pregrevanja poškoduje.
- Če pa je svečka zategnjena premočno, se lahko poškoduje navoj v glavi motorja.
- Proizvajalec ne daje garancije za poškodbe, ki nastanejo kot posledica take uporabe; tveganje pri takih delih nosi izključno uporabnik.

### Mazanje teptalnega sistema; sl. 12

#### Preverite raven olja:

Pred vsakim zagonom preverite raven olja.

- Postavite vibracijski teptalnik na ravno površino.
- Odstranite umazanijo v območju kontrolnega okenca (16).
- Raven olja preverite prek kontrolnega okenca (16). Mazanje teptalnega sistema je v redu, če je na kontrolnem okencu olja prikazan nivo približno 1/2–3/4. Če olje ni vodno, ga je treba dovesti.
- Vibracijski teptalnik nagibajte naprej, dokler se ne bo prilegala transportnemu varovalu (18).
- Snemite vijak za izpust olja (16) in spodnji del tolkača.
- Po potrebi dolijte olje SAE 10W-30.
- Ponovno namestite in zategnite vijak.
- Napravo zopet postavite pokonci

#### Zamenjava olja:

Motorno olje v teptalnem sistemu zamenjajte po prvih 50 obratovalnih urah, potem pa vsakih 300 obratovalnih ur

- Vibracijski teptalnik zvrnite v smeri nazaj, tako da bo ležal na vodilnem stremenu.
- Pod napravo položite ustrezen vsebnik.
- Na spodnjem delu teptalnika odstranite vijak za izpust olja (16) in pustite, da olje odteče v posodo.
- Vibracijski teptalnik zopet premaknite v pokončni položaj in ga nato nagnite naprej, tako da se naprava prileže transportnemu varovalu (18).
- Dolijte olje.
- Ponovno namestite in zategnite vijak (kontrolno okence 16).
- Napravo zopet postavite pokonci.

Po zamenjavi olja stroja ne zaženite 10 minut.

#### Napotek!

Priporočeno motorno olje SAE 10W-30

Prostornina pribl. 0,8 litra

Odpadno olje odstranite v skladu s predpisi na krajevnem zbirnem mestu za odpadno olje. Prepovedano je izpuščanje starega olja v tla ali ga pomešati z odpadki

#### Pomemben napotek v primeru popravila:

Ko napravo vračate v popravilo, upoštevajte, da jo morate zaradi varnostnih razlogov na servisni center poslati brez olja in bencina.

#### Informacije o servisu

Upoštevajte, da so pri tem izdelku sledeči deli podvrženi obrabi, ki izhaja iz uporabe, ali naravni obrabi oz. so sledeči deli potrebni kot potrošni material.

Obrabni deli\*: Vžigalna svečka

\* Ni nujno v obsegu dostave!

Nadomestne dele in pribor dobite v našem servisnem centru. V ta namen odčitajte QR-kodo na naslovni strani.

#### Noga za teptanje (15)

Če je naprava nova, pred vsakim zagonom ali po vgradnji nove noge za teptanje (15) zategnite vse pritrdilne matice.

## 15. Odlaganje med odpadke in reci-

### klaža



Naprava je zaradi preprečitve poškodb med transportom v embalaži. Ta embalaža je iz surovine in je zato ponovno uporabna ali jo lahko vrnete v surovinski cikel.



Naprava in njen pribor so iz različnih materialov, kot npr. iz kovine in umetnih snovi. Okvarjene sestavne dele zavržite med posebne odpadke. Povprašajte v specializirani trgovini ali v občinski upravi!



## 16. Pomoč pri motnjah





V naslednji tabeli so prikazani simptomi napak skupaj z opisom pomoči, če vaš stroj ne deluje pravilno. Če s tem ne morete lokalizirati in odpraviti težave, se obrnite na svoj servis.

Motnja	Mogoč vzrok	Ukrep
Nečist vzorec zatesnitve.	Noga za teptanje je obrabljena.	Zamenjajte nogo za teptanje.
Izguba olja na motorju.	Obrabljena tesnila, radialni tesnilni obročki.	Obrnite se na specializiranega trgovca.
	Talna površina je pretrda.	Zgoščanje talne površine ni mogoče.
	Tla so premokra, noga za teptanje se sprijema.	Počakajte, da se posuši.
	Debela plast umazanije na nogi za teptanje.	Očistite nogo za teptanje.
Motor se zažene, vendar noga za teptanje deluje neredno	Uničeni deli v teptalnem sistemu.	Obrnite se na specializiranega trgovca.
	Uničena ali slaba vzmet	
	Število vrtljajev motorja je nastavljeno previsoko.	
	Površina sklopke je umazana.	Očistite olje in maščobo na površini sklopke
Motorja ni mogoče zagnati	V rezervoarju ni goriva.	Dolijte gorivo.
	Stikalo za gorivo je zaprto.	Odpri stikalo za gorivo.
	Zračni filter je umazan.	Očistite zračni filter.
	Motorno stikalo je v položaju »OFF« (IZKLOPLJENO).	Stikalo za motor premaknite v položaj »ON«.
	Reverzijski zaganjalnik je okvarjen.	Popravite reverzijski zaganjalnik.
	Ni motornega olja.	Dolijte motorno olje.
	Vžigalna svečka je umazana.	Očistite vžigalno svečko
Motor deluje, vendar se noga za teptanje ne premika.	Centrifugalna sklopka je okvarjena.	Zamenjajte sklopko.
	Tlak za teptanje je nizek.	Obrnite se na specializiranega trgovca
	Izpušna odprtina je zamašena	
Motor se segreje preveč	Hladilna rebra in lopatice ventilacije so umazani.	Očistite hladilna rebra in lopatice ventilacije

## Seadmel olevate sümbolite selgitus

Käesolevas juhendis kasutatavate sümbolite ülesanne on juhtida teie tähelepanu võimalikele riskidele. Ohutussümbolitest ja nende juurde kuuluvatest selgitustest tuleb täpselt aru saada. Hoiatused ise ühtki riski ei kõrvalda ega suuda asendada korrektseid meetmeid õnnetuste ärahoidmiseks.

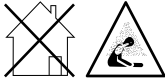
	<p>HOIATUS: Eiramise korral võimalik oht elule, vigastusoht või tööriista kahjustamise oht.</p>
	<p>Lugege kasutusjuhendit. Enne kui kasutate seadet, lugege alati kasutusjuhendi vastavat jaotist.</p>
	<p>Kandke kuulmekaitset. Müra toime võib põhjustada kuulmiskadu.</p>
	<p>Kandke kaitseprille.</p>
	<p>Kandke kaitsekindaid.</p>
	<p>Kandke õnnetuskindlaid jalatseid.</p>
	<p>Ärge jätke seadet vihma kätte.</p>
	<p>Kaitse- ja ohutusseadiste eemaldamine ja modifitseerimine on keelatud.</p>
	<p>Ärge katsuge pöörlevaid osi</p>
	<p>Lahtine tuli ja suitsetamine on seadme läheduses rangelt keelatud!</p>
	<p>Hoidke kolmandad isikud tööpiirkonnast eemal.</p>

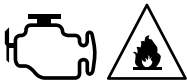
	<p>Hoiatus kuumade osade eest.</p>
	<p>Tähtis. Lülitage mootor enne kütuse lisamist välja. Ärge lisage kütust töö ajal.</p>
	<p>Tähtis. Heitgaasid on mürgised, seepärast ärge käituge mootorit ohutuseta piirkondades.</p>
	<p>Olge kütustega ja määrdeainetega ümberkäimisel väga ettevaatlik!</p>
	<p>Eemaldage süütekabel enne hooldustööde tegemist ja lugege juhised läbi.</p>
	<p>Mootori käivitamisel tekivad sädemed. Need võivad süüdata läheduses olevad süttimisohtlikud gaasid.</p>
<p><b>⚠ Tähelepanu!</b></p>	<p>Käesolevas käsitsuskorralduses oleme varustanud Teie ohutust puudutavad kohad selle märgiga</p>

**Sisukord:**
**Lk:**

1.	Sissejuhatus .....	201
2.	Seadme kirjeldus (joon. 1).....	201
3.	Tarnekomplekt .....	201
4.	Sihtotstarbekohane kasutus .....	201
5.	Üldised ohutusjuhised .....	202
6.	Tehnilised andmed.....	204
7.	Lahtipakkimine .....	205
8.	Ülesehitus .....	205
9.	Enne käikuvõtmist.....	205
10.	Käikuvõtmine .....	206
11.	Puhastamine .....	207
12.	Transportimine .....	207
13.	Ladustamine .....	208
14.	Hooldus .....	208
15.	Utiliseerimine ja taaskäitus .....	210
16.	Rikete kõrvaldamine .....	211

## 1. Sissejuhatus

### Tootja:

Scheppach GmbH  
Günzburger Straße 69  
D-89335 Ichenhausen

### Austatud klient!

Soovime Teile uue seadme meeldivat ja edukat kasutamist.

### Juhis:

Kõnealuse seadme tootja ei vastuta kehtiva tootevastutuse seaduse järgi kahjude eest, mis tekivad seadmel või seadme tõttu alljärgnevatel juhtudel:

- asjatundmatul käsitsemisel,
- Käsitsemiskorralduse eiramisel,
- Remontimisel kolmandate isikute, volitamata spetsialistide poolt
- Mitte-originaalosade paigaldamine ja nendega välvahetamine
- mitte sihtotstarbekohasel kasutamisel

### Pidage silmas:

Lugege enne montaaži ja käikuvõtmist kogu kasutusjuhendi tekst läbi.

Käesoleva kasutusjuhendi ülesandeks on hõlbustada seadme tundmaõppimist ja selle kasutamist vastavalt sihtotstarbekohastele kasutusvõimalustele.

Kasutusjuhend sisaldab tähtsaid juhiseid, kuidas saate seadmega ohutult, asjatundlikult ning ökonoomselt töötada, ja kuidas saate vältida ohte, hoida kokku remondikulusid, lühendada seisuaegu ning suurendada elektritööriista töökindlust ja eluiga.

Lisaks käesolevas kasutusjuhendis esitatud ohutusnõuetele peate tingimata oma riigis seadme käitamise kohta kehtivaid eeskirju järgima.

Hoidke kasutusjuhendit kilekotis mustuse ja niiskuse eest kaitsvalt seadme juures alal. Kõik operaatorid peavad selle enne töö alustamist läbi lugema ja seda hoolikalt järgima.

Seadmega tohivad töötada ainult isikud, keda on seadme kasutamise osas instrueeritud ja sellega seonduvast ohtudest teavitatud. Nõutavast miinimumvanusest tuleb kinni pidada.

Peale käesolevas käsitusjuhendis sisalduvate ohutusjuhiste ning Teie riigis ehituslikult samade masinate kohta kehtivate eeskirjade tuleb järgida üldtunnustatud tehnilisi reegleid.

Me ei võta vastutust õnnetuste või kahjude eest, mis tekivad käesoleva juhendi ja ohutusjuhiste eiramisest.

## 2. Seadme kirjeldus (joon. 1)

1. mootor
2. Bensiinipaak
3. paagikork
4. Kütusekraan (bensiinipaak)
5. Õhufilter
6. Õli-sulgurpolt
7. õli väljalaskepolt
8. segurikastushoob
9. süütelüliti
10. tagastuv starter
11. gaasihoob
12. Summutipaun
13. reductor
14. Tambitsa alaosa
15. tampimisjalg
16. Tampimisjala õli väljalaskepolt
17. Kaitseraam
18. transpordikaitse
19. Transpordilook
20. Adapterplaadid (2x)
21. Kütusekraan (mootor)

## 3. Tarnekomplekt

- vibrotambits
- sõiduseadis
- süüteküünlavõti
- Käsitlusjuhend

## 4. Sihtotstarbekohane kasutus

**Masin vastab kehtivale EÜ masinadirektiivile.**

**TÄHELEPANU!** Inimesed, kes ei tunne käitusjuhendit, lapsed, noorukid ja alkoholi, uimastite ning ravimite mõju all seisvad isikud ei tohi seadet käsitseda.

- Enne töö alustamist peavad olema kõik kaitse- ja ohutusseadised vibrotambitsa külge monteeritud.
- Vibrotambits on mootorkäitusega tööriist ja sobib lahtise maapinna, pinnasekamakate ning kruusa tihendamiseks, et luua seejuures kõva ja stabiilne alus vundamentidele, alusbetoonile ning muudele aluspinnakinnististele.
- Seade pole siiski sobiv kõrge savisisaldusega pinnaste tihendamiseks.

- Masinat tohib kasutada ainult õues.
- Igasugune muu kasutamine kehtib kui sihtotstarbele mittevastav.
- Sihtotstarbele mittevastava kasutamise, seadmel muudatuste tegemise või tootja poolt kontrollimata ning heaks kiitmata detailide kasutamise tõttu võivad tekkida ettenägematud kahjud!
- Vibrotambits on välja töötatud käsitsemiseks ühe isiku poolt.
- Operaator vastutab tööpiirkonnas kolmandate isikute eest.
- Järgige kõiki masinal olevaid ohutus- ja ohujuhiseid.
- Hoidke kõik masinal olevad ohutusjuhised terviklikult loetavas seisundis.
- Kasutage masinat ainult tehniliselt laitmatu seisundis ja sihtotstarbekohaselt, ohutus- ning ohuteadlikult ja kasutusjuhendit järgides!
- Kõrvaldage viivitamatult eelkõige rikked, mis võivad ohutust halvendada (laske kõrvaldada)!
- Tuleb pidada kinni tootja ohutus-, töö- ja hoolduseeskirjadest ning tehnilistes andmetes esitatud mõõtmetest.
- Tuleb järgida asjakohaseid õnnetuste ennetamise eeskirju ja muid üldtunnustatud ohustehnilisi reegleid.
- Masinat tohivad kasutada, hooldada ja remontida ainult isikud, kes seda tunnevad ja keda on ohtude osas instrueeritud. Tootja välistab vastutuse masinal omavolilistest muudatustest tulenevate kahjude eest.
- Masinat tohib kasutada ainult töödeks, milleks see on ehitatud ja mida kirjeldatakse käsitusjuhendis.
- Masinat tohib kasutada ainult tootja originaalartavikutega ja originaaltööriistadega.
- Igasugune ulatuslikum kasutus kehtib kui mitte sihtotstarbekohane. Sellest tulenevate kahjude eest tootja ei vastuta, risk lasub ainult kasutajal.

Masinat tohib käitada ainult tootja originaalosadega ja originaalartavikutega. Tuleb pidada kinni tootja ohutus-, töö- ja hoolduseeskirjadest ning tehnilistes andmetes esitatud mõõtmetest.

Palun pidage silmas, et meie seadmed pole konstrueeritud kommerts-, käsitöõndus- ega tööstuskasutuse jaoks. Me ei võta üle pretensioonihõiguskohustust, kui seadet kasutatakse kommerts-, käsitöõndus- või tööstusettevõtetes ning samaväärsetel tegevustel.

## 5. Üldised ohutusjuhised

- Öppige oma masinat tundma.
- Lugege käsitusjuhend tähelepanelikult läbi ja tehke kindaks, et mõistate selle sisu ning kõiki masinale paigaldatud etikette.
- Tutvuge kasutuspiirkonnaga, masina piirangutega ja eriliste ohuallikatega.
- Tehke kindlaks, et tunnete täpselt kõiki käsitsemiselemente ja nende funktsiooni.
- Tehke kindlaks, et teate, kuidas masin peatatakse ja käsitsemiselementid kiiresti deaktiveeritakse.
- Ärge üritage masinat kasutada ilma mootori talitlusviisi ja hooldusnõudeid tundmata ning teadmata, kuidas tuleb inimkahjude ja/või materiaalsete kahjudega õnnetusi vältida.
- Hoidke teised inimesed, eelkõige lapsed oma tööpiirkonnast eemal.

### Tööpiirkond

- Ärge käivitage ja käsitsege masinat kunagi suletud piirkonnas. Heitgaasid on ohtlikud, sest need sisaldavad lõhnatut ja surmavat gaasi süsinikmonooksiidi. Kasutage masinat ainult hästi ventileeritud välispiirkondades.
- Ärge kasutage masinat kunagi puuduliku vaate või valgusolude korral.

### Isikute ohutus

- Ärge kasutage masinat, kui olete tarbinud uimasteid, alkoholi või ravimeid, mis mõjutavad Teie võimet masinat korrektselt kasutada.
- Kandke küllaldast riietust. Kandke pikki pükse, saapaid ja kindaid.
- Ärge kandke avarat riietust, lühikesi pükse ega ükskõik milliseid ehteid. Kandke pikki juukseid seotult nii, et need pole õlgadest pikemad. Hoidke oma juuksed, riietus ja kindad liikuvatest osadest eemal. Avar riietus, ehted või pikad juuksed võivad liikuvatesse osadesse kinni jääda. Kontrollige masin enne käivitamist üle.
- Jätke kaitsesirvid oma kohale ja talitluskõlblikuks.
- Tehke kindlaks, et kõik mutrid, poldid jne on kindlalt kinni pingutatud.
- Ärge kasutage kunagi masinat, kui see vajab remonti või on halvas mehaanilises seisukorras. Vahetage kahjustatud, puuduvad või defektsed osad enne käsitsemist välja.
- Kontrollige masinat bensiinilekete suhtes.
- Hoidke see talitluskõlblik. Ärge kasutage masinat, kui mootorit lülitit ei saa vastava lülitiga sisse ja välja lülitada.

- Bensiiniga käitatavad masinad, mida ei saa mootori lülitiga juhtida, on ohtlikud ja tuleb välja vahetada.
- Harjuge enne käivitamist masinat üle kontrollima, et kruvikeerajad ja võtmed on masina piirkonnast eemaldatud. Kruvikeeraja või võti, mis asub veel pöörleva masinaosa sisemuses, võib inimkahjusid põhjustada.
- Olge tähelepanelik, pidage oma tegevusi silmas ja kasutage masinaga töötamisel tervet mõistust. Ärge hinnake ennast üle.
- Ärge kasutage masinat, kui olete paljajalu või kannate sandaale või muid sarnaseid jalatseid. Kandke turvajalatseid, mis kaitsevad Teie jalgu ja parendavad seisustabiilsust libedatel pindadel.
- Hoolitsege igal ajal hea seisustabiilsuse ja tasakaalu eest. Nii saate masinat ootamatutes olukordades paremini kontrollida.
- Vältige soovimatut käivitamist. Tehke kindlaks, et mootori lüliti on enne masina transportimist või masinal hooldustööde teostamist välja lülitatud. Masina transportimine ja hooldustööd masinal võivad põhjustada õnnetusi, kui lüliti on sees.

### **Ohutus bensiiniga ümberkäimisel**

- Bensiin on väga süttimisvõimeline ja selle gaasid võivad plahvatada, kui need süttivad.
- Võtke bensiiniga ümberkäimisel tarvitusele ohutusmeetmed, et vähendada raske vigastuse riski.
- Kasutage paagi täitmiseks või tühjendamiseks sobivat bensiinikanistrit.
- Viige neid töid läbi puhastes, hästi ventileeritud välispiirkondades.
- Ärge suitsetage. Ärge laske sädemetel, lahtistel leekidel või muudel tuleallikatel lähedusse sattuda, kui valate bensiini sisse või töötate masinaga.
- Ärge täitke paaki kunagi sisepiirkondades. Hoidke maandatud, elektriliselt juhtivad esemed nagu tööriistad katmata elektriosadest ja juhtmetest eemal, et vältida sädemete või valguskaare teket. Seetõttu võidakse bensiinigaasid süüdata.
- Seisake alati mootor ja laske sellel enne bensiinipaagi täitmist maha jahtuda. Ärge eemaldage paagikorki ega täitke paaki kunagi, kui mootor töötab või mootor on liiga kuum.
- Ärge kasutage masinat, kui teate bensiinisüsteemi lekkivat. Vabastage aeglaselt paagikorki, et võimalik rõhk paagist välja lasta. Ärge täitke paaki kunagi üle (bensiin ei peaks kunagi tähistatud suurimal täite kõrgusel asuma). Sulgege bensiinipaak jälle kindlalt paagikorgiga ja pöhekige üle loksutatud bensiin ära.

- Ärge kasutage kunagi masinat, kui paagikork pole kindlalt kinni keeratud. Vältige üle loksutatud bensiini läheduses süüteallikaid. Kui bensiini loksutati üle, siis ärge üritage masinat käivitada. Eemaldage masin üleloksutatud bensiiniga piirkonnast ja vältige süüteallikate tekkimist, kuni bensiinigaasid on lendunud.
- Säilitage bensiini spetsiaalselt selleks otstarbeks valmistatud kanistrites.
- Ladustage bensiini jahedas, hästi ventileeritud piirkonnas eemal sädemetest ja lahtistest leekidest või muudest süüteallikatest. Ärge säilitage bensiini või täidetud paagiga masinat kunagi hoones, kus bensiinigaasid võivad sädemete, lahtiste leekide või muude süüteallikatega nagu veeboilerite, ahjude, riidekuivatitega jms kokku puutuda. gelangen können.
- Laske mootoril enne masina ladustamist suletud piirkonnas maha jahtuda.

### **Masina kasutamine ja hoolitsus**

- Ärge tõstke ega kandke kunagi masinat, kui mootor töötab.
- Ärge käige masinaga ümber toore jõuga.
- Kasutage oma kasutusvaldkonna jaoks õiget masinat. Õige masin teeb tööd, milleks see konstrueeriti, paremini ja ohutumalt ära.
- Ärge muutke mootori pööreteregulaatori seadistusi ega andke sellele liigpöörideid. Pööreteregulaator kontrollib mootori suurimat kiirust maksimaalse ohutuse juures.
- Ärge laske mootoril kõrgetel pööretel töötada, kui Te ei tihenda.
- Ärge hoidke käsi või jalgu pöörlevate osade läheduses.
- Vältige kokkupuudet kuumale bensiini, õli, heitgaaside ja kuumade pealispindadega. Ärge puudutage mootorit või summutit. Need osad lähevad kasutamisel eriti kuumaks. Need on veel kuumad ka lühikest aega pärast masina väljalülitamist.
- Laske mootoril enne hooldustööde või seadistamise läbiviimist maha jahtuda.
- Kui masin peaks hakkama ebatavaliselt müra või vibratsiooni emitteerima, siis lülitage mootor kohe välja, lahutage süüteküünlkaabel ja otsige põhjust. Ebatavalised mürad või vibratsioonid on harilikult veamärgid.
- Kasutage ainult tootja poolt heaks kiidetud paigaldus- ja tarvikuosi. Eiramise korral võivad olla tagajärjeks vigastused.

- Hooldage masinat. Kontrollige üle liikuvate osade vale väljajoendus või blokaadid, kahjustused osadel ja muud seisundid, mis võivad seadme talitlust halvendada. Laske masin enne igasugust edasikasutust remontida, kui tuvastate kahjustusi. Paljud õnnetused on halvasti hooldatud varustuse tulemus.
- Hoidke mootor ja summuti rohus, lehtedest, ülemäärasest määrdeainest või kogunenud süsinikust puhas, et vähendada tulekahju riski.
- Ärge kallake masinale ega pihustage seda veega või muu vedelikuga.
- Hoidke käepidemed kuivad, puhtad ja väikeosadest vabad.
- Puhastage masin iga kord pärast kasutamist.
- Järgige bensiini, õli jms kohta kehtivaid jäätmete ütliseerimisdirektiive, et kaitsta keskkonda.
- Säilitage väljalülitatud masinat väljaspool laste käeulatus ega lubage masinat kasutada isikutel, kes ei tunne masinat või käesolevat juhendit. Masin on koolitamata kasutajate kätes ohtlik.

#### Teenindus

- Lülitage enne puhastust, remonte, ülevaatusi ja seadistustööd mootor välja ning tehke kindlaks, et kõik liikuvad osad seisavad paigal.
- Tehke alati kindlaks, et mootori lüliti asub asendis "OFF". Lahutage süüteküünla kaabel ja hoidke see süüteküünlast eemal, et vältida soovimatut käivitumist.
- Laske masinat kvalifitseeritud töötajatel hooldada. Kasutage ainult originaalvaruosi. Sellega tehakse kindlaks masina turvaliseks jäämine.

#### Jääkriskid

Masin on ehitatud tehnika arengutaseme ja tunnustatud ohutustehniliste reeglite kohaselt. Siiski võib töötamisel esineda üksikuid jääkriske.

- Peale selle võivad kõigist tarvitusele võetud abinõudest hoolimata valitseda mitteilmsed jääkriskid.
- Jääkriske saab minimeerida, kui järgitakse "Ohutusjuhiseid" ja "Sihtotstarbekohast kasutust" ning käsitlusjuhendit tervikuna.
- Vältige masina juhuslikku käimapanemist.
- Kasutage tööriistu, mida käesolevas käsitlusjuhendis soovitatakse. Nii saavutate, et Teie masin talitseb optimaalse võimsusega.
- Hoidke oma käed tööpiirkonnast eemal, kui masin on töös.

## 6. Tehnilised andmed

Koostemõõdud L x S x K	480 x 780 x 1150
Tampimisplaat P x L	345 x 285
Tampimisplaadi töökäik	40 – 66 mm
Löögiarv	450 - 650 /min
Tsentrifugaaljõud	10 kN
Mootori koosteviis:	1 silinder/4-taktiline
Mootori max võimsus:	4,1 kW
Töömaht	196 ccm
Pöördearv max	3600 / min
kütus	Pliivaba tavabensiin
Paagi maht	2,8 l
Mootoriõli / kogus /sort	0,6l / SAE 10 W 30 / SAE 10 W 40
Käigukastiõli / kogus / sort	0,8 l / SAE 10 W-30
süüteküünal	F7RTC
elektroodide vahe	0,7 +/- 0,1mm
Kaal	78 kg

Õigus tehnilisteks muudatusteks reserveeritud!

#### Müra ja vibratsioon

△ **Hoiatus:** Müra võib Teie tervisele tõsist mõju avaldada. Kui masina müra ületab 85 dB (A), siis kandke palun sobivat kuulmekaitset.

#### Müra tunnusväärtused

Helivõimsustase $L_{WA}$	108d B(A)
Helirõhutase $L_{pA}$	87,45 dB(A)
Määramatus $K_{wa/pA}$	3 dB

#### Vibratsiooni tunnusväärtused

Parema käepideme vibratsioon $a_n$	30,61 m/s <sup>2</sup>
Vasaku käepideme vibratsioon $a_n$	29,37 m/s <sup>2</sup>

Juhis: Esitatud heliväärtused on normeeritud kontrollmeetodi alusel kindlaks määratud ja neid saab kasutada erinevate tööriistade võrdlemiseks üksteisega. Peale selle sobivad need väärtused kasutajale mõjuvate koormuste, mis heli tõttu tekivad, esmase hindamise võimaldamiseks. Hoiatus! Sõltuvalt sellest, kuidas Te tööriista kasutate, võivad tegelikud väärtused esitatust kõrvale kalduda. Võtke tarvitusele vastavad meetmed, et ennast müra-koormuste vastu kaitsta.



Võtke seejuures arvesse kogu töökulgu, seega ka aja- hetki, mil tööriist töötab koormuseta või on välja lülitatud. Sobivad meetmed hõlmavad muuhulgas tööriista ja rakendustööriistade hooldust ning hoolitsust, regulaar- seid pause ja tööprotsesside head planeerimist.

## 7. Lahtipakkimine

- Avage pakend ja võtke seade ettevaatlikult välja.
- Eemaldage pakendusmaterjal ja pakendus- ning transpordikindlustused (kui olemas).
- Kontrollige üle, kas tarnekomplekt on terviklik.
- Kontrollige seadet ja tarvikuosi transpordikahjustus- te suhtes. Puuduste korral tuleb kohe kohaletoojat teavitada. Hilisemaid pretensioone ei tunnustata.
- Hoidke pakendit võimaluse korral kuni garantiiaja möödumiseni alal.
- Tutvuge enne kasutamist käsitsusjuhendi alusel seadmega.
- Kasutage tarvikute ja kulu- ning varuosade puhul ai- nult originaalosi. Varuosi saate esindusest.
- Edastage tellimuste korral meie artiklimumbrid ja seadme tüüp ning ehitusaasta.

### ⚠ TÄHELEPANU!

**Seade ja pakendusmaterjal pole laste mänguas- jad! Lapsed ei tohi kilekottide, kilede ja väikeosa- dega mängida! Valitseb allaneelamis- ja lämbu- misoht!**

## 8. Ülesehitus

Pakendamistehnilistel põhjustel pole Teie masin täieli- kult monteeritud

### Adapterplaatide (20) monteerimine (joon. 2)

- Monteeri 2 adapterplaati (20) 4 kuuskantpoldiga M 10x20 (A) mõlemal küljel reduktori (13) külge.
- Pingutage poldid korralikult kinni.

### Kaitseraami (17) monteerimine, joon. 2.1

- Monteeri kaitseraam (17) 4 kuuskantpoldiga M 10 x 20 (A) mõlemal küljel adapterplaatide (20) külge.
- Pingutage poldid korralikult kinni.

### Bensiinipaagi (2) monteerimine, joon. 2.2, 2.3

- Monteeri bensiinipaak (2) 2 kuuskantpoldi (B), 2 seibi D 24 ja 2 seibmutriga M 8 hoideplekkide külge ning pingutage tugevasti kinni.
- Pistke bensiinivoolik (C) peale ja kindlustage klamb- riga (D).

### Gaasihoova (11) monteerimine, joon. 2.4

- Monteeri gaasihooba (11) kinnitusviitsa, 2 rist- peakruvi M6 x 25 ja 2 iselukustuva mutriga M6 kait- seraami (17) külge ning pingutage kinni.

## 9. Enne käikuvõtmist

### TÄHELEPANU!

**Lugege ohutusjuhised tähelepanelikult läbi (vt “Ohutusjuhised” ja täiendavaid juhiseid bensiini- kätusega masinate kohta).**

### Juhis! Joon. 3

Transportige vibrotambitsat võimaluse korral alati püs- tises asendis; seejuures tuleb pöörake tähelepanu sel- lele, et seade ei tohi ümber kukkuda.

Kui puudub võimalus vibrotambitsat püsti transportida, siis tehke seda ainult joon. 3 näidatud viisil.

Õhufilter (5) ei tohi olla allapoole suunatud! Õli võib si- lindrisse, põletuskambrisse või õhufiltrisse (5) sattuda. See võib põhjustada käivitumisraskusi.

### Tankige

- Keerake paagikork (3) peale.
- Valage kütus sisse.
- Pidage seejuures silmas kütuse paisumist, ärge täit- ke paaki täielikult.
- Keerake paagikork (3) jälle korralikult kinni ja pu- hastage piirkond võimalikust väljaloksunud kütuse- segust.

### Kütus

Vibrotambitsa mootori (1) puhul on tegemist neljatak- timootoriga. Seda käitatakse plivaba tavabensiiniga, mille oktaaniarv on uurimismetoodil 95.

### Paagi ruumala: 2,8 liitrit

Tankige hästi ventileeritud piirkonnas seisatud mooto- ri (1) korral.

Kui mootor (1) oli vahetult enne seda käigus, siis laske sellel esmalt maha jahtuda.

Tähelepanu! Bensiin on äärmiselt tuleohtlik ja plahva- tusvõimeline.

Te võite kütusega ümberkäimisel põletusi või muid ras- keid vigastusi saada.

Ärge tankige mootorit (1) kunagi hoones, kus esinevad bensiiniaurud, sädemed või lahtine tuli.

Lülitage (1) mootor välja ja hoidke kuumusest, säde- metest ning leekidest eemal. Tankige ainult õues.

Pühkige üleloksutatud bensiin viivitamatult ära.

## Mootor

### Mootori määrimine, joon. 4

#### Tähelepanu!

Enne esmakordset käikuvõtmist tuleb mootoriõli sisse valada!

Õli puudumine võib põhjustada mootoril (1) kahjustusi. Sellest tulenevate kahjude eest tootja ei vastuta, risk lasub ainuüksi kasutajal.

Õlitäitekogus: 0,6 liitrit

Õlisort: SAE 10W-30 või 10W-40

Kasutage laiatarbe mootoriõli spetsifikatsiooniga 10W-30 või 10W-40.

- Võtke õli-sulgurpolt (6) mootorilt (1) maha.
- Valage mootoriõli sisse, kuni see on täiteava keerme juures nähtav. Sissevalamiskogus u 0,6 liitrit.

### Tampimissüsteemi määrimine, joon. 5

Õlitäitekogus: 0,8 liitrit

Õlisort: SAE 10W-30

Asetage vibrotambits tasasele pinnale.

Kõrvaldage mustus vaateklaasi (16) piirkonnast.

Kontrollige õlitaset vaateklaasilt (16). Tampimissüsteemi määrimine on korras, kui õli vaateklaas on umbes 1/2 - 3/4 täis.

Kui õli pole nähtav, siis tuleb õli lisada.

Kallutage vibrotambitsat ettepoole, kuni seade toetub veereloogale (I). Võtke õli väljalaskepolt (16) tambitsa alaosal maha. Valage vajaduse korral õli SAE 10W-30 juurde. (kasutage lehtrit)

Pange polt jälle kohale ja pingutage kinni.

Seadke seade püstisesse asendisse.

## 10. Käikuvõtmine

### TÄHELEPANU!

Lugege ohutusjuhised tähelepanelikult läbi (vt "Ohutusjuhised" ja täiendavaid juhiseid bensiinikäitusega masinate kohta).

### Ettevalmistamine

Asetage vibrotambits püsti kõvale tasasele pinnale nii, et on tagatud mootori (1) nõuetekohane määrimine.

Kontrollige enne käivitamist:

- mootoriõli taset,
- kütusetaset,
- paak peaks olema vähemalt pooleldi täis,
- tampimissüsteemi määrimist,
- Õhufiltri seisundit
- kütusetorustike seisundit

- väliseid pottliiteid tugeva kinnituse suhtes
- seismiskohta (ärge käivitage seadet asfaldil või betoonil)

Vältige süvendite või aukudega ülespanekukohti (nagu nt poriloike). Libedate, märgade pindade korral valitseb libastumisoht!

### Mootori käivitamine, joon. 6 - 10

#### Külmkäivitus

- Seadke kütusekraan (4) vasakule. (joon.6)
- Seadke kütusekraan (21) mootoril (1) (joon. 6.1) avamiseks paremale "ON" peale.
- Seadke segurikastushoob (8) vasakule "SULETUD" peale. (joon. 6.1)
- Nihutage gaasihooba (11) veidi vasakule. (joon.7)
- Seadke süütelüliti (9) "ON / SISSE" peale. (joon. 8)
- Tõmmake kergelt tagastuvat starterit (10), kuni on tunda takistust ja laske jälle sisse kerida. (joon. 9)
- Tõmmake tagastuvat starterit (10) jõuliselt, aga mitte tükuliselt välja. Mootor (1) käivitub.
- Seadke gaasihoob (11) tühikäigule.
- Avage segurikastushooba (8), mil mootor (1) soojaks töötab.
- Lükake gaasihooba (11) käitamiseks aeglaselt ja ettevaatlikult vasakule - masin hakkab tööle.

#### Soekäivitus

- Seadke kütusekraan (4) kütusepaagil (all) avamiseks alla.
- Seadke kütusekraan (21) mootoril (1) (joon. 6.1) avamiseks paremale "ON" peale.
- Seadke segurikastushoob (8) paremale "Avatud" peale.
- Seadke gaasihoob (11) tühikäigule.
- Seadke süütelüliti (9) "ON / SISSE" peale.
- Tõmmake kergelt tagastuvat starterit (10), kuni on tunda takistust ja laske jälle sisse kerida.
- Tõmmake tagastuvat starterit (10) jõuliselt, aga mitte tükuliselt välja. Mootor (1) käivitub.
- Lükake gaasihooba (11) käitamiseks aeglaselt ja ettevaatlikult vasakule - masin hakkab tööle.

### TÄHELEPANU

Avage mootori käivitamisel segurikastushooba (8) ainult siis, kui gaasihoob (11) seisab tühikäigul, sest vastasel juhul võib tambits liikuma hakata.

Sõidutage vibrotambits puhkeasendist aeglaselt täisgaasiasendisse.

## Mootori seiskamine

- Lükake gaasihoob (11) paremale tühikäigu-posit-siooni.
- Seadke süütelüliti (9) "OFF / VÄLJA" peale.
- Seadke kütusekraan (4) sulgemiseks paremale.
- Seadke kütusekraan (21) sulgemiseks vasakule.
- Juhis! Mootori (1) järsk seiskamine täisgaasilt võib põhjustada mootorikahjustusi.

## Vibrotambitsa käitamine, joon. 10

- Juhtige vibrotambitsat mõlema käega loogast.
- Köndige tõusudel või langustel alati mäe küljel.
- Operaator ei tohi seista kunagi langussuunas.
- Hoidke vibrotambits puhas ja kuiv.

Kui tambits peaks ümber kukkuma, siis seisake kohe mootor (1) (seadke süütelüliti (9) "OFF / VÄLJA" peale). Pange seejärel seade jälle püsti või asetage küllili nii, et mootor (1) on ülespoole suunatud. (vt transpordiasen-dit joon. 3) Abb. 3)

## Mootorikahjustuste vältimiseks ei tohi tambits edasi töötada, kui see lebab küllili.

- Lülitage seade välja ka lühikeste töökatkestuste korral.
- Avage gaasihoob (11) töötamisel max võimsuse saavutamiseks täielikult.
- Ärge laske tihendamisel mitte mingil juhul juhtlooka lahti.
- Laske seadmel ise edaspidi vedada.
- Ärge avaldage seadmele survet ega üritage seadet lihasjõuga edaspidi liigutada.
- Tampimisjalg (15) peab tabama maapinda alati pa-ralleelses asendis, et vältida plaadi äärmuslikku kulumist.

## Tähelepanu!

Ärge rakendage vibrotambitsat betoonil või tuge-vasti tihendatud pinnastel. Sellistel juhtudel hak-kab seade vibreerimise asemel üles lööma, mis põhjustab tampimisjalal (15) ja mootoril kahjustusi.

## 11. Puhastamine

### △ TÄHELEPANU!

Lülitage enne puhastustööde läbiviimist alati mootor (1) välja ja tõmmake süüteküünla pistik maha.

Iga kord pärast kasutamist tuleb silindri jahutusribid ära puhastada ja seadmele kogunenud mustus ning kivid eemaldada.

### △ TÄHELEPANU!

Ärge kasutage raputusplaadi puhastamiseks "kõrgsur-vepesurit". Vesi võib masinal tihedatesse piirkonda-desse tungida ja spindleid, kolbe, laagreid või mootori (1) kahjustada. Kõrgsurvepesurid lühendavad kasutu-siga ja halvendavad käsitsetavust.

## 12. Transportimine

Vt tehnilisi andmeid masina kaalu kohta. Laske moo-toril (1) enne ülestõstmist/transportimist või siseruu-mides ladustamist maha jahtuda, et vältida põletusi ja tulekahju riski.

### Tähelepanu!

Lülitage transportimisel alati mootor (1) välja ja sulgege kütusekraan (4) ning (21), (asend OFF).

Laske masina mootoril (1) enne transportimist või vas-tavalt enne seismapanemist maha jahtuda, et vältida põletusi ja välistada tulekahju oht.

Töö ajal tuleb asukohavahetuse korral ka lühikestel dis-tantsidel mootor (1) välja lülitada.

Vältige inimeste ohtu seadmist masina ümberkaldumi-se või äralibisemise tõttu.

### Sõiduseadis, joon. 13.1, 13.2

Transpordiseadis hõlbustab ümberkäimist lühikestel vahemaadel.

- Võtke vibrotambits käigust.
- Kallutage tambitsat veidi ettepoole ja lükake trans-pordiseadis hoidiku alla.
- Hoidke transpordiseadist jalaga kinni,
- kallutage tambits tahapoole teljele ja nihutage seda kaitseloogast.
- Toimige mahapanemisel vastupidises järjekorras.
- Pange ettevaatlikult maha ja võtke ratastega telg ära.

Kasutage sõiduseadist ainult tasasel ja kõval aluspin-nal ning lühikesteks teekondadeks. Eemaldage sõidu-seadis enne tambitsa järgmist töökasutust.

### Tähelepanu!

Transportige vibrotambitsat alati püstises asen-dis, et vibrotambits kütuse või õli väljatungimist.

Sõidukiga transportimisel tuleb pöörata tähelepanu sellele, et seade ei tohi ümber kukkuda.

Kui see pole võimalik, siis tühjendage esmalt kütuse-paak jäägitult, pange tambits pikali ja siduge sõiduki laadimispinna kinni, et vältida äraveeremist või nih-kumist.

Kasutage liftiga tõstmisel transpordilooka (19) ja tõmmake ettevaatlikult ülespoole, et vältida vigastusi.

Tehke enne tõstmist kindlaks, et tõsteseadis on võimeline masina raskust ilma ohuta kandma.

Laadimisrambid peavad olema kandevoimelised ja seisukindlad.

### TÄHELEPANU!

Pärast horisontaalses asendis transportimist tuleb seade jälle püsti seada, et lasta õli mootoris (1) tagasi voolata. See protseduur võib kesta veidi aega, kuni on taas saavutatud normaalne õlitase.

### TÄHELEPANU!

Seade on raske ja inimene ei tohi seda üksi üles tõsta.

## 13. Ladustamine

Tühjendage pikema ajavahemiku vältel ladustamisel kütusepaak ja töötage karburaator tühjaks.

Keerake süüteküünla maha.

Valage u 20 ml puhast mootoriõli süüteküünla avakaudu silindrisse.

Tõmmake tagastuvat starterit (10) aeglaselt välja, et õli mootoris (1) jaotuks ja keerake süüteküünal jälle sisse. Eemaldage mustus, setting ja tolm põhjalikult mootoriit (1) ning silindripea ribidelt.

Puhastage või tugeva määrdumise korral asendage õhufilter (5).

Ladustage vibrotambitsat turvaliselt kuivas ruumis lastele kättesaamatu viisil.

Seadet ei tohi säilitada õues.

Katke seade ja mootor (1) tolmu eest kaitsmiseks kinni ning ladustage kuivas puhtas kohas.

Kindlustage vibrotambits ümberkukkumise vastu.

Tambitsa lebava ladustamise korral tohib seadet kallutada ainult ettepoole nii, et mootor (1) on ülespoole suunatud. Sedasi takistatakse õli sattumist silindrisse, õhufiltrisse (5) või põletuskambrisse, mis põhjustab käivitusprobleeme.

Ladustage seadet ja selle tarvikuid pimedas, kuivas, külmumisvabas ning lastele kättesaamatus kohas. Optimaalne ladustamistemperatuur on 5 ja 30 °C vahel.

Säilitage tööriista originaalpakendis.

Katke tööriist kinni, et seda tolmu või niiskuse eest kaitsta. Säilitage käsitsusjuhendit tööriista juures.

## 14. Hooldus

### △ TÄHELEPANU!

Lülitage enne hooldustööde läbiviimist alati mootor (1) välja ja tõmmake süüteküünla pistik maha.

### Hooldusplaen

Palun pidage masina ja mootori hooldustabelist kinni!

### Iga päev enne töö algust

- Kontrollige kütusepaagi ja torustike tihedust.
- Kontrollige tampimisjala (15) ja õhufiltri (5) kinnituspolid, mootoriõli, õli tampimisjalas (15) ning käsitsemiselementide funktsioonid üle.

### 25 töötunni järel

- Vahetage tampimissüsteemis õli,
- puhastage jahutusribid ja kontrollige süüteküünalt

### 50 töötunni järel

- Vahetage mootoriõli

### 100 töötunni järel

- Vahetage õhufiltri element välja
- Vahetage mootoriõli,
- vahetage süüteküünal
- Puhastage settetops

### 300 töötunni järel

- Vahetage tampimissüsteemis õli
- Puhastage kütusefilter

### Juhis!

Vahetage mootoriõli esimese 50, seejärel iga 100 töötunni järel, õli tampimissüsteemis esimese 25, seejärel iga 300 töötunni järel.

### Mootoriõli

#### Õlitase kontrollimine

Kontrollige mootoriõli taset seisatud ja horisontaalselt seisva mootori (1) korral.

- Võtke õli-sulgurpolt (6) maha.
- Õlitase peaks olema õlitäiteotsaku keerme juures nähtav.
- Kui õlitase on madalam, siis valage soovitatud õli (vt tehnilisi andmeid) kuni õlitäiteava alaservani juurde.

## Ärge täitke üle!

Keerake õli-sulgurpolt korralikult kinni.

Madal õlitase võib põhjustada mootorikahjustusi. Sellest tulenevate kahjude eest tootja ei vastuta, risk lasub ainuüksi kasutajal.

## Mootoriõli vahetamine, joon. 11

Vahetage mootoriõli esimese 50 töötunni järel, siis iga 100 tunni või vastavalt iga kuu tagant.

- Laske mootoriõli sooja mootori (1) korral välja.
- Laske mootoril (1) soojaks töötada.
- Lülitage mootor (1) välja.
- Seadke piisavalt suur vanaõli mahuti õli väljalaskepoldi (7) alla.
- Eemaldage õli väljalaskmiseks õli-sulgurpolt (6) ja õli väljalaskepolt (7).
- Paigaldage õli väljalaskepolt (7) taas ja pingutage kinni.
- Valage soovitatud mootoriõli horisontaalselt lebava mootori (1) korral kuni õlitäiteava alaservani sisse.

Õlikogust ja õlisorti vt "Tehnilised andmed" alt.

Keerake õli-sulgurpolt (6) korralikult kinni.

## Juhis!

Soovitatud mootoriõli SAE 10W-30

Täitekogus u 0,6 liitrit

Utiliseerige kogunenud õli nõuetekohaselt kohalikud vanaõli kogumispunktid. Vana õli valamine pinnasele või jäätmetega segamine on keelatud.

## Tähtis juhis remondi korral:

Palun pidage vibrotambitsa remondiks tagasitarnimisel silmas, et see tuleb saata ohutuslastel põhjustel teenindusjaama õlita ja bensiinita.

## Puhastage õhufilter (5).

- Võtke õhufiltrikorpuse kaas ära.
- Võtke vahtkummsüdamik ettevaatlikult maha, kontrollige kahjustuste suhtes.
- Asendage kahjustatud südamikud ja pühkige mustus filtrikorpuse siseküljelt puhta lapiga ära.
- Puhastage vahtkummsüdamik pehmetoimelise seebihusega.
- Loputage põhjalikult puhta veega ja laske korralikult kuivada.

**Ärge kasutage õhufiltrisüdamiku puhastamiseks KUNAGI bensiini või madala leekpunktiga puhastuslahuseid.**

- Tagajärjeks võib olla tulekahju või plahvatus.
- Pange vahtkummsüdamik õhufiltrisüdamikule.
- Sulgege õhufiltrikorpuse kaas.

Ärge laske mootoril (1) kunagi ilma õhufiltrisüdamikuta või kahjustatud õhufiltrisüdamikuga töötada. Mustus pääseb mootorisse (1), mille tõttu võivad tekkida raskekujulised mootorikahjustused. Sellest tulenevate kahjude eest tootja ei vastuta, risk lasub ainuüksi kasutajal.

## Süüteküünla kontrollimine

- Lülitage mootor (1) välja ja laske maha jahtuda.
- **Ettevaatust! põletusohu!**
- Tõmmake süüteküünla pistik maha ja kõrvaldage mustus süüteküünla piirkonnast.
- Keerake süüteküünal välja ja kontrollige üle.
- Olenevalt vajadusest puhastage või asendage süüteküünal.
- Asendage kahjustuste nagu nt pragude või kildude korral süüteküünal.
- Puhastage süüteküünla elektroodid traatharjaga.
- Kontrollige ja seadistage elektroodide vahet. Vahekaugust vt "Tehnilised andmed" alt.
- Keerake süüteküünal sisse ja pingutage süüteküünla võtmega kinni.
- Pange süüteküünla pistik süüteküünlale.
- Pöörake tähelepanu sellele, et vahetamisel ei satu silindripeasse mustust.
- Kontrollige süüteküünla kinnitust.
- Lõtvunud süüteküünal võib ülekuumenemise tõttu mootorit (1) kahjustada.
- Liiga tugev kinnipingutamine võib silindripea keeret kahjustada.
- Sellest tulenevate kahjude eest tootja ei vastuta, risk lasub ainuüksi kasutajal.

## Tampimissüsteemi määrimine, joon. 12

### Õlitase kontrollimine:

Kontrollige õlitaset enne iga käikuvõtmist.

- Asetage vibrotambits tasasele pinnale.
- Kõrvaldage mustus vaateklaasi (16) piirkonnast.
- Kontrollige õlitaset vaateklaasilt (16).  
Tampimissüsteemi määrimine on korras, kui õlivaa-teklaas on umbes 1/2 - 3/4 täis.  
Kui õli pole nähtav, siis tuleb õli lisada.
- Kallutage vibrotambitsat ettepoole, kuni seade toetub transpordikaitsmele (18).
- Võtke õli väljalaskepolt (16) tambitsa alaosal maha.
- Valage vajaduse korral õli SAE 10W-30 juurde.
- Sulgege polt taas ja pingutage kinni.
- Pange seade jälle püsti.

### Õli vahetamine:

Vahetage õli tampimissüsteemis esimese 50 töötunni järel, siis iga 300 töötunni järel.

- Pange vibrotambitsat tahapoole pikali, kuni see toetub juhtloogale.
- Asetage sobiv mahuti seadme alla.
- Võtke õli väljalaskepoldid (16) tambitsa alaosalt maha ja laske õlil nõusse voolata.
- Seadke vibrotambits jälle püstisesse asendisse ja kallutage siis ettepoole, kuni seade toetub transpordikaitsmele (18).
- Valage õli sisse.
- Sulgege polt (vaateklaas 16) taas ja pingutage kinni.
- Pange seade jälle püsti.

Ärge käivitage pärast õlivahetust masinat 10 minuti jooksul.

### Juhis!

Soovitatud mootoriõli SAE 10W-30

Täitekogus u 0,8 liitrit

Utiliseerige kogunenud õli nõuetekohaselt kohalikus vanaõli kogumispunktis. Vana õli valamine pinnasele või jäätmetega segamine on keelatud.

### Tähtis juhis remondi korral:

Palun pidage seadme remondiks tagasitarnimisel silmas, et seade tuleb saata ohutusosalstel põhjustel teenindusjaama õli- ja kütusevabalt.

### Teenindus-informatsioon

Tuleb silmas pidada, et antud toote puhul vajatakse kasutusosalasele või loomulikule kulumisele alluvaid või kulumaterjalidena järgmisi osi.

Kuluosad\*: süüteküünal

\* ei sisaldu tingimata tarnekomplektis!

Varuosi ja tarvikuid saate meie teeninduskeskusest. Skannige selleks tiitellehel olev QR kood.

### Tampimisjalg (15)

Uue seadme puhul tuleb iga kord enne käikuvõtmist või pärast uue tampimisjala (15) paigaldamist kõik kinnisnutrid kinni pingutada.

## 15. Utiliseerimine ja taaskäitlus



Seade paikneb pakendis, et transpordikahjustusi vältida. Pakend on toorainest ja seega taaskasutatav või saab selle tooraineringlusse tagasi suunata.



Seade ja selle tarvikud koosnevad erinevatest materjalidest nagu nt metallist ning plastmassidest. Suunake defektsed detailid erijäätmete utiliseerimisse. Küsige erialakauplusest või vallavalitsusest järele!

## 16. Rikete kõrvaldamine

Järgmine tabel näitab vigade sümptomeid ja kirjeldab nende kõrvaldamise abinõusid, kui Teie masin ei tööta ükskord õigesti. Kui Te ei suuda probleemi selle abil lokaliseerida ja kõrvaldada, siis pöörduge teenindustöökotta.







Rike	Võimalik põhjus	Abinõu
Ebapuhas tihenduspiilt.	Tampimisjalg ära kulunud.	Vahetage tampimisjalg.
Õlikadu mootoris.	Kulunud tihendid, radiaalrõngastihendid.	Võtke ühendust esindusega.
	Maapind on liiga kõva.	Maapinna tihendamine pole võimalik.
	Pinnas on liiga märg, tampimisjalg jääb kinni.	Andke aega kuivamiseks.
	Paks mustusekiht tampimisjalal.	Puhastage tampimisjalg.
Mootor töötab, aga tambits töötab ebaühtlaselt.	Purunenud osad tampimissüsteemis.	Võtke ühendust esindusega.
	Purunenud või halvad vedrud.	
	Mootori pöördearv on seadistatud liiga kõrgeks.	
	Siduripind määratud.	Puhastage siduripind õlist ja määrdest.
Mootorit ei saa käivitada.	Paagis pole kütust.	Tankige juurde.
	Kütusekraan suletud.	Avage kütusekraan.
	Õhufilter määratud.	Puhastage õhufilter.
	Mootori lüliti seisab "OFF" peal.	Seadke mootori lüliti "ON" peale.
	Tagastuv starter defektne.	Remontige tagastuv starter.
	Mootoriõli puudub.	Valage mootoriõli juurde.
	Süüteküünel määratud.	Puhastage süüteküünel
Mootor töötab, aga tambits ei liigu.	Tsentrifugaalsidur defektne.	Vahetage sidur välja.
	Tihendamissurve madal.	Võtke ühendust esindusega.
	Summutiava ummistunud.	
Mootor läheb liiga kuumaks.	Jahutusribid ja puhuritiivik määratud.	Puhastage jahutusribid ja puhuritiivik.

## Simbolių ant įrenginio aiškinimas

Šiame žinyne naudojami simboliai turi atkreipti Jūsų dėmesį į galimą riziką. Saugos simboliai ir juos lydintys paaiškinimai turi būti tiksliai suprasti. Patys įspėjimai rizikos nepašalina ir negali pakeisti tinkamų nelaimingų atsitikimų prevencijos priemonių.

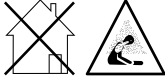
	<p>ĮSPĖJIMAS: nesilaikant nurodymų, kyla pavojus gyvybei, pavojus susižaloti arba apgadinti įrankį.</p>
	<p>Perskaitykite naudotojo žinyną. Prieš naudodami įrenginį, visada peržiūrėkite atitinkamą naudotojo žinyno skirsinį.</p>
	<p>Naudokite klausos apsaugą. Dėl triukšmo galima prarasti klausą.</p>
	<p>Užsidėkite apsauginius akinius.</p>
	<p>Mūvėkite apsaugines pirštines.</p>
	<p>Avėkite neslidžiais batais</p>
	<p>Saugokite įrenginį nuo lietaus.</p>
	<p>Neišmontuokite bei nemodifikuokite apsauginių ir saugos įtaisų.</p>
	<p>Nekišti rankų į besisukančias dalis</p>
	<p>Šalia įrenginio naudoti atvirą liepsną ir rūkyti griežtai draudžiama!</p>
	<p>Saugoti, kad į darbo zoną nepatektų pašalinių asmenų.</p>



	<p>Įspėjimas dėl karštų dalių.</p>
	<p>Svarbu. Prieš pildydami degalus, išjunkite variklį. Nepilkite degalų vykstant eksploatavimui.</p>
	<p>Svarbu. Išmetamosios dujos yra nuodingos. Todėl neekspluatuokite variklio nevedinamose srityse.</p>
	<p>Būkite labai atsargūs naudodami degalus ir tepalus!</p>
	<p>Prieš atlikdami techninės priežiūros darbus, pašalinkite uždegimo kabelį ir perskaitykite nurodymus.</p>
	<p>Paleidžiant variklį, susidaro kibirkštys. Jos gali uždegti šalia esančias degias dujas.</p>
<p><b>⚠ Dėmesio!</b></p>	<p>Su Jūsų sauga susijusias vietas mes pažymėjome šiuo ženklu</p>

**Turinys:**
**Puslapis:**

1.	Įvadas.....	215
2.	Įrenginio aprašymas (1 pav.).....	215
3.	Komplektacija .....	215
4.	Naudojimas pagal paskirtį .....	215
5.	Bendrieji saugos nurodymai .....	216
6.	Techniniai duomenys .....	218
7.	Išpakavimas .....	219
8.	Surinkimas .....	219
9.	Prieš pradėdant eksploatuoti.....	219
10.	Paleidimas .....	220
11.	Valymas .....	221
12.	Transportavimas .....	221
13.	Laikymas.....	222
14.	Techninė priežiūra .....	222
15.	Utilizavimas ir pakartotinis atgavimas .....	224
16.	Sutrikimų šalinimas.....	225

## 1. Įvadas

### Gamintojas:

Schepach GmbH  
Günzburger Straße 69  
D-89335 Ichenhausen

### Gerbiamas kliente,

mes linkime Jums daug džiaugsmo ir didelės sėkmės dirbant su nauju įrenginiu.

### Nuoroda:

Pagal galiojančią Atsakomybės už gaminį įstatymą šio įrenginio gamintojas neatsako už žalą, kuri atsiranda šiame įrenginyje arba dėl jo:

- netinkamai naudojant,
- Nesilaikant naudojimo instrukcijos,
- Remontuojant tretiesiems asmenims, neįgalotiems specialistams
- Montuojant ir keičiant neoriginalias atsargines dalis
- naudojant ne pagal paskirtį

### Atkreipkite dėmesį:

Prieš montuodami ir pradėdami eksploatuoti perskaitykite visą naudojimo instrukcijos tekstą.

Ši naudojimo instrukcija turi Jūsų palengvinti susipažinti su Jūsų įrenginiu ir jo naudojimo pagal paskirtį galimybėmis.

Naudojimo instrukcijoje pateikiami nurodymai, kaip su įrenginiu dirbti saugiai, tinkamai ir ekonomiškai bei kaip išvengti pavojų, sutaupyti remonto išlaidų, sutrumpinti įrenginio prastovos laikus bei padidinti patikimumą ir pailginti eksploatavimo trukmę.

Be šioje naudojimo instrukcijoje pateiktų saugos nuostatų, būtina privalote laikytis įrenginio eksploatavimui galiojančių taisyklių.

Laikykite naudojimo instrukciją plastikiniame maišelyje, apsaugoję nuo purvo ir drėgmės prie įrenginio. Prieš pradėdami dirbti, visi operatoriai ją privalo perskaityti ir jos atidžiai laikytis.

Prie įrenginio leidžiama dirbti tik asmenims, instruktuotiems, kaip jį naudoti ir informuotiems apie su tuo susijusius pavojus. Būtina laikytis reikalaujamo amžiaus cenzo. Be šioje naudojimo instrukcijoje pateiktų saugos nurodymų ir specialių Jūsų šalies reikalavimų, būtina laikytis tokios pačios konstrukcijos mašinų eksploatavimui visuotinai pripažintų technikos taisyklių.

Mes neatsakome už nelaimingus atsitikimus arba pažeidimus, atsiradusius nesilaikant šios instrukcijos ir saugos nurodymų.

## 2. Įrenginio aprašymas (1 pav.)

1. Variklis
2. Benzino bakas
3. Bako dangtelis
4. Degalų čiaupas (benzino bakas)
5. Oro filtras
6. Alyvos uždarymo varžtas
7. Alyvos išleidimo varžtas
8. „Choke“ svirtis
9. Uždegimo jungiklis
10. Reversinis paleidiklis
11. Akceleratoriaus rankinio valdymo rankenėlė
12. Išmetimo duslintuvas
13. Pavaru dėžė
14. Apatinė plūktuvo dalis
15. Plūktuvo koja
16. Plūktuvo kojos alyvos išleidimo varžtas
17. Apsauginis rėmas
18. Transportavimo apsauga
19. Transportavimo rankena
20. Adapterio plokštės (2x)
21. Degalų čiaupas (variklio)

## 3. Komplektacija

- Vibracinis plūktuvas
- Mobilusis įtaisas
- Uždegimo žvakės raktas
- Naudojimo instrukcija

## 4. Naudojimas pagal paskirtį

**Mašina atitinka galiojančią EB Mašinų direktyvą.**

**DĖMESIO! Asmenims, kurie nėra susipažinę su šia eksploatavimo instrukcija, vaikams, jaunuoliams ir alkoholio, narkotikų ir medikamentų vėikiams asmenims valdyti įrenginį draudžiama.**

- Prieš pradėdami dirbti, reikia sumontuoti visus vibracinio plūktuvo apsauginius ir saugos įtaisus.
- Vibracinis plūktuvas yra varikliu varomas įrankis ir skirtas sutankinti birią žemę, žemės grumstus ir žvyrą, kad būtų suformuotas tvirtas ir stabilus pagrindas pamatams, apatiniam betonui sluoksniui ir kitiems pagrindo sutvirtinimams.
- Tačiau įrenginys neskirtas žemei su dideliu molio kiekiu sutankinti.
- Mašiną galima naudoti tik lauke.
- Bet koks kitoks naudojimas laikomas ne pagal paskirtį.

- Netinkamas naudojimas, įrenginio modifikacijos ar gamintojo nepatikrintų ir nepatvirtintų dalių naudojimas gali padaryti nenumatytos žalos!
- Vibracinis plūktuvas sukonstruotas valdyti vienam asmeniui.
- Darbo zonoje operatorius yra atsakingas už trečiuosius asmenis.
- Laikykitės visų saugos ir pavojų nuorodų ant mašinos.
- Ant mašinos turi būti visos saugos ir pavojų nuorodos bei jos turi būti įskaitomos.
- Naudokite tik techniškai nepriekaištingos būklės mašiną ir tik pagal paskirtį, atsižvelgdami į saugą ir pavojus bei laikydamiesi naudojimo instrukcijos!
- Ypač nedelsdami pašalinkite (paveskite pašalinti) sutrikimus, galinčius paveikti saugą!
- Laikykitės gamintojo saugos, darbo ir techninės priežiūros reikalavimų bei techniniuose duomenyse nurodytų matmenų.
- Būtinai laikykitės galiojančių nelaimingų atsitikimų prevencijos taisyklių ir kitų, visuotinai pripažintų saugumo technikos taisyklių.
- Mašiną leidžiama naudoti, techniškai prižiūrėti arba remontuoti tik asmenims, kurie yra su tuo susipažinę ir informuoti apie pavojus. Atlikus savavališkas mašinos modifikacijas, už su tuo susijusią žalą gamintojas neatsako.
- Mašiną leidžiama naudoti tik darbams, kuriems ji yra pagaminta ir kurie aprašyti naudojimo instrukcijoje.
- Mašiną leidžiama naudoti tik su originaliais gamintojo priedais ir įrankiais.
- Bet koks kitoks naudojimas laikomas ne pagal paskirtį. Už dėl to patirtą žalą gamintojas neatsako. Rizika tenka vien tik naudotojui.

Stakles leidžiama eksploatuoti tik su gamintojo originaliomis dalimis ir priedais. Laikykitės gamintojo saugos, darbo ir techninės priežiūros reikalavimų bei techniniuose duomenyse nurodytų matmenų.

Atkreipkite dėmesį į tai, kad mūsų įrenginiai nėra skirti naudoti komerciniams, amatiniams arba pramoniniams tikslams. Mes neteikiame garantijos, kai aparatas naudojamas komercinėse, amatininkų arba pramoninėse įmonėse arba panašioms darbams.

## 5. Bendrieji saugos nurodymai

- Susipažinkite su savo mašina.
- Atidžiai perskaitykite naudojimo instrukciją ir įsitinkinkite, kad suprantate jos turinį ir visas ant mašinos užklijuotas etiketes.

- Susipažinkite su naudojimo sritimi, mašinos apribojimais ir ypatingais pavojais šaltiniais.
- Įsitinkinkite, kad tiksliai žinote visus valdymo elementus ir jų funkciją.
- Įsitinkinkite, kad žinote, kai sustabdyti mašiną ir greitai išaktyvinti valdymo elementus.
- Nemėginkite naudoti mašinos, nežinodami jos tikslaus veikimo principo ir variklio techninės priežiūros reikalavimų bei nežinodami, kaip išvengti nelaimingų atsitikimų, kurių pasekmė būtų asmenų sužalojimai ir (arba) materialinė žala.
- Stebėkite, kad kiti asmenys, ypač vaikai, laikytųsi nuo Jūsų darbo zonos atstumo.

### Darbo zona

- Niekada nepaleiskite ir nevaldykite mašinos uždaroje srityje. Išmetamosios dujos yra pavojingos, nes jose yra bekvapių ir nuodingų dujų – anglies monoksido. Naudokite mašiną tik gerai vėdinamose išorės srityse.
- Niekada nenaudokite mašinos, esant nepakankamam matomumui arba apšvietimui.

### Asmenų sauga

- Nenaudokite mašinos veikiami narkotikų, alkoholio ar vaistų, galinčių paveikti Jūsų gebėjimus tinkamai valdyti mašiną.
- Vilkėkite tinkamus drabužius. Mūvėkite ilgas kelnes, avėkite aulinius batus ir mūvėkite pirštines.
- Nevilkėkite plačių drabužių, trumpų kelnų ir nedėvėkite jokių papuošalų. Susiriškite ilgus plaukus, kad jie būtų ne ilgesni nei iki pečių. Saugokite, kad Jūsų plaukai, drabužiai ir pirštines nepatektų arti judančių dalių. Laisvus drabužius, papuošalus arba ilgus plaukus gali pagriebti judančios dalys. Prieš paleisdami patikrinkite savo mašiną.
- Palikite apsauginius skydus jų vietoje ir veikiančius.
- Įsitinkinkite, kad visos varžlės, varžtai ir t. t. yra priveržti.
- Niekada nenaudokite mašinos, kai ją reikia remontuoti arba ji yra blogos mechaninės būklės. Prieš valdydami pakeiskite pažeistas, trūkstamas arba sugedusias dalis.
- Patikrinkite mašiną, ar nėra benzino nuotėkio.
- Ji turi būti veikianti. Nenaudokite mašinos, jei variklio negalima įjungti ir išjungti atitinkamu jungikliu.
- Benzinu varoma mašina, kurios negalima valdyti variklio jungikliu, yra pavojinga ir ją reikia pakeisti.
- Prieš paleisdami mašiną įpraskite patikrinti, ar iš aplink mašiną esančios srities pašalinti atsuktuvai ir raktai. Atsuktuvus arba raktas, kuris dar yra besisukančioje mašinos dalyje, gali sužaloti asmenis.

- Dirbdami su mašina, būkite atidūs, stebėkite, ką darote, ir naudokite savo sveiką žmogaus protą. Nepervertinkite savęs.
- Nenaudokite mašinos, kai esate basi arba avite sandalais ar panašiais lengvais batais. Avėkite apsauginius batus, kurie apsaugotų Jūsų kojas ir užtikrintų Jūsų stabilumą ant slidžių paviršių.
- Visada stovėkite stabiliai ir išlaikykite pusiausvyrą. Taip mašiną galėsite geriau kontroliuoti netikėtos situacijosje.
- Venkite netikėto paleidimo. Prieš transportuodami mašiną ar atlikdami jos techninės priežiūros darbus, įsitikinkite, kad variklio jungiklis išjungtas. Atliekant mašinos transportavimo arba techninės priežiūros darbus, esant įjungtam jungikliui, gali įvykti nelaimingų atsitikimų.

### Sauga naudojant benzina

- Benzinas yra labai degus ir užsidegusios jo dujos gali sprogti.
- Naudodami benzina, imkitės saugos priemonių, kad sumažintumėte sunkaus sužalojimo riziką.
- Kai pilate arba išleidžiate degalus, naudokite tinkamą benzino kanistrą.
- Atlikite šiuos darbus švariose, gerai vėdinamose išorės srityse.
- Nerūkykite. Kai pilate benzina arba dirbate su mašina, neleiskite, kad netolieše nepatektų kibirkščių, atvirų liepsnų arba kitų ugnies šaltinių.
- Niekada nepildykite bako vidaus srityse. Laikykite įžemintus, elektrai laidžius daiktus, pvz., įrankius, toliau nuo atvirų elektrinių dalių ir laidų, kad išvengtumėte kibirkščių ir šviesos lanko susidarymo. Taip gali užsidegti benzino dujos.
- Prieš pildydami benzino baką, visada sustabdykite variklį ir leiskite jam atvėsti. Nuimkite bako dangtelį ir niekada nepildykite bako, jei variklis veikia arba yra karštas.
- Nenaudokite mašinos, jei žinote, kad benzino sistemoje yra nuotėkių. Norėdami pašalinti iš bako slėgį, lėtai atsukite bako dangtelį. Niekada neperpildykite bako (benzinas niekada neturėtų būti virš pažymėtos didžiausiojo pripildymo lygio ribos). Vėl saugiai uždarykite benzino baką bako dangteliu ir išvalykite išlietą benzina.
- Niekada nenaudokite mašinos, kai bako dangtelis saugiai neužsuktas. Šalia išlietų degalų venkite uždegimo šaltinių. Jei buvo išlieta benzino, nemėginkite paleisti mašinos. Pašalinkite mašiną iš išliėjimo srities ir neleiskite susidaryti uždegimo šaltiniams, kol benzino dujos neišgaruos.

- Laikykite benzina specialiai šiam tikslui pagamintuose kanistruose.
- Laikykite benzina vėsioje, gerai vėdinamoje ir nuo uždegimo kibirkščių, atviros liepsnos arba kitų uždegimo šaltinių apsaugotoje vietoje. Benzino arba mašinos su pripildytu baku niekada nelaikykite pastate, kuriame benzino dujos gali kontaktuoti su kibirkštėmis, atviromis liepsnomis arba kitais uždegimo šaltiniais, pvz., vandens šildytuvais, krosnimis, džiovyklėmis arba pan. gelangen können.
- Prieš pastatydami mašiną į uždara sritį, leiskite varikliui atvėsti.

### Mašinos naudojimas ir priežiūra

- Veikiant varikliui, niekada mašinos nekelkite ir neeškite.
- Dirbdami su mašina, nenaudokite jėgos.
- Savo naudojimo sričiai naudokite tinkamą mašiną. Tinkama mašina darbus, kuriems ji buvo sukonstruota, atliks geriau ir saugiau.
- Nekeiskite variklio sūkių skaičiaus nustatymo ir jo nepersukite. Sūkių skaičiaus regulatorius kontroliuoja variklio didžiausiąjį greitį su maksimalia sauga.
- Kai nesutankinate, neleiskite varikliui veikti su dideliu sūkių skaičiumi.
- Laikykite rankas arba kojas šalia besisukančių dalių.
- Venkite sąlyčio su karštu benzinu, alyva, išmetamomis dujomis ir karštais paviršiais. Nelieskite variklio arba išmetimo duslintuvo. Naudojant šios dalys ypač įkaista. Išjungus mašiną, jos lieka trumpai dar karštos.
- Prieš atlikdami techninės priežiūros arba nustatymo darbus, leiskite varikliui atvėsti.
- Jei mašina pradėtų skleisti neįprastus garsus arba vibruoti, nedelsdami išjunkite variklį, atjunkite uždegimo žvakės kabelį ir raskite priežastį. Neįprasti garsai arba vibracija paprastai rodo klaidas.
- Naudokite tik gamintojo leidžiamas primontuojamas dalis ir priedus. Nesilaikant nurodymų, galima susižaloti.
- Atlikite mašinos techninę priežiūrą. Patikrinkite, ar judančios dalys nėra blogai išlygiuotos ar užblokuotos, ar nėra dalių pažeidimų ir kitokių būsenų, galinčių paveikti mašinos veikimą. Nustatę pažeidimų, prieš tai, kol mašiną naudosite toliau, paveskite ją suremontuoti. Daug nelaimingų atsitikimų įvyksta dėl blogai techniškai prižiūrėtos įrangos.
- Žiūrėkite, kad variklyje ir išmetimo duslintuve nebūtų žolės, lapų, tepalo pertekliaus arba susikaupusio angliavandenilio, kad sumažintumėte gaisro pavojaus riziką.

- Niekada nepilkite ant mašinos vandens arba kitokio skysčio.
- Rankenos turi būti sausas, švarios ir ant jų neturi būti mažų dalių.
- Išvalykite mašiną po kiekvieno naudojimo.
- Laikykitės galiojančių benzino, alyvos ir t. t., atliekų utilizavimo direktyvų, kad apsaugotumėte aplinką.
- Išjungtą mašiną laikykite vaikams nepasiekiamoje vietoje ir neleiskite asmenims, kurie nėra susipažinę su mašina ar šia instrukcija, naudoti mašinos. Nemokytų naudotojų rankose mašina yra pavojinga.

### Servisas

- Prieš atlikdami valymo, remonto, tikrinimo ir nustatymo darbus, išjunkite variklį ir įsitinkite, kad visos judančios dalys sustojo.
- Visada įsitinkite, kad variklio jungiklis yra padėtyje „OFF“. Atjunkite uždegimo žvakės kabelį ir laikykite jį toliau nuo uždegimo žvakės, kad išvengtumėte netikėto paleidimo.
- Paveskite mašiną techniškai prižiūrėti kvalifikuotiems darbuotojams. Naudokite tik originalias atsargines dalis. Taip užtikrinsite, kad mašina liks saugi.

### Liekamosios rizikos

Mašina pagaminta pagal technikos lygį ir pripažintas saugumo technikos taisykles. Tačiau dirbant galima pavienė liekamoji rizika.

- Be to, nepaisant visų priemonių, kurių buvo imtasi, galima neakivaizdi liekamoji rizika.
- Liekamoji rizika galima sumažinti, jei bus laikomasi saugos nuorodų ir bus naudojama pagal paskirtį bei bus laikomasi visos naudojimo instrukcijos.
- Venkite atsitiktinių mašinos paleidimų.
- Naudokite įrankį, kuris rekomenduojamas šioje naudojimo instrukcijoje. Taip Jūsų mašina pasiekia optimalią galią.
- Kai mašina eksploatuojama, laikykite savo rankas toliau nuo darbo zonos.

## 6. Techniniai duomenys

Konstrukciniai matmenys, plotis x gylis x aukštis	480 x 780 x 1150
Plūkimo plokštė, ilgis x plotis	345 x 285
Plūkimo plokštės eiga	40 – 66 mm
Smūgių skaičius	450–650/min.
Išcentrinė jėga	10 kN
Variklio konstrukcijos tipas:	1 cilindro / 4-taktis
Maks. variklio galia:	4,1 kW
Darbo tūris	196 ccm
Maks. sūkių skaičius	3600/min.
Degalai	Bešvinis standartinis benzinas
Bako talpa	2,8 l
Variklinė alyva / kiekis / rūšis	0,6 l / SAE 10 W 30 / SAE 10 W 40
Transmisinė alyva / kiekis / rūšis	0,8 l / SAE 10 W-30
Uždegimo žvakė	F7RTC
Atstumas tarp elektrodų	0,7 +/- 0,1 mm
Svoris	78 kg

Pasilikame teisę atlikti techninius pakeitimus!

### Triukšmas ir vibracija

⚠ **Įspėjimas:** triukšmas gali turėti didelės įtakos Jūsų sveikatai. Jei mašinos skleidžiamas triukšmas viršija 85 dB (A), naudokite klausos apsaugą.

### Triukšmo vertės

Garso galios lygis $L_{WA}$	108d B(A)
Garso slėgio lygis $L_{pA}$	87,45 dB(A)
Neapibrėžtis $K_{WA/pA}$	3 dB

### Vibracijos parametrai

Dešinėsios rankenos vibracija $a_n$	30,61 m/s <sup>2</sup>
Kairiosios rankenos vibracija $a_n$	29,37 m/s <sup>2</sup>

Nuoroda: nurodytos garso vertės buvo išmatuotos remiantis standartiniu bandymo metodu ir jas galima naudoti, norint tarpusavyje palyginti skirtingus įrankius. Be to, šios vertės tinka, norint iš anksto įvertinti apkrovą naudotojui, kuri atsiranda dėl sklindančio garso.

Įspėjimas! Tikrosios vertės gali skirtis nuo nurodytųjų, priklausomai nuo to, kaip naudosite įrankį. Norėdami apsaugoti nuo triukšmo, imkitės tam tikrų priemonių.

Tuo metu atsižvelkite į visą darbo eigą, taigi, taip pat ir į momentus, kuriais įrankis veikia be apkrovos arba yra išjungtas.

Tinkamos priemonės – tai taip pat yra ir įrankio ir naudojamų įrankių techninė priežiūra bei priežiūra, reguliarios pertraukos bei geras darbo procesų planavimas.

## 7. Išpakavimas

- Atidarykite pakuotę ir atsargiai išimkite įrenginį.
- Nuimkite pakavimo medžiagą ir ištraukite pakavimo / transportavimo fiksatorius (jei yra).
- Patikrinkite, ar komplekte viskas yra.
- Patikrinkite įrenginį ir priedus, ar transportuojant jie nebuvo pažeisti. Reklamacijų atveju nedelsdami informuokite tiekėją. Vėliau reklamacijos nebus pažintose.
- Jei įmanoma, saugokite pakuotę, kol nepasibaigs garantinis laikotarpis.
- Prieš naudodami, pagal naudojimo instrukciją susipažinkite su įrenginiu.
- Priedams bei greitai susidėvinčioms ir atsarginėms dalims naudokite tik originalias dalis. Atsarginių dalių įsigysite iš savo prekybos atstovo.
- Užsakydami nurodykite mūsų gaminių numerius bei įrenginio tipą ir pagaminimo metus.

### ⚠ DĖMESIO!

**Įrenginys ir pakavimo medžiagos nėra vaikų žaislas! Vaikams draudžiama žaisti su plastikiniais maišeliais, plėvelėmis ir mažomis dalimis! Pavojaus praryti ir uždusti!**

## 8. Surinkimas

Dėl pakavimo technikos mašina sumontuota ne iki galo.

### Adapterio plokštės (20) montavimas (2 pav.)

- Prisukite 2 adapterio plokštes (20) 4 šešiabriauniais varžtais M 10x20 (A) abiejose pusėse prie pavarų dėžės (13).
- Gerai priveržkite varžtus.

### Apsauginio rėmo (17) montavimas, 2.1 pav.

- Prisukite apsauginį rėmą (17) 4 šešiabriauniais varžtais M 10 x 20 (A) abiejose pusėse prie adapterio plokščių (20).
- Gerai priveržkite varžtus.

### Benzino bako (2) montavimas, 2.2, 2.3 pav.

- Prisukite benzino baką (2) 2 šešiabriauniais varžtais (B), 2 poveržlėmis D 24 ir 2 poveržlių veržlėmis M 8 prie laikiančiųjų skydų ir priveržkite.
- Užmaukite benzino žarną (C) ir užfiksukite ją gnybtu (D).

### Akceleratoriaus rankinio valdymo rankenėlės (11) montavimas, 2.4 pav.

- Pritvirtinkite akceleratoriaus rankinio valdymo rankenėlę (11) tvirtinimo apkaba, 2 varžtais su kryžminėmis išdrožomis M6 x 25 ir 2 savaime užsifiksuojančiomis veržlėmis M6 prie apsauginio rėmo (17) bei priveržkite.

## 9. Prieš pradėdant eksploatuoti

### DĖMESIO!

**Atidžiai perskaitykite saugos nurodymus (žr. „Saugos nurodymai“ ir papildomas nuorodas dėl benzinu varomų mašinų).**

### Nurodymas! 3 pav.

Jei įmanoma, vibracinį plūktuvą visada gabenkite vertikalioje padėtyje, saugokitės, kad įrenginys neapvirštų.

Jei neįmanoma transportuoti vibracinio plūktuvo vertikalioje padėtyje, tada tik taip, kaip parodyta 3 pav.

Oro filtras (5) negali būti nukreiptas žemyn! Alyvos neturi patekti į cilindrą, degimo kamerą arba oro filtrą (5). Taip gali kilti sunkumų paleidžiant.

### Pripilkite degalų

- Užsukite bako dangtelį (3).
- Prpipilkite degalų.
- Tuo metu atsižvelkite į degalų plėtimąsi. Nepripildykite pilno bako.
- Vėl gerai užsukite bako dangtelį (3) ir išvalykite iš srities galimai išlietą degalų mišinį.

### Degalai

Vibracinio plūktuvo variklis (1) yra keturtaktis variklis. Šiam varikliui reikia naudoti tik bešvinį standartinį benzina, kurio oktaninis skaičius pagal tyrimo metodą yra 95.

## Bako talpa: 2,8 litro

Pilkite degalus gerai vėdinamoje srityje, išjungę variklį (1).

Jei variklis (1) prieš tai buvo ką tik eksploatuojamas, iš pradžių leiskite jam atvėsti.

Dėmesio! Benzinas yra ypač degus ir sproguos.

Naudodami kurą, galite nudegti arba patirti kitų sunkių sužalojimų.

Niekada nepilkite į variklį (1) degalų pastate, kuriame yra benzino garų, kibirkščių arba atvira ugnis.

Išjunkite variklį (1) ir būkite toliau nuo karščio, kibirkščių ir liepsnų. Pilkite degalus tik lauke.

Išlietą benzina nedelsdami surinkite.

## Variklis

### Variklio tepimas, 4 pav.

#### Dėmesio!

Prieš pirmą kartą pradėdant eksploatuoti, reikia pripildyti variklinės alyvos!

Jei alyvos trūksta, gali būti pažeistas variklis (1).

Už dėl to patirtą žalą gamintojas neatsako. Rizika tenka vien tik naudotojui.

Alyvos pripildymo kiekis: 0,6 litro

Alyvos rūšis: SAE 10W-30 arba 10W-40

Naudokite įprastą 10W-30 arba 10W-40 specifikacijos alyvą.

- Išsukite iš variklio (1) alyvos uždarymo varžtą (6).
- Pripildykite variklinės alyvos, kol ji bus matoma pripildymo angos sriegyje. Pripildymo kiekis apie 0,6 litro.

### Plūkimo sistemos tepimas, 5 pav.

Alyvos pripildymo kiekis: 0,8 litro

Alyvos rūšis: SAE 10W-30

Pastatykite vibracinį plūktuvą ant lygaus paviršiaus.

Pašalinkite stebėjimo langelio (16) srityje esančius nešvarumus.

Pro stebėjimo langelį (16) patikinkite alyvos lygį. Plūkimu sistema sutepta tinkamai, jei alyvos stebėjimo langelyje rodomas maždaug 1/2–3/4 lygis.

Jei alyvos nematyti, jos turite pripildyti.

Paverskite vibracinį plūktuvą į priekį, kol įrenginys priglus prie išvyniojamos rankenos (I). Išsukite alyvos išleidimo varžtą (16) apatinėje plūktuvo dalyje. Prireikus papildykite alyvos SAE 10W-30. (Naudokite piltuvą)

Vėl įstatykite varžtą ir jį priveržkite.

Nustatykite įrenginį į vertikalį padėtį.

## 10. Paleidimas

### DĖMESIO!

**Atidžiai perskaitykite saugos nurodymus (žr. „Saugos nurodymai“ ir papildomas nuorodas dėl benzinu varomų mašinų).**

### Pasiruošimas

Pastatykite vibracinį plūktuvą vertikaliai ant tvirto, lygaus pagrindo, kad variklis (1) būtų tinkamai tepamas.

Prieš paleisdami patikrinkite:

- variklinės alyvos lygį,
- degalų lygį,
- bakas turėtų būti pripildytas bent iki pusės,
- plūkimo sistemos sutepimą,
- patikrinkite oro filtro būklę.
- Patikrinkite degalų tiekimo vamzdinių būklę.
- patikrinkite išorines varžtines jungtis, ar jos tvirtai priveržtos.
- stovėjimo vietą (nepalikite įrenginio ant asfalto arba betono).

Venkite pastatymo vietą su įdubomis arba duobėmis (pvz., balomis). Kai paviršiai slidūs, šlapi, kyla pavojus paslysti!

### Variklio paleidimas, 6–10 pav.

#### Neįšilusio variklio paleidimas

- Pasukite degalų čiaupą (4) į kairę. (6 pav.)
- Norėdami atidaryti, nustatykite variklio (1) degalų čiaupą (21) (6.1 pav.) į dešinę, į padėtį „ON“.
- Nustatykite „Choke“ svirtį (8) į kairę, į padėtį „UŽDARYTA“. (6.1 pav.)
- Akceleratoriaus rankinio valdymo rankenėlę (11) šiek tiek pastumkite į kairę. (7 pav.)
- Nustatykite uždegimo jungiklį (9) ties „ON / J.“. (8 pav.)
- Šiek tiek patraukite reversinį paleidiklį (10), kol pajusite pasipriešinimą, ir suvyniokite vėl. (9 pav.)
- Stipriai, tačiau netrūkčiodami ištraukite reversinį paleidiklį (10). Variklis (1) paleidžiamas.
- Nustatykite akceleratoriaus rankinio valdymo rankenėlę (11) ties tuščiaja eiga.
- Atidarykite „Choke“ svirtį (8) tuo metu, kai variklis (1) bus pašildomas.
- Norėdami eksploatuoti, pasukite akceleratoriaus rankinio valdymo rankenėlę (11) lėtai ir atsargiai į kairę – mašina pradeda veikti.



## Išilusio variklio paleidimas

- Norėdami atidaryti, nustatykite degalų bako (apačioje) degalų čiaupą (4) žemyn.
- Norėdami atidaryti, nustatykite variklio (1) degalų čiaupą (21) (6.1 pav.) į dešinę, į padėtį „ON“.
- Nustatykite „Choke“ svirtį (8) į dešinę, į padėtį „Atidaryta“.
- Nustatykite akceleratoriaus rankinio valdymo rankenėlę (11) ties tuščiąja eiga.
- Nustatykite uždegimo jungiklį (9) ties „ON / IJ“.
- Šiek tiek patraukite reversinį paleidiklį (10), kol pajusite pasipriešinimą, ir suvyniokite vėl.
- Stipriai, tačiau netrūkdodami ištraukite reversinį paleidiklį (10). Variklis (1) paleidžiamas.
- Norėdami eksploatuoti, pasukite akceleratoriaus rankinio valdymo rankenėlę (11) lėtai ir atsargiai į kairę – mašina pradeda veikti.

## DĖMESIO

Paleidę variklį, „Choke“ svirtį (8) visada atidarykite tik tada, kai akceleratoriaus rankinio valdymo rankenėlę (11) bus nustatyta ties tuščiąja eiga, kitaip plūktuvus gali pradėti judėti.

Vibracinį plūktuvą iš rimties padėties lėtai perjunkite į viso greičio padėtį.

## Variklio išjungimas

- Akceleratoriaus rankinio valdymo rankenėlę (11) tuščiosios eigos padėtyje pastumkite į dešinę.
- Nustatykite uždegimo jungiklį (9) ties „OFF / IŠJ.“.
- Norėdami uždaryti, nustatykite degalų čiaupą (4) į dešinę.
- Norėdami uždaryti, pasukite degalų čiaupą (21) į kairę.
- Nurodymas! Staiga išjungus visu greičiu veikiančią variklį (1), jis gali būti pažeistas.

## Eksploatavimas su vibraciniu plūktuvu, 10 pav.

- Kreipkite vibracinį plūktuvą abiem rankomis už rankenos.
- Atlikdami darbus nuolydžiuose ar šlaituose, visada eikite į kalną.
- Operatorius niekada negali stovėti kritimo kryptimi.
- Vibracinį plūktuvą laikykite švarioje ir sausoje vietoje.

Jei plūktuvus apvirstų, iš karto išjunkite variklį (1) (uždegimo jungiklį (9) nustatykite ties „OFF / IŠJ.“).

Po to pastatykite įrenginį vėl arba padėkite jį į šoną, kad variklis (1) būtų nukreiptas į viršų. (Žr. transportavimo padėtį, 3 pav.) Abb. 3)

## Norint nepažeisti variklio, plūktuvus negali veikti gulėdamas ant šono.

- Net ir laikinai nutraukę darbą, išjunkite įrenginį.
- Dirbdami iki galo atidarykite akceleratoriaus rankinio valdymo rankenėlę (11), kad pasiektumėte maksimalią galią.
- Sutankindami jokiu būdu nepaleiskite kreipiamosios apkabos.
- Leiskite, kad įrenginys judėtų į priekį savaime.
- Nespauskite įrenginio ir nemėginkite jo judinti į priekį, naudodami jėgą.
- Plūktuvo koja (15) visada turi stovėti lygiagrečiai su žeme, kad per daug nenusidėvėtų plokštė.

## Dėmesio!

**Nenaudokite vibracinio plūktuvo betonui arba tvirtai sutankintiems žemės paviršiams. Tokiais atvejais įrenginys pradeda daužytis, o ne vibruoti, todėl pažeidžiama plūktuvo koja (15) ir variklis.**

## 11. Valymas

### ⚠ DĖMESIO!

Prieš atlikdami valymo darbus, visada išjunkite variklį (1) ir ištraukite uždegimo žvakės kištuką.

Po kiekvieno naudojimo reikia išvalyti cilindrų aušinimo briaunas bei pašalinti nešvarumus ir akmenis, susikauptusios ant įrenginio.

### ⚠ DĖMESIO!

Vibracinei plokštei valyti nenaudokite „didelio slėgio valymo įrenginio“. Vandens gali patekti į sandarius mašinos sritis ir jis gali apgadinti suklius, stūmoklius, guolius arba variklį (1). Didelio slėgio valymo įrenginiai sutrumpina eksploatavimo trukmę ir pablogina valdomumą.

## 12. Transportavimas

Žr. mašinos svorio techninius duomenis. Prieš keldami / transportuodami variklį (1) ar laikydami vidaus patalpose, leiskite jam atvėsti, kad išvengtumėte gaisro rizikos.

## Dėmesio!

Transportuodami visada išjunkite variklį (1) ir uždarykite degalų čiaupą (4) ir (21) (padėtis OFF).

Prieš transportuodami arba pastatydami vidinėse patalpose, leiskite mašinos varikliui (1) atvėsti, kad išvengtumėte nudegimų ir gaisro pavojaus.

Kai darbo metu keičiama stovėjimo vieta net ir trumpu atstumu, reikia išjungti variklį (1). Stenkitės, kad virstant arba slystant mašinai nekiltų pavojaus žmonėms.

### **Mobilusis įtaisas, 13.1, 13.2 pav.**

Mobilusis įtaisas palengvina valdymą trumpose atkarpose.

- Nutraukite vibracinio plūktuvo eksploatavimą.
- Paverskite plūktuvą šiek tiek į priekį ir nustumkite transportavimo įtaisą po laikikliu.
- Laikykite transportavimo įtaisą koja.
- Paverskite plūktuvą atgal ant asies ir perstumkite, naudodami apsauginę apkabą.
- Padėdami atlikite veiksmus atvirkštine eilės tvarka.
- Atsargiai pastatykite ir nuimkite ašį su ratais.

Naudokite mobilųjį įtaisą tik ant lygus ir tvirto pagrindo bei trumpiausiu būdu. Prieš kitą kartą naudodami plūktuvą, pašalinkite mobilųjį įtaisą.

#### **DĖMESIO!**

**Vibracinį plūktuvą visada transportuokite vertikaliaje padėtyje, kad neišbėgtų degalų ar alyvos.**

Transportuodami transporto priemone atkreipkite dėmesį į tai, kad įrenginys neapvirstų.

Jei tai neįmanoma, iš pradžių ištuštinkite degalų baką, kad jame neliktų likučių, padėkite plūktuvą ir tvirtai priiriškite ant transporto priemonės krovinių platformos, kad jis nenuriedėtų ir nepasislinktų.

Keldami keltuvu naudokite transportavimo apkabą (19) ir atsargiai kelkite, kad būtų išvengta sužalojimų.

Prieš keldami įsitinkinkite, kad kėlimo įtaisas gali išlaikyti mašinos svorį, nekeldamas pavojaus.

Krovimo rampos turi būti tvirtos ir stabilios.

#### **DĖMESIO!**

Po transportavimo horizontalioje padėtyje įrenginį reikia vėl pastatyti, kad alyva subėgtų atgal į variklį (1). Šis procesas gali šiek tiek užtrukti, kol vėl bus atstatytas normalus alyvos lygis.

#### **DĖMESIO!**

Įrenginys yra sunkus ir jo negalima kelti vienam asmeniui.

## **13. Laikymas**

Jei laikysite ilgesnį laiką, ištuštinkite degalų baką ir karbiuratorių.

Atsukite uždegimo žvakę

[pilkite į cilindrą maždaug 20 ml švarios variklinės alyvos pro uždegimo žvakės kiaurymę.

Lėtai ištraukite reversinį paleidiklį (10), kad alyva paskirstytų variklyje (1) ir vėl įsukite uždegimo žvakę.

Nuo variklio (1) ir cilindro galvutės briaunų kruopščiai pašalinkite nešvarumus, nuosėdas bei dulkes.

Išvalykite oro filtrą (5) arba, esant stipriam užterštumui, jį pakeiskite.

Laikykite vibracinį plūktuvą sausoje patalpoje, vaikams neprieinamoje vietoje.

Įrenginio negalima laikyti lauke.

Norėdami apsaugoti nuo dulkių, įrenginį ir variklį (1) uždenkite bei laikykite sausoje, švarioje vietoje.

Apsaugokite vibracinį plūktuvą, kad neapvirstų.

Jei plūktuvą bus laikomas paguldytas, įrenginį galima paversti į priekį tik taip, kad variklis (1) būtų nukreiptas į viršų. Taip alyvos nepateks į cilindrą, oro filtrą (5) arba degimo kamerą, kas sukeltų paleidimo sunkumų.

Laikykite įrenginį ir jo priedus tamsioje, sausoje, apsaugotoje nuo šalčio ir vaikams nepasiekiamoje vietoje. Optimali laikymo temperatūra yra nuo 5 iki 30 °C.

Laikykite įrankį originalioje pakuotėje.

Uždenkite įrankį, kad apsaugotumėte jį nuo dulkių arba drėgmės. Laikykite naudojimo instrukciją prie įrankio.

## **14. Techninė priežiūra**

### **△ DĖMESIO!**

Prieš atlikdami techninės priežiūros darbus, visada išjunkite variklį (1) ir ištraukite uždegimo žvakės kištuką.

### **Techninės priežiūros planas**

Laikykitės šios mašinos ir variklio techninės priežiūros lentelės!

### **Kasdien prieš darbų pradžią**

- Patikrinkite degalų bako ir linijų sandarumą
- Patikrinkite plūktuvo kojos (15) tvirtinimo varžtus, oro filtrą (5), variklinę alyvą, alyvą plūktuvo kojoje (15) bei valdymo elementų funkcijas.

### **Po 25 darbo valandų**

- Pakeiskite alyvą plūktuvo sistemoje.
- Išvalykite aušinimo briaunas ir patikrinkite uždegimo žvakę.

### Po 50 darbo valandų

- Pakeiskite variklinę alyvą

### Po 100 darbo valandų

- Pakeiskite oro filtro elementą
- Pakeiskite variklinę alyvą.
- Pakeiskite uždegimo žvakę
- Išvalykite nuosėdų indą

### Po 300 darbo valandų

- Pakeiskite alyvą plūktuvo sistemoje
- Išvalykite degalų filtrą

### Nurodymas!

Variklinę alyvą pakeiskite po pirmųjų 50, tada kas 100 darbo valandų, alyvą plūktuvo sistemoje po pirmųjų 25, tada – kas 300 darbo valandų.

### Variklinė alyva

#### Alyvos lygio kontrolė

Patikrinkite variklinės alyvos lygį, esant sustabdytam ir horizontaliai stovinčiam varikliui (1).

- Išsukite alyvos uždarymo varžtą (6).
- Alyvos lygis turėtų būti matomas ant alyvos pripildymo atvamzdžio sriegio.
- Jeigu alyvos lygis yra mažesnis, tuomet rekomenduojama alyvos (žr. techninius duomenis) pripildyti iki apatinio alyvos pripildymo angos krašto.

### Neperpildykite!

Gerai įsukite alyvos uždarymo varžtą. Dėl per mažo alyvos lygio gali būti pažeistas variklis. Už dėl to patirtą žalą gamintojas neatsako. Rizika tenka vien tik naudotojui.

### Variklinės alyvos keitimas, 11 pav.

Pakeiskite variklinę alyvą po pirmųjų 50 darbo valandų, tada – kas 100 valandų arba kiekvieną mėnesį.

- Išleiskite variklinę alyvą, esant šiltam varikliui (1).
- Leiskite varikliui (1) įkaišti.
- Išjunkite variklį (1).
- Tada panaudotai alyvai surinkti po alyvos išleidimo varžtu (7) pastatykite pakankamo dydžio indą.
- Alyvai išleisti išsukite alyvos uždarymo varžtą (6) ir alyvos išleidimo varžtą (7).
- Vėl sumontuokite alyvos uždarymo varžtą (7) ir priveržkite.
- Pripildykite rekomenduojamos variklinės alyvos iki alyvos pripildymo angos apatinio krašto, varikliui esant horizontalioje padėtyje (1).

Alyvos kiekį ir rūšį žr. techniniuose duomenyse. Gerai įsukite alyvos uždarymo varžtą (6).

### Nurodymas!

Rekomenduojama variklinė alyva SAE 10W-30 Pripildymo kiekis apie 0,6 litro Tinkamai utilizuokite susikaupusią alyvą vietos panaudotos alyvos surinkimo punkte. Draudžiama panaudotą alyvą išleisti į gruntą arba maišyti su atliekomis.

### Svarbi nuoroda remonto atveju:

Kai vibracinį plūktuvą grąžinate remontui, atkreipkite dėmesį į tai, kad saugumo sumetimais vibracinis plūktuvas į techninės priežiūros stotelę būtų pristatomas be alyvos ir benzino.

### Oro filtro (5) valymas

- Nuimkite oro filtro korpuso dangtį.
- Atsargiai išimkite putplasčio įdėklą ir patikrinkite, ar jis nepažeistas.
- Pakeiskite pažeistus įdėklus. Nešvarumus vidinėje filtro korpuso pusėje nuvalykite švaria šluoste.
- Išvalykite putplasčio įdėklą švelniu muilo tirpalu.
- Kruopščiai nuplaukite švairiu vandeniu ir gerai išdžiovinkite.

#### Oro filtro įdėklui išvalyti NIEKADA nenaudokite benzino arba valymo tirpiklių su žema plūpsnio temperatūra.

- Pasekmė galėtų būti gaisras arba sproginimas.
- Uždėkite putplasčio įdėklą ant oro filtro įdėklo.
- Uždarykite oro filtro korpuso dangtį.

Niekada nepaleiskite variklio (1) su pažeistu oro filtro įdėklu arba be jo. Taip į variklį (1) pateks nešvarumų ir jis gali būti stipriai pažeistas. Už dėl to patirtą žalą gamintojas neatsako. Rizika tenka vien tik naudotojui.

### Uždegimo žvakės tikinimas

- Išjunkite variklį (1) ir leiskite jam atvėsti.

#### Atsargiai! Pavojus nudegti

- Ištraukite uždegimo žvakės kištuką ir uždegimo žvakės srityje pašalinkite nešvarumus.
- Ištraukite uždegimo žvakę ir patikrinkite.
- Prireikus išvalykite arba pakeiskite uždegimo žvakę.
- Jei yra pažeidimų, pvz., įtrūkimų arba atplaišų, uždegimo žvakę pakeiskite.
- Išvalykite uždegimo žvakės elektrodus vieliniu šepetėliu.
- Patikrinkite atstumą tarp elektrodų ir nustatykite. Intervalą žr. techniniuose duomenyse.
- Įsukite uždegimo žvakę ir priveržkite uždegimo žvakės raktu.

- Įkiškite uždegimo žvakės kištuką į uždegimo žvakę.
- Atkreipkite dėmesį į tai, kad keičiant į cilindro galvutę nepatektų nešvarumų.
- Patikrinkite, kaip pritvirtinta uždegimo žvakė.
- Perkaitus laisva uždegimo žvakė gali pažeisti variklį (1).
- Per stipriai priveržus, gali būti pažeistas sriegis cilindro galvutėje.
- Už dėl to patirtą žalą gamintojas neatsako. Rizika tenka vien tik naudotojui.

### Plūkimo sistemos tepimas, 12 pav.

#### Alyvos lygio tikrinimas:

Prieš kiekvienos eksploatacijos pradžią patikrinkite alyvos lygį.

- Pastatykite vibracinį plūktuvą ant lygaus paviršiaus.
- Pašalinkite nešvarumus stebėjimo langelio (16) srityje.
- Pro stebėjimo langelį (16) patikinkite alyvos lygį. Plūkimo sistema sutepta tinkamai, jei alyvos stebėjimo langelyje rodomas maždaug 1/2–3/4 lygis. Jei alyvos nematyti, jos turite pripildyti.
- Paverskite vibracinį plūktuvą į priekį, kol įrenginys priglus prie transportavimo apsaugos (18).
- Išsukite alyvos išleidimo varžtą (16) apatinėje plūktuvo dalyje.
- Prireikus papildykite alyvos SAE 10W-30.
- Vėl įstatykite varžtą ir jį priveržkite.
- Įrenginio pastatymas vėl

#### Alyvos keitimas:

Pakeiskite alyvą plūkimo sistemoje po pirmųjų 50 darbo valandų, tada – kas 300 valandų.

- Atverskite vibracinį plūktuvą atgal, kol jis priglus prie kreipiamosios apkabos.
- Pakiškite indą po įrenginiu.
- Išsukite alyvos išleidimo varžtus (16) apatinėje plūktuvo dalyje ir išleiskite alyvą į indą.
- Vėl nustatykite vibracinį plūktuvą į stačią padėtį ir tada paverskite į priekį, kol įrenginys priglus prie transportavimo apsaugos (18).
- Pripildykite alyvos.
- Vėl įstatykite varžtą (stebėjimo langelis 16) ir jį priveržkite.
- Vėl pastatykite įrenginį.

Pakeitę alyvą, nepaleiskite mašinos 10 minučių.

### Nurodymas!

Rekomenduojama variklinė alyva SAE 10W-30

Pripildymo kiekis apie 0,8 litro

Tinkamai utilizuokite susikaupusią alyvą vietos panaudotos alyvos surinkimo punkte. Draudžiama panaudotą alyvą išleisti į gruntą arba maišyti su atliekomis

#### Svarbi nuoroda remonto atveju:

Kai įrenginį grąžinate remontui, atkreipkite dėmesį į tai, kad saugumo sumetimais įrenginys į techninės priežiūros stotelę būtų pristatomas be alyvos ir degalų.

#### Techninės priežiūros informacija

Atkreipkite dėmesį į tai, kad šio gaminio toliau nurodytos dalys naudojant arba natūraliai dėvisi arba toliau nurodytų dalių reikia kaip vartojamųjų medžiagų.

Greitai susidėvinčios dalys\*: Uždegimo žvakė

\* į komplektaciją privalomai neįeina!

Atsarginių dalių ir priedų įsigysite mūsų techninės priežiūros centre. Tam nuskenuokite tituliniam lapo esantį QR kodą.

#### Plūktuvo koja (15)

Jei įrenginys naujas, kaskart prieš pradėdant eksploatuoti arba sumontavus naują plūktuvo koją (15), reikia priveržti visas tvirtinimo veržles.

## 15. Utilizavimas ir pakartotinis atgavimas



Siekiant išvengti transportavimo pažeidimų, įrenginys yra pakuotėje. Ši pakuotė yra žaliava, taigi, ją galima naudoti pakartotinai arba grąžinti į medžiagų cirkuliacijos ciklą.



Įrenginys ir jo priedai sudaryti iš įvairių medžiagų, pvz., metalo ir plastikų. Pristatykite sudedusias konstrukcines dalis į specialią atliekų utilizavimo punktą. Teiraukitės specializuotoje parduotuvėje arba bendrijos administracijos skyriuje!

## 16. Sutrikimų šalinimas

Tolesnėje lentelėje nurodyti klaidų požymiai ir aprašyta, kaip jas galima pašalinti, jei Jūsų mašina blogai veiktų. Jei taip problemos nustatyti ir pašalinti negalite, kreipkitės į savo techninės priežiūros dirbtuves.

Sutrikimas	Galima priežastis	Ką daryti?
Netolygus tankinimo vaizdas.	Susidėvėjo plūktuvo koja.	Pakeiskite plūktuvo koja.
Iš variklio bėga alyva.	Susidėvėję sandarikliai, radialiniai sandarinimo žiedai.	Kreipkitės į prekybos atstovą.
	Per kietas žemės paviršius.	Nepavyksta sutankinti žemės paviršiaus.
	Žemė per šlapia, plūktuvo koja pakimba.	Palaukite, kol išdžius.
	Storas nešvarumų sluoksnis ant plūktuvo kojos.	Išvalykite plūktuvo koja.
Variklis veikia, tačiau plūktuvus veikia nevienodai	Lūžusios dalys plūkimo sistemoje.	Kreipkitės į prekybos atstovą.
	Lūžusi arba bloga spyruoklė	
	Nustatytas per didelis variklio sūkių skaičius.	
	Nešvarus movos paviršius.	Nuvalykite nuo movos paviršiaus alyvą ir tepalą
Variklis nepasileidžia	Bake nėra degalų.	Papildykite degalų.
	Uždarytas degalų čiaupas.	Atidarykite degalų čiaupą.
	Nešvarus oro filtras.	Išvalykite oro filtrą.
	Variklio jungiklis nustatytas ties „OFF“.	Nustatykite variklio jungiklį ties „ON“.
	Sugedęs reversinis paleidiklis.	Suremontuokite reversinį paleidiklį.
	Nėra variklinės alyvos.	Papildykite variklinės alyvos.
	Nešvari uždegimo žvakė.	Išvalykite uždegimo žvakę
Variklis veikia, tačiau plūktuvus nejuda.	Sugedo išcentrinė mova.	Pakeiskite movą.
	Mažas tankinimo slėgis.	Kreipkitės į prekybos atstovą
	Užsikišo išmetimo anga	
Variklis per stipriai įkaista	Nešvarios aušinimo briaunos ir ventiliatoriaus sparnuotė.	Išvalykite aušinimo briaunas ir ventiliatoriaus sparnuotę

## Simbolu, kas atrodas uz ierīces, skaidrojums

Simbolu izmantošanai šajā rokasgrāmatā jāvērs jūsu uzmanība uz iespējamajiem riskiem. Ir precīzi jāizprot drošības simboli un skaidrojumi, uz kuriem tie attiecas. Brīdinājumi paši par sevi nenovērš riskus un nevar aizvietot pareizos pasākumus, lai novērstu negadījumus.

	<p>BRĪDINĀJUMS! Neievērošanas gadījumā ir iespējamās briesmas dzīvībai, savainošanās risks vai instrumenta bojājums.</p>
	<p>Izlasiet lietošanas rokasgrāmatu. Pirms izmantojat ierīci, vienmēr skatieties atbilstošo punktu lietotāja rokasgrāmatā.</p>
	<p>Valkājiet ausu aizsargus. Trokšņu iedarbība var izraisīt dzirdes zudumu.</p>
	<p>Lietojiet aizsargbrilles.</p>
	<p>Lietojiet aizsargcimdus.</p>
	<p>Valkājiet drošus apavus</p>
	<p>Sargājiet ierīci no lietus.</p>
	<p>Ir aizliegts noņemt vai izmainīt drošības mehānismus vai aizsargmehānismus.</p>
	<p>Netveriet aiz rotējošām daļām</p>
	<p>Ierīces tuvumā ir kategoriski aizliegtas atklātas liesmas vai smēķēšana!</p>
	<p>Nelaidiet trešās personas darba zonā.</p>

	<p>Brīdinājums par karstām daļām.</p>
	<p>Svarīgi. Izslēdziet motoru pirms degvielas papildināšanas. Nepapildiniet degvielu ierīces darbības laikā.</p>
	<p>Svarīgi. Izplūdes gāzes ir indīgas, tādēļ nedarbiniet motoru neventilētās vietās.</p>
	<p>Esiet ļoti uzmanīgi, rīkojoties ar degvielu un smērvielām!</p>
	<p>Pirms apkopes darbu veikšanas atvienojiet aizdedzes vadu un izlasiet norādes.</p>
	<p>Motora iedarbināšanas brīdī rodas dzirksteles. Tās var viegli aizdedzināt tuvumā esošās aizdedzināmās gāzes.</p>
<p><b>⚠ levērbībai!</b></p>	<p>Šajā lietošanas instrukcijā vietas, kuras attiecas uz jūsu drošību, mēs esam aprīkojuši ar šādu zīmi</p>

**Satura rādītājs:**
**Lappuse:**

1.	Ievads.....	229
2.	Ierīces apraksts (1. att.).....	229
3.	Piegādes komplekts .....	229
4.	Noteikumiem atbilstoša lietošana.....	229
5.	Vispārīgie drošības norādījumi .....	230
6.	Tehniskie raksturlielumi .....	232
7.	Izpakošana.....	233
8.	Uzbūve.....	233
9.	Pirms lietošanas sākšanas.....	233
10.	Darba sākšana.....	234
11.	Tīrīšana.....	235
12.	Transportēšana.....	235
13.	Glabāšana .....	236
14.	Apkope.....	236
15.	Utilizēšana un atkārtota izmantošana .....	238
16.	Traucējumu novēršana .....	239



## 1. Ievads

### Ražotājs:

Scheppach GmbH  
Günzburger Straße 69  
D-89335 Ichenhausen, Vācija

### Godātais klient!

Vēlam prieku un izdošanos, strādājot ar šo jauno ierīci.

### Norāde!

Šīs ierīces ražotājs saskaņā ar spēkā esošo likumu par ražotāja atbildību par ražojumu kvalitāti nav atbildīgs par zaudējumiem, kas rodas šai ierīcei vai šīs ierīces dēļ saistībā ar:

- nepareizu lietošanu,
- lietošanas instrukcijas neievērošanu,
- Trešo personu, nepilnvarotu speciālistu veiktiem labošanas darbiem
- Neoriģinālo rezerves daļu montāža un nomainīšana
- noteikumiem neatbilstošu lietošanu

### Ievērojiet!

Pirms montāžas un lietošanas sākšanas izlasiet visu lietošanas instrukcijas tekstu.

Šai lietošanas instrukcijai ir jāpalīdz jums iepazīt ierīci un lietot tās noteikumus atbilstoši izmantošanas iespējās.

Lietošanas instrukcijā ir sniegti svarīgi norādījumi par drošu, pareizu un ekonomisku darbu ar ierīci, lai izvairītos no riskiem, ietaupītu remonta izdevumus, samazinātu dīkstāves laikus un palielinātu ierīces uzticamību un darbību.

Papildus šīs lietošanas instrukcijas drošības noteikumiem noteikti jāievēro attiecīgajā valstī spēkā esošie noteikumi par ierīces lietošanu.

Glabājiet lietošanas instrukciju pie ierīces plastikāta maisiņā, sargājot no netīrumiem un mitruma. Pirms darba sākšanas tā jāizlasa un rūpīgi jāievēro ikvienam operatoram. Ar ierīci drīkst strādāt tikai tās personas, kas pārzina ierīces lietošanu un ir instruētas par riskiem, kas ir saistīti ar ierīces lietošanu. Jāievēro noteiktais minimālais vecums.

Papildus šajā lietošanas instrukcijā sniegtajiem drošības norādījumiem un attiecīgās valsts īpašajiem noteikumiem jāievēro vispārārtītie tehniskie noteikumi par konstruktīvi identisku ierīču lietošanu.

Mēs neuzņemamies atbildību par nelaimes gadījumiem vai zaudējumiem, kas rodas, ja neņem vērā šo instrukciju un drošības norādījumus.

## 2. Ierīces apraksts (1. att.)

1. Motors
2. Benzīna tvertne
3. Degvielas tvertnes vāks
4. Degvielas krāns (benzīna tvertnes)
5. Gaisa filtrs
6. Eļļas noslēgskrūve
7. Eļļas notecināšanas atveres aizgrieznis
8. Gaisa vārsta svira
9. Aizdedzes slēdzis
10. Reversais palaidējs
11. Akseleratora svira
12. Izplūdes klusinātājs
13. Pārvars
14. Blietes apakšdaļa
15. Blietes pēda
16. Blietes pēdas eļļas notecināšanas skrūve
17. Aizsargrāmis
18. Transportēšanas aizsargs
19. Transportēšanas stienis
20. Adaptera plāksnes (2x)
21. Degvielas krāns (motora)

## 3. Piegādes komplekts

- Vibrobliete
- Pārvietošanas mehānisms
- Aizdedzes sveces atslēga
- Lietošanas instrukcija

## 4. Noteikumiem atbilstoša lietošana

**Ierīce atbilst spēkā esošajai EK Mašīnu direktīvai. IEVĒRĪBĀ! Ierīci nedrīkst lietot personas, kuras nepārzina lietošanas instrukciju, bērni, jaunieši, kā arī personas alkohola, narkotisko vielu vai medikamentu ietekmē.**

- Pirms darba sākuma visiem aizsargmehānismiem un drošības mehānismiem jābūt piemontētiem pie vibroblietes.
- Vibrobliete ir ar motoru darbināms instruments, un tā ir piemērota irdenas augsnes, zemes kunkuļu un grants sablīvēšanai, lai iegūtu stingru un stabili bāzi pamatiem, betona klājam un citām nostiprinātām pamatnēm.
- Tomēr ierīce nav paredzēta augsnes ar augstu māla saturu sablīvēšanai.
- Ierīci drīkst izmantot tikai ārpus telpām.
- Jebkurš cits pielietojums neatbilst noteikumiem.

- Lietojot neatbilstoši noteikumiem, veicot ierīci izmaiņas vai izmantojot detaļas, kuras nav pārbaudījis un sertificējis ražotājs, var rasties neparedzami bojājumi!
- Vibrobriete ir konstruēta tā, ka to var vadīt viena persona.
- Operators darba zonā ir atbildīgs trešo personu priekšā.
- Ievērojiet visus drošības norādījumus un bīstamības norādes uz ierīces.
- Uzturiet visus drošības norādījumus un bīstamības norādes uz ierīces pilnā skaitā salasāmā stāvoklī.
- Lietojiet ierīci tikai tehniski nevainojamā stāvoklī, kā arī atbilstoši noteikumiem, apzinoties drošības aspektus un iespējamus riskus, ievērojot lietošanas instrukciju!
- Nekavējoties novērsiet (uzticiet novērst) īpaši traucējumus, kas varētu kaitēt drošībai!
- Jāievēro ražotāja drošības, darba un apkopes noteikumi, kā arī tehniskajos raksturlielumos minētie izmēri.
- Jāievēro atbilstošie nelaimes gadījumu novēršanas noteikumi un citi vispārārstītie drošības tehnikas noteikumi.
- Ierīci drīkst lietot, apkopt vai labot tikai personas, kuras to pārzina, un ir instruētas par riskiem. Patvaļīgas iekārtas izmaiņas izslēdz ražotāja atbildību par šādu darbību rezultātā izrietošajiem bojājumiem.
- Iekārtu drīkst izmanto tikai tiem darbiem, kuriem tā ir konstruēta, un kas ir aprakstīti lietošanas instrukcijā.
- Ierīci drīkst lietot tikai ar ražotāja oriģinālajiem piederumiem un oriģinālajiem instrumentiem.
- Jebkura lietošana, kas neatbilst šim mērķim, ir uzskatāma par noteikumiem neatbilstošu. Par šādu darbību rezultātā izrietošajiem bojājumiem ražotājs nav atbildīgs; risku uzņemas vienīgi pats lietotājs.

Ierīci drīkst lietot tikai ar ražotāja oriģinālajām daļām un oriģinālajiem piederumiem. Jāievēro ražotāja drošības, darba un apkopes noteikumi, kā arī tehniskajos raksturlielumos minētie izmēri.

Nemiet vērā, ka mūsu ierīces noteikumiem atbilstošā veidā nav konstruētas komerciālai, amatnieciskai vai rūpnieciskai izmantošanai. Mēs neuzņemamies garantiju, ja ierīci izmanto komerciālos, amatniecības vai rūpniecības uzņēmumos, kā arī līdzīgās darbos.

## 5. Vispārīgie drošības norādījumi

- Iepazīstiet šo ierīci.
- Uzmanīgi izlasiet lietošanas instrukciju un pārliecinieties, vai jūs esat izpratis tās saturu, kā arī visas pie ierīces piestiprinātās etiķetes.

- Iepazīstieties ar ierīces izmantošanas jomu, kā arī ierobežojumiem un īpašajiem bīstamības avotiem.
- Pārliecinieties, vai jūs precīzi pārzināt visus vadības elementus un to darbību.
- Pārliecinieties, vai jūs zināt, kā apturēt ierīci un ātri deaktivizēt vadības elementus.
- Nemēģiniet lietot ierīci, nepārzinot un nezinot motora precīzu darbības principu un apkopes prasības, kā nepieļaut nelaimes gadījumus ar miesas bojājumiem un / vai materiālajiem zaudējumiem.
- Nelaidiet citas personas, īpaši bērnus savā darba zonā.

### Darba zona

- Nekad nepalaidiet vai nevadiet ierīci slēgtā zonā. Izplūdes gāzes ir bīstamas, jo tās satur nāvējošo gāzi bez smakas – oglekļa oksīdu. Izmantojiet ierīci tikai labi vēdinātās ārējās zonās.
- Nekad neizmantojiet ierīci nepietiekamas redzamības vai gaismas apstākļos.

### Personīgā drošība

- Nekad neizmantojiet ierīci narkotiku, alkohola vai medikamentu ietekmē, kas iespaido jūsu spēju pareizi vadīt ierīci.
- Valkājiet piemērotu apģērbu. Valkājiet garās bikses, zābakus un cimdus.
- Nevalkājiet vaļīgu apģērbu, tsas bikses vai jebkāda veida rotaslietas. Matiem jābūt sasietiem aizmugurē, tā ka tie nav garāki par pleciem. Sargājiet matus, apģērbu un cimdus no kustīgajām daļām. Vaļīgs apģērbs, rotaslietas vai gari mati var iekļerties kustīgajās daļās. Pārbaudiet ierīci pirms palaišanas.
- Atstājiet ugunsdrošības aizsargus savās vietās un darbderīgus.
- Pārliecinieties, vai visi uzgriežņi, skrūves utt. ir droši pievilkta.
- Nekad neizmantojiet ierīci, ja tai ir nepieciešama apkope, vai tā atrodas sliktā tehniskā stāvoklī. Nomainiet bojātās, trūkstošās vai salūzušās daļas pirms vadības.
- Pārbaudiet, vai ierīcei nav benzīna noplūdes.
- Uzturiet to darbderīgu. Neizmantojiet ierīci, ja nav iespējams ieslēgt un izslēgt motoru ar atbilstošu slēdzi.
- Ar benzīnu darbināma ierīce, kuru nevar vadīt ar motora slēdzi, ir bīstama, un tā ir jānomaina.
- Pierodiet pirms ierīces palaišanas, pārbaudīt, vai skrūvgrīzi un atslēgas ir aizvāktas no zonas apkārt ierīcei. Skrūvgrīzi vai atslēga, kas atrodas pie roktējošās ierīces daļas, var radīt miesas bojājumus.

- Esiet uzmanīgs, ievērojiet savas darbības, un izmantojiet veselo cilvēka saprātu, strādājot ar ierīci. Nepārpūlieties.
- Neizmantojiet ierīci, ja esat ar basām kājām, vai valkājiet sandales vai tamlīdzīgus vieglus apavus. Valkājiet darba apavus, kas aizsargā jūsu pēdas un uzlabo stabilitāti uz slidenām virsmām.
- Nodrošiniet labu stabilitāti un līdzsvaru jebkurā brīdī. Tādējādi jūs varat ierīci labāk kontrolēt negaidītās situācijās.
- Nepieļaujiet negaidītu palaidi. Pārlicinieties, vai motora slēdzis ir izslēgts, pirms transportējat ierīci vai veicat ierīcei apkopes darbus. Ierīces transportēšana vai apkopes darbi var radīt nelaimes gadījumus, ja slēdzis ir ieslēgts.

### Drošība, rīkojoties ar benzīnu

- Benzīns ir ļoti viegli uzliesmojošs, un tā gāzes var eksplodēt, ja aizdegas.
- Veiciet drošības pasākumus, rīkojoties ar benzīnu, lai mazinātu smaga savainojuma risku.
- Izmantojiet piemērotu benzīna kannu, ja uzpildāt vai notecināt tvertni.
- Veiciet šos darbus tīrās, labi vēdinātās ārējās zonās.
- Nesmēķējiet. Neļaujiet dzirkstelēm, atklātai liesmai vai citiem uguns avotiem nokļūt tuvumā, ja jūs uzpildāt benzīnu vai strādājat ar ierīci.
- Nekad neuzpildiet tvertni iekštelpās. Turiet iezemētus, elektriski vadītspējīgos priekšmetus, piem., instrumentus, nost no atklātām elektriskajām daļām un vadiem, lai nepieļautu dzirksteļošanu vai elektriskā loka veidošanos. Tādējādi varētu aizdegties benzīna gāzes.
- Vienmēr apturiet motoru un ļaujiet tam atdzist, pirms uzpildāt benzīna tvertni. Nekad nenonēmi degvielas tvertnes vāku un neuzpildiet degvielu, ja motors darbojas, vai ja motors ir sakarsis.
- Neizmantojiet ierīci, ja jūs zināt par noplūdēm benzīna sistēmā. Lēnām atskrūvējiet degvielas tvertnes vāku, lai tvertnē samazinātos iespējamais spiediens. Nekad nepārpildiet tvertni (benzīnam nekad nevajadzētu atrasties virs marķētās maksimālās ietilpības robežas). Atkārtoti droši noslēdziet benzīna tvertni ar degvielas tvertnes vāku un saslaukiet izlieto benzīnu.
- Nekad neizmantojiet ierīci, ja degvielas tvertnes vāks nav droši aizskrūvēts. Nepieļaujiet aizdegšanās avotus izlietā benzīna tuvumā. Ja bija izlieto benzīns, nemēģiniet palaist ierīci. Aizvāciet ierīci no izlējuma zonas un novērsiet aizdegšanās avotu veidošanos, līdz benzīna gāzes būs izgarojušas.

- Glabājiet benzīnu īpaši šim nolūkam izgatavotajās kannās.
- Uzglabājiet degvielu vēsā, labi vēdinātā zonā, prom no dzirkstelēm un atklātas liesmas vai citiem aizdegšanās avotiem. Nekad neglabājiet benzīnu vai ierīci ar uzpildītu tvertni ēkā, kurā benzīna gāzes var nonākt saskarē ar dzirkstelēm, atklātām liesmām vai citiem aizdegšanās avotiem, piem., ūdens sildītājiem, krāsnīm, drēbju žāvētājiem vai tamlīdzīgām ierīcēm. gelangen können.
- Ļaujiet motoram atdzist, pirms uzglabājat ierīci slēgtā zonā.

### Ierīces izmantošana un kopšana

- Nekad nepaceliet vai nepārnēsājiet ierīci, ja motors darbojas.
- Nerīkojieties ar ierīci, pielietojot spēku.
- Izmantojiet pareizo ierīci savai izmantošanas jomai. Pareizā ierīce labāk un drošāk izpildīs tos darbus, kuriem tā ir konstruēta.
- Neizmainiet motora apgriezīenu skaita regulatora iestatījumu, vai neforsējiet apgriezīenu skaitu. Apgriezīenu skaita regulators kontrolē motora maksimālo ātrumu maksimāli droši.
- Neļaujiet motoram darboties ar lielu apgriezīenu skaitu, ja jūs neveicat blietēšanu.
- Neturiet delnas un pēdas rotējošu daļu tuvumā.
- Nepieļaujiet saskari ar karstu benzīnu, eļļu, izplūdes gāzēm un karstām virsmām. Nepieskarieties motoram vai izplūdes trokšņa slāpētājam. Šīs daļas lietošanas laikā kļūst īpaši karstas. Tās vēl ir karstas arī īsu brīdi pēc ierīces izslēgšanas.
- Ļaujiet motoram atdzist pirms apkopes darbu vai iestatīšanas veikšanas.
- Ja ierīce sāk izvadīt neparastus trokšņus vai vibrācijas, nekavējoties izslēdziet motoru, atvienojiet aizdedzes sveces vadu, un meklējiet cēloni. Neparasti trokšņi vai vibrācijas parasti ir kļūdu zīme.
- Izmantojiet tikai ražotāja atļautās montāžas daļas un piederumus. Neievērošanas gadījumā sekas var būt savainojumi.
- Veiciet ierīces apkopi. Pārbaudiet, vai kustīgajam daļām nav izvietoējuma trūkumu vai nosprostošanās, daļu bojājumu un citu stāvokļu, kas varētu ietekmēt ierīces darbību. Uzticiet ierīci salabot pirms katras turpmākās izmantošanas, ja konstatējat bojājumus. Daudzu nelaimes gadījumu rezultāts ir slikti apkopots aprīkojums.
- Lai samazinātu ugunsgrēka risku, uzturiet motoru un izplūdes trokšņa slāpētāju brīvu no zāles, lapām, pārmērīga smērvielas daudzuma vai oglekļa nogulsnēm.

- Nekad neaplejšiet vai neapsmidziniet ierīci ar ūdeni vai citiem šķidrumiem.
- Nodrošiniet, lai rokturi būtu sausi, tīri un brīvi no sīkām detaļām.
- Notīriet ierīci pēc katras lietošanas reizes.
- Ievērojiet spēkā esošās atkritumu utilizācijas direktīvas, kas attiecas uz benzīnu, eļļu utt., lai aizsargātu apkārtnējo vidi.
- Glabājiet izslēgto ierīci bērniem nepieejamā vietā un neļaujiet ierīci izmantot personām, kuras labi nepārzina ierīci vai šo instrukciju. Ierīce neapmācītu lietotāju rokās ir bīstama.

### Serviss

- Pirms tīrīšanas, labošanas, kontroles vai iestatīšanas darbiem izslēdziet motoru un pārliecinieties, vai visas kustīgās daļas ir apstājušās.
- Vienmēr pārliecinieties, vai motora slēdzis atrodas pozīcijā "OFF". Atvienojiet aizdedzes sveces vadu un turiet to nost no aizdedzes sveces, lai nepieļautu nejaušu palaidi.
- Uzticiet ierīci pārbaudīt kvalificētam darbiniekam. Izmantojiet tikai oriģinālās rezerves daļas. Tādējādi nodrošina, ka ierīce paliek droša.

### Atlikušie riski

Ierīce ir konstruēta saskaņā ar tehniskās attīstības līmeni un vispārārtītajiem drošības tehnikas noteikumiem. Tomēr darba laikā var rasties dažādi atlikušie riski.

- Turklāt, neskatoties uz visiem veiktajiem piesardzības pasākumiem, var pastāvēt atlikušie riski, kas nav acīmredzami.
- Atlikušos riskus var minimizēt, ja kopā ievēro "Drošības norādījumus" un "Noteikumiem atbilstošu lietošanu", kā arī lietošanas instrukciju.
- Nepieļaujiet ierīces nejaušu iedarbināšanu.
- Izmantojiet instrumentu, kas ir ieteikts šajā lietošanas instrukcijā. Tā panāksiet, ka ierīcei ir optimālā jauda.
- Kad ierīce darbojas, netuviniet rokas darba zonai.

## 6. Tehniskie raksturlielumi

Konstruktīvie izmēri P x D x A	480 x 780 x 1150
Blietes plāksne G x P	345 x 285
Blietes plāksnes gājiens	40 – 66 mm
Triecienu skaits	450 - 650 /min
Centrbēdzes spēks	10 kN
Motora konstrukcija:	1 cilindra / 4-taktu
Maks. motora jauda:	4,1 kW
Darba tilpums	196 cm <sup>3</sup>
Maks. apgriezīnu skaits	3600 / min
Degviela	Standarta bezsvina benzīns
Degvielas tvertnes tilpums	2,8 l
Motoreļļa / daudzums / veids	0,6 l / SAE 10 W 30 / SAE 10 W 40
Transmisijas eļļa / daudzums / veids	0,8 l / SAE 10 W-30
Aizdedzes svece	F7RTC
Sprauga starp elektrodziem	0,7 +/- 0,1mm
Svars	78 kg

Paturētas tiesības veikt tehniskas izmaiņas!

### Troksnis un vibrācija

**△ Brīdinājums!** Troksnis var radīt smagas sekas jūsu veselībai. Ja ierīces troksnis pārsniedz 85 dB (A), lietojiet piemērotus ausu aizsargus.

#### Troksņa raksturlielumi

Skaņas jaudas līmenis, $L_{WA}$	108 dB(A)
Skaņas spiediena līmenis $L_{pA}$	87,45 dB(A)
Kļūda $K_{wa/pA}$	3 dB

#### Vibrāciju raksturlielumi

Labā roktura vibrācija $a_h$	30,61 m/s <sup>2</sup>
Kreisā roktura vibrācija $a_n$	29,37 m/s <sup>2</sup>

Norāde! Norādītie troksņa raksturlielumi ir noteikti saskaņā ar standartizētu pārbaudes metodi, un to var izmantot, lai savstarpēji salīdzinātu dažādus instrumentus. Turklāt šīs vērtības ir piemērotas, lai iepriekš varētu novērtēt ietekmes lietotājam, kas rodas troksņa iespaidā.

Brīdinājums! Atkarībā no tā, kā jūs izmantojat instrumentu, faktiskās vērtības var atšķirties no norādītajām. Veiciet pasākumus, lai pasargātos no trokšņu ietekmes.

Turklāt ņemiet vērā visu darba gaitu, tātad arī brīžus, kad instruments darbojas bez slodzes, vai ir izslēgts. Piemēroti pasākumi bez visa pārējā ietver sevī instrumenta un ievietojamā instrumenta regulāru apkopi un kopšanu, regulārus pārtraukumus, kā arī labu darba gaitas plānošanu.

## 7. Izpakošana

- Atveriet iepakojumu un uzmanīgi izņemiet ierīci.
- Noņemiet iepakojuma materiālu, kā arī iepakojuma un transportēšanas stiprinājumus (ja tādi ir).
- Pārbaudiet, vai piegādes komplekts ir pilnīgs.
- Pārbaudiet, vai ierīce un piederumi transportēšanas laikā nav bojāti. Ja ir kādi iebildumi, nekavējoties sazinieties ar starpnieku. Vēlākas reklamācijas netiek atzītas.
- Ja iespējams, uzglabājiet iepakojumu līdz garantijas termiņa beigām.
- Pirms lietošanas iepazīstieties ar ierīci, izmantojot lietošanas instrukciju.
- Piederumiem, kā arī dilstošām detaļām un rezerves daļām izmantojiet tikai oriģinālās detaļas. Rezerves daļas saņemsiet savā tirdzniecības uzņēmumā.
- Pasūtījumos norādiet mūsu preces numurus, kā arī ierīces tipu un izgatavošanas gadu.

### ⚠ IEVĒRĪBA!

**Ierīce un iepakojuma materiāls nav rotalietas! Bērni nedrīkst rotalīties ar plastikāta maisiņiem, plēvēm un sīkām detaļām! Pastāv norišanas un nosmakšanas risks!**

## 8. Uzbūve

Iepakojšanas tehnisku iemeslu dēļ šī iekārta nav uzstādīta nokomplektētā veidā

### Adaptora plāksņu (20) montāža, 2. att.

- Izmantojot 4 sešstūrgalvas skrūves M 10x20 (A), piemontējiet 2 adaptera plāksnes (20) abās pusēs pie pārvada (13).
- Pievelciet skrūves kārtīgi.

### Aizsargrāmja (17) montāža, 2.1. att.

- Izmantojot 4 sešstūrgalvas skrūves M 10x20 (A), piemontējiet aizsargrāmi (17) abās pusēs pie adaptera plāksnēm (20).
- Pievelciet skrūves kārtīgi.

### Benzīna tvertnes (2) montāža, 2.2., 2.3. att.

- Piemontējiet benzīna tvertni (2) ar 2 sešstūrgalvas skrūvēm (B), 2 paplāksnēm D 24 un 2 plāksņuzgriežņiem M 8 pie stiprinājuma plāksnēm un cieši pievelciet.
- Uzspaudiet benzīna šļūteni (C) un nofiksējiet ar skavu (D).

### Akseleratora sviras (11) montāža, 2.4. att.

- Piemontējiet akseleratora sviru (11) ar stiprinājuma skavu, 2 skrūvēm ar krustveida rievu M6 x 25 un 2 pašfiksējošiem uzgriežņiem M6 pie aizsargrāmja (17) un pievelciet.

## 9. Pirms lietošanas sākšanas

### IEVĒRĪBA!

**Uzmanīgi izlasiet drošības norādījumus (skatīt “Drošības norādījumus” un papildu norādījumus ierīcēm ar benzīna motoru).**

### Norādījums! 3. att.

Ja vien iespējams, vibroblieti vienmēr transportējiet vertikālā pozīcijā, vienlaikus sekojot, lai ierīce neapgāztos.

Ja vibroblieti nav iespējams transportēt stāvus, to atļauts transportēt tikai pozīcijā, kāda attēlota 3. attēlā.

Gaisa filtrs (5) nedrīkst būt pavērsts uz leju! Cilindrā, degkamerā un gaisa filtrā (5) nedrīkst iekļūt eļļa. Tas var apgrūtināt iedarbināšanu.

### Uzpildiet degvielu

- Atskrūvējiet degvielas tvertnes vāku (3).
- Iepildiet degvielu.
- Ņemiet vērā, ka degviela izplešas, tādēļ nepiepildiet tvertni pavisam pilnu.
- Kārtīgi aizskrūvējiet degvielas tvertnes vāku (3) un attīriet zonu no iespējami izlijušā degvielas maisījuma.

### Degviela

Vibroblietei ir četrtaktu motors (1). Tas darbojas ar standartu bezsvina benzīnu ar pētījumu rezultātā noteiktu oktānskaitli 95.

## Degvielas tvertnes tilpums: 2,8 litri

Uzpildiet degvielu labi vēdinātā vietā ar izslēgtu motoru (1).

Ja motors (1) īsi pirms tam bijis darbībā, ļaujiet tam vispirms atdzist.

Ievēribei! Benzīns ir ārkārtīgi ugunsnedrošs un sprāgstošs.

Rīkojoties ar degvielu, jūs varat gūt apdegumus vai citus smagus savainojumus.

Nekad neveiciet degvielas uzpildi ēkās, kur motors (1) ir pakļauts benzīna tvaiku, dzirksteļu vai atklātas liesmas iedarbībai.

Izslēdziet motoru (1) un sargiet to no karstuma, dzirkstelēm un liesmām. Uzpildiet degvielu tikai ārpus telpām.

Nekavējoties saslaukiet izšļakstīto benzīnu.

## Motors

### Motora eļļošana, 4. att.

#### Ievēribei!

Pirms lietošanas sākšanas jāiepilda motoreļļa!

Ja trūkst eļļas, var rasties motora (1) bojājumi.

Par šādu darbu rezultātā izrietošajiem bojājumiem ražotājs nav atbildīgs; risku uzņemas vienīgi pats lietotājs.

Iepildāmais eļļas daudzums: 0,6 litri

Eļļas marka: SAE 10W-30 vai 10W-40

Izmantojiet tirdzniecībā pieejamu 10W-30 vai 10W-40 specifiskācijas motoreļļu.

- Izņemiet no motora (1) eļļas noslēgskrūvi (6).
- Iepildiet motoreļļu, līdz tās līmenis sasniedz iepildes atveres vītņi. Iepildāmais daudzums ir apm. 0,6 litri.

### Blietēšanas sistēmas eļļošana, 5. att.

Iepildāmais eļļas daudzums: 0,8 litri

Eļļas marka: SAE 10W-30

Novietojiet vibroblieti uz līdzenas virsmas.

Noīriniet netīrumus ap kontrollozdiņu (16).

Pārbaudiet eļļas līmeni, sakoties kontrollozdiņā (16).

Blietēšanas sistēmas eļļošana ir atbilstoša, ja līmenis eļļas kontrollozdiņā ir aptuveni 1/2 – 3/4.

Ja eļļa nav redzama, tā jāpielej.

Sasveriet vibroblieti uz priekšu, līdz ierīce balstās uz plāksnes noapaļotās daļas (I). Izņemiet eļļas notecināšanas skrūvi (16) blietes apakšdaļā. Ja nepieciešams, pielejiet SAE 10W-30 eļļu. (Izmantojiet piltuvi)

Ielieciet un pievelciet skrūvi.

Novietojiet ierīci vertikālā pozīcijā.

## 10. Darba sākšana

### IEVĒRĪBAI!

**Uzmanīgi izlasiet drošības norādījumus (skatīt “Drošības norādījumus” un papildu norādījumus ierīcēm ar benzīna motoru).**

### Sagatavošana

Novietojiet vibroblieti vertikāli uz stingras, līdzenas virsmas tā, lai būtu nodrošināta pienācīga motora (1) eļļošana.

Pirms iedarbināšanas pārbaudiet:

- motoreļļas līmeni,
- degvielas līmeni,
- vai degvielas tvertne ir piepildīta vismaz līdz pusei,
- vai notiek blietēšanas sistēmas eļļošana,
- gaisa filtra stāvokli
- degvielas cauruļvadu stāvokli
- ārējo skrūves savienojumu nostiprinājumu
- atrašanās vietu (neiedarbiniet ierīci, kad tā atrodas uz asfalta vai betona).

Izvaieties no novietošanas vietās ar padziļinājumiem vai bedrēm (piem., peļķēm). Uz gludām, slapjām virsmām pastāv paslīdēšanas risks!

### Motora iedarbināšana, 6. - 10. att.

#### Aukstā palaišana

- Pagrieziet degvielas krānu (4) pa kreisi. (6. att.)
- Lai atvērtu motora (1) degvielas krānu (21) (6.1. att.), pagrieziet to pa labi pozīcijā “ON”.
- Gaisa vārsta sviru (8) pagrieziet pa kreisi pozīcijā “CIET”. (6.1. att.)
- Pabīdīet akseļeratora sviru (11) nedaudz pa kreisi. (7. att.)
- Pārslēdziet aizdedzes slēdzi (9) pozīcijā “ON / IESL.” (8. att.)
- Nedaudz pavelciet reverso palaidēju (10), līdz jūtama pretesība, un ļaujiet tam saīties atpakaļ. (9. att.)
- Pavelciet reverso palaidēju (10) stipri, bet ne ar rāvienu. Motors (1) sāk darboties.
- Pārslēdziet akseļeratora sviru (11) uz tukšgaitu.
- Kamēr motors (1) uzsilst, atveriet gaisa vārsta sviru (8).
- Lai sāktu darbu, lēnām un uzmanīgi bīdīet akseļeratora sviru (11) pa kreisi – ierīce sāk darboties.

#### Iesildīta motora palaišana

- Lai atvērtu degvielas tvertnes degvielas krānu (4) (apakšā), pagrieziet to uz leju.

- Lai atvērtu motora (1) degvielas krānu (21) (6.1. att.), pagrieziet to pa labi pozīcijā "ON".
- Gaisa vārsta sviru (8) pagrieziet pa labi pozīcijā "VAĻĀ".
- Pārslēdziet akceleratora sviru (11) uz tukšgaitu.
- Pārslēdziet aizdedzes slēdzi (9) pozīcijā "ON / IESL."
- Nedaudz pavelciet reverso palaidēju (10), līdz jūtama pretestība, un ļaujiet tam satīties atpakaļ.
- Pavelciet reverso palaidēju (10) stipri, bet ne ar rāvienu. Motors (1) sāk darboties.
- Lai sāktu darbu, lēnām un uzmanīgi bīdiēt akceleratora sviru (11) pa kreisi – ierīce sāk darboties.

## IEVĒRĪBAI

Iedarbinot motoru, gaisa vārsta sviru (8) atveriet tikai tad, kad akceleratora svira (11) ir pārslēgta tukšgaitas pozīcijā, citādi bliete var sākt pārvietoties.

Iekustiniet vibroblieti lēnām no miera stāvokļa līdz kustībai ar pilnu gāzi.

## Motora izslēgšana

- Pabīdiēt akceleratora sviru (11) tukšgaitas pozīcijā pa labi.
- Pārslēdziet aizdedzes slēdzi (9) pozīcijā "OFF / IZSL."
- Lai aizvērtu degvielas krānu (4), pagrieziet to pa labi.
- Lai aizvērtu degvielas krānu (21), pagrieziet to pa kreisi.
- Norādījums! Motora (1) pēkšņa izslēgšana, kad ir līdz galam atvērts droseljvārsts, respektīvi, kad motors darbojas ar pilnu jaudu, var radīt motora bojājumus.

## Darbs ar vibroblieti, 10. att.

- Vadiet vibroblieti, satverot roktura stieni ar abām rokām.
- Strādājot kāpumos vai nogāzēs, vienmēr ejiet blakus virzienā pret kalnu.
- Operators nekad nedrīkst stāvēt ierīces krišanas virzienā.
- Uzturiet vibroblieti tīru un sausu.

Ja bliete apgāžas, nekavējoties izslēdziet motoru (1) (aizdedzes slēdzi (9) pārslēdziet pozīcijā "OFF / IZSL.").

Pēc tam novietojiet ierīci atkal stāvus vai uz sāniem tā, lai motors (1) būtu vērsts uz augšu. (Skatīt transportēšanas stāvokli 3. att.) Abb. 3)

**Lai nepieļautu motora bojājumus, bliete, atrodoties uz sāniem, nedrīkst turpināt darboties.**

- Izslēdziet ierīci arī īsos darba pārtraukumos.
- Strādājot atveriet akceleratora sviru (11) līdz galam, lai panāktu maksimālu jaudu.
- Veicot blietēšanu, nekādā gadījumā neatlaidiet roktura stieni.
- Ļaujiet ierīcei pašai sevi vilkt uz priekšu.
- Nespiediet uz ierīci, nemēģiniet ierīci virzīt uz priekšu ar spēku.
- Lai nepieļautu pārmērīgu plāksnes nodilumu, blietes pēdai (15) vienmēr jāatrodas paralēli pamatnei.

## Ievērībai!

**Vibroblieti nedrīkst izmantot uz betona vai cietām un stingri noblīvētām virsmām. Šādos gadījumos ierīce nevis vibrē, bet atsitas, kas rada blietes pēdas (15) un motora bojājumus.**

## 11. Tīrīšana

### △ IEVĒRĪBAI!

Pirms tīrīšanas darbu veikšanas vienmēr izslēdziet motoru (1) un atvienojiet aizdedzes sveces uzgali.

Ikreiz pēc lietošanas jāiztīra cilindra dzesēšanas ribas, kā arī jāiztīra neīfrumi un akmeņi, kas sakrājušies ierīcē.

### △ IEVĒRĪBAI!

Neizmantojiet "spiediena ūdens strūkļas tīrīšanas aparātus" vibroplātnes tīrīšanai. Ūdens var iekļūt ierīces blīvajās vietās un sabojāt darbvārpstas, virzuļus, gultņus vai motoru (1). Spiediena ūdens strūkļas tīrīšanas aparāti saīsina darbības ilgumu un pasliktina vadāmību.

## 12. Transportēšana

Skatiet ierīces svara tehniskos raksturlielumus. Ļaujiet motoram (1) pirms pacelšanas / transportēšanas vai glabāšanas iekštelpās atdzist, lai nepieļautu apdegumus un ugunsgrēka rašanās risku.

## Ievērībai!

Transportējot vienmēr jāizslēdz motors (1) un jāaizvērt degvielas krāni (4) un (21) (pozīcijā OFF).

Pirms transportēšanas vai pirms novietošanas iekštelpās ļaujiet ierīces motoram (1) atdzist, lai nepieļautu apdegumus un novērstu ugunsbīstamību.

Darba laikā mainot atrašanās vietu uz vietu, kas atrodas pat nelielā attālumā, jāizslēdz motors (1).

Nepieļaujiet, ka ierīces apgāšanās vai noslīdēšana apdraud cilvēkus.

### Pārvietošanas mehānisms, 13.1., 13.2. att.

Transportēšanas mehānisms atvieglo ierīces lietošanu, pārvietojot to nelielā attālumā.

- Izslēdziet vibroblieti.
- Sagāziet blieti nedaudz uz priekšu un pabīdīet transportēšanas mehānismu zem turētāja.
- Pieturiet transportēšanas mehānismu ar kāju.
- Sagāziet blieti atpakaļ uz ass un pārbīdīet, turot to aiz aizsargstieņa.
- Novietojot ierīci, rīkojieties pretējā secībā.
- Uzmanīgi novietojiet ierīci un noņemiet ar riteņiem aprīkoto asi.

Izmantojiet pārvietošanas mehānismu tikai uz līdzenas un cietas pamatnes un īsos posmos. Noņemiet pārvietošanas mehānismu pirms nākamajiem blietēšanas darbiem.

#### Ievērībai!

**Vibroblieti vienmēr transportējiet stāvus pozīcijā, lai nepieļautu degvielas vai eļļas izlīšanu.**

Transportējot ar transportlīdzekli, jāseko, lai ierīce nepagāztos.

Ja tas nav iespējams, vispirms pilnībā iztukšojiet degvielas tvertni, nolieciet blieti guļus un cieši nostipriniet uz transportlīdzekļa kravas platformas, lai nepieļautu ierīces aizribošanu vai pārbīdīšanos.

Paceļot ar pacēlāju, izmantojiet transportēšanas stieni (19) un velciet uzmanīgi uz augšu, lai nepieļautu savainošanu.

Pirms pacelšanas nodrošiniet, lai pacelšanas mehānisms varētu droši pacelt šāda svara ierīci.

Pārkraušanas rampām jābūt nestspējīgām un stabilām.

#### IEVĒRĪBAI!

Pēc transportēšanas horizontālā stāvoklī ierīce atkal jānovieto stāvus, lai eļļa varētu satecēt atpakaļ motorā (1). Šis process var aizņemt kādu laiku, līdz ir atjaunojies normāls eļļas līmenis.

#### IEVĒRĪBAI!

Ierīce ir smaga, un to nedrīkst pacelt viena persona.

## 13. Glabāšana

Uzglabājot ierīci ilgāku laiku, iztukšojiet degvielas tvertni un karburatoru.

Noskrūvējiet aizdedzes sveci.

Apm. 20 ml tīras eļļas ielejiet cilindrā pa aizdedzes sveces urbumu.

Lēnām izvelciet reverso palaidēju (10), lai eļļa izplatītos pa motoru (1), un ieskrūvējiet atpakaļ aizdedzes sveci. Kārtīgi notīriet netīrumus, nogulsņējumus un putekļus no motora (1) un cilindra galvas ribām.

Iztīriet gaisa filtru (5) vai stipra piesārņojuma gadījumā to nomainiet.

Glabājiet vibroblieti drošā vietā sausā telpā, kas nav pieejama bērniem.

Ierīci nedrīkst uzglabāt ārpus telpām.

Lai aizsargātu no putekļiem, apsedziet ierīci un motoru (1) un glabājiet to sausā, tīrā vietā.

Nodrošiniet vibroblieti pret apgāšanos.

Uzglabājot blieti guļus, ierīci drīkst sagāzt tikai uz priekšu, lai motors (1) būtu pavērsts uz augšu. Tā tiek novērsta eļļas iekļūšana cilindrā, gaisa filtrā (5) un degkamerā, kas var radīt iedarbināšanas problēmas.

Glabājiet ierīci un tās piederumus tumšā, sausā un nesalstošā, kā arī bērniem nepieejamā vietā. Optimālā glabāšanas temperatūra ir 5 līdz 30 °C robežās.

Glabājiet instrumentu oriģinālajā iepakojumā.

Nosedziet instrumentu, lai to aizsargātu pret putekļiem vai mitrumu. Uzglabājiet lietošanas instrukciju kopā ar instrumentu.

## 14. Apkope

### △ IEVĒRĪBAI!

Pirms apkopes darbu veikšanas vienmēr izslēdziet motoru (1) un atvienojiet aizdedzes sveces uzgali.

#### Apkopes grafiks

Lūdzu, ievērojiet šo ierīces motora apkopes tabulu!

#### Ik dienu pirms darba sākšanas

- Pārbaudiet degvielas tvertnes un degvielas cauruļvadu hermētiskumu.
- Pārbaudiet blietes pēdas (15) stiprinājuma skrūvju fiksāciju, gaisa filtru (5), motoreļļas līmeni, eļļu blietes pēdā (15) un vadības elementu darbību.

#### Pēc 25 darba stundām

- Nomainiet blietēšanas sistēmas eļļu,
- iztīriet dzesētājrībus un pārbaudiet aizdedzes sveci.



### Pēc 50 darba stundām

- Nomainiet motoreļļu.

### Pēc 100 darba stundām

- Nomainiet gaisa filtra elementu,
- nomainiet motoreļļu,
- nomainiet aizdedzes sveci,
- iztīriet nosēdtrauku.

### Pēc 300 darba stundām

- Nomainiet blietēšanas sistēmas eļļu,
- iztīriet degvielas filtru.

### Norādījums!

Nomainiet motoreļļu pēc pirmajām 50 darba stundām, tad ik pēc 100 darba stundām, nomainiet blietēšanas sistēmas eļļu pēc pirmajām 25 darba stundām, tad ik pēc 300 darba stundām.

### Motoreļļa

#### Eļļa līmeņa kontrole

Pārbaudiet motoreļļas līmeni, kad motors (1) ir izslēgts un atrodas horizontālā stāvoklī.

- Izņemiet eļļas noslēgskrūvi (6).
- Eļļas līmenim jāsasniedz eļļas iepildes īscaurules vītne.
- Ja eļļas līmenis ir zemāks, līdz eļļas iepildes atveres apakšmalai iepildiet ieteikto eļļu (skatīt tehniskos datus).

### Neuzpildiet par daudz!

Kārtīgi aizgrieziet eļļas noslēgskrūvi.

Zems eļļas līmenis var izraisīt motora bojājumus. Par šādu darbību rezultātā izrietošajiem bojājumiem ražotājs nav atbildīgs; risku uzņemas vienīgi pats lietotājs.

### Motoreļļas nomaīņa, 11. att.

Nomainiet motoreļļu pēc pirmajām 50 darba stundām, pēc tam ik pēc 100 stundām vai reizi mēnesī.

- Izteciniet motoreļļu no silta motora (1).
- Ļaujiet motoram (1) uzsilt.
- Izslēdziet motoru (1).
- Noliecotās eļļas savākšanai palieciet zem eļļas notecināšanas skrūves (7) pietiekama izmēra trauku.
- Lai iztecinātu eļļu, izņemiet eļļas noslēgskrūvi (6) un eļļas notecināšanas skrūvi (7).
- Ievietojiet eļļas notecināšanas skrūvi (7) atpakaļ un cieši pievelciet.
- Iepildiet ieteikto motoreļļu horizontāli novietotā motorā (1) līdz eļļas iepildes atveres apakšmalai.

Eļļas daudzumu un eļļas marķu skatiet tehniskajos datos. Kārtīgi aizskrūvējiet eļļas noslēgskrūvi (6).

### Norādījums!

Ieteicamā motoreļļa SAE 10W-30

Iepildāmais daudzums apm. 0,6 litri

Pienācīgi izlietojiet radušos eļļu vietējā nolietotās eļļas savākšanas vietā. Ir aizliegts notecināt nolietoto eļļu augsnē vai sajaukt ar atkritumiem.

### Svarīga norāde remonta gadījumā:

Nosūtot piegādāto vibroblieti atpakaļ remonta veikšanai, ievērojiet, ka vibrobliete drošības apsvērumu dēļ tehniskās apkalpošanas stacijai jānosūta bez eļļas un bez benzīna.

### Gaisa filtra (5) tīrīšana

- Noņemiet gaisa filtra korpusa vāku.
- Uzmanīgi noņemiet porolona ieliktni un pārbaudiet, vai tam nav bojājumu.
- Bojātus ieliktnus nomainiet, netīrumus filtra korpusa iekšpusē izslaukiet ar tīru lupatiņu.
- Porolona ieliktni izmazgājiet maigā ziepjūdenī.
- Pamatīgi izskalojiet ar tīru ūdeni un ļaujiet labi nožūt.
- **NEKAD neizmantojiet benzīnu vai tīrīšanas šķīdumus ar zemu uzliesmošanas temperatūru gaisa filtra ieliktna tīrīšanai.**
- Sekas var būt ugunsgrēks vai sprādziens.
- Uzlieciet porolona ieliktni uz gaisa filtra ieliktna.
- Aizveriet gaisa filtra korpusa vāku.

Nekad neļaujiet motoram (1) darboties bez gaisa filtra ieliktna vai ar bojātu gaisa filtra ieliktni. Šādā veidā netīrumi iekļūst motorā (1), kā rezultātā var rasties nopietni motora bojājumi. Par šādu darbību rezultātā izrietošajiem bojājumiem ražotājs nav atbildīgs; risku uzņemas vienīgi pats lietotājs.

### Aizdedzes sveces nomaīņa

- Izslēdziet motoru (1) un ļaujiet tam atdzist.
- **Uzmanību! Apdedzināšanās risks**
- Noņemiet aizdedzes sveces uzgali un notīriet netīrumus ap aizdedzes sveci.
- Izskrūvējiet un pārbaudiet aizdedzes sveci.
- Pēc vajadzības aizdedzes sveci notīriet vai nomainiet.
- Bojājumu, piem., plaisu vai šķēlumu gadījumā nomainiet aizdedzes sveci.
- Notīriet aizdedzes sveces elektrodus ar stieplu suku.
- Pārbaudiet un noregulējiet spraugu starp elektrodiem. Attālumu skatiet "Tehniskajos datos".

- Ieskrūvējiet aizdedzes sveci un pievelciet ar aizdedzes sveces atslēgu.
- Uzlieciet aizdedzes sveces uzgali uz aizdedzes sveces.
- Uzmaniet, lai nomainīšanas laikā netīrumi neiekļūtu cilindra galvā.
- Pārbaudiet aizdedzes sveces pozīciju.
- Valīģa aizdedzes svece pārkarstot var sabojāt motoru (1).
- Pārāk stipra pievilksna var bojāt vītņi cilindra galvā.
- Par šādu darbību rezultātā izrietošajiem bojājumiem ražotājs nav atbildīgs; risku uzņemas vienīgi pats lietotājs.

### **Blietēšanas sistēmas eļļošana, 12. att.**

#### **Eļļas līmeņa pārbaude:**

Pārbaudiet eļļas līmeni ikreiz pirms lietošanas sākšanas.

- Novietojiet vibroblieti uz līdzenas virsmas.
- Notīriet netīrumus ap kontrollozīņu (16).
- Pārbaudiet eļļas līmeni, sakoties kontrollozīnā (16). Blietēšanas sistēmas eļļošana ir atbilstoša, ja līmenis eļļas kontrollozīnā ir aptuveni 1/2 – 3/4. Ja eļļa nav redzama, tā jāpieleļ.
- Sasveriet vibroblieti uz priekšu, līdz ierīce balstās uz transportēšanas aizsarga (18).
- Izņemiet eļļas notecināšanas skrūvi (16) blietes apakšdaļā.
- Ja nepieciešams, pieļējiet SAE 10W-30 eļļu.
- Noslēdziet un pievelciet skrūvi.
- Novietojiet ierīci atkal stāvus.

#### **Eļļas nomainīšana:**

Nomainiet blietēšanas sistēmas eļļu pēc pirmajām 50 darba stundām, pēc tam ik pēc 300 stundām.

- Sagāziet vibroblieti atpakaļ, līdz tā balstās uz roktura stieņa.
- Palleciet zem ierīces atbilstošu trauku.
- Izņemiet eļļas notecināšanas skrūvi (16) blietes apakšdaļā un iztecīniet eļļu traukā.
- Novietojiet vibroblieti atpakaļ stāvus pozīcijā un tad sasveriet uz priekšu, līdz ierīce balstās uz transportēšanas aizsarga (18).
- Iepildiet eļļu.
- Noslēdziet un pievelciet skrūvi (kontrollozīnā 16).
- Novietojiet ierīci atkal stāvus.

Pēc eļļas maiņas ļaujiet ierīcei 10 minūtes darboties.

### **Norādījums!**

Ieteicamā motoreļļa SAE 10W-30

Iepildāmāis daudzums apm. 0,8 litri

Pienācīgi izlietojiet radušos eļļu vietējā nolietotās eļļas savākšanas vietā. Ir aizliegts notecināt nolietoto eļļu augsnē vai sajaukt ar atkritumiem

#### **Svarīga norāde remonta gadījumā:**

Veicot ierīces piegādes atgriešanu remonta veikšanai, ievērojiet, ka ierīce drošības apsvērumu dēļ tehniskās apkalpošanas stacijai jānosūta bez eļļas un bez degvielas.

### **Servisa informācija**

Jāievēro, ka šim ražojumam šādas daļas ir pakļautas lietošanas vai dabiskajam nodilumam, vai šādas daļas ir nepieciešamas kā patērējamie materiāli.

Nodilstošās detaļas\*: Aizdedzes svece

\* nav obligāti iekļauts piegādes komplektā!

Rezerves daļas un piederumus varat saņemt mūsu apkopes centrā. Šim nolūkam noskenējiet titullapā esošo kvadrāt kodu.

### **Blietes pēda (15)**

Ja ierīce ir jauna, ikreiz pirms lietošanas sākšanas vai pēc jaunas blietes pēdas (15) montāžas jāpievelk visi stiprinājuma uzgriežņi.

## **15. Utilizēšana un atkārtota izmantošana**



Ierīce atrodas iepakojumā, lai izvairītos no bojājumiem transportēšanas laikā. Iepakojums ir izejmateriāls, un to var izmantot atkārtoti vai nodot izejvielu aprītē.



Ierīce un tās piederumi ir no dažādiem materiāliem, piemēram, metāla un plastmasas.

Bojātās detaļas jānodod īpašo atkritumu pārstrādei. Jautājiet specializētā veikalā vai pašvaldībā!

## 16. Traucējumu novēršana





Turpmākajā tabulā ir parādītas kļūdu pazīmes, un aprakstīts, kā jūs varat tās novērst, ja jūs uerīce nedarbojas pareizi. Ja jūs tādā veidā nevarat lokalizēt un novērst problēmu, vērsieties tuvākajā servisa darbnīcā.

Traucējums	Iespējamais cēlonis	Novēršana
Nevienmērīga sablīvēšana.	Nodilusi blietes pēda.	Nomainiet blietes pēdu.
Eļļas zudums motorā.	Nodiluši blīvējumi, radiālie blīvgredzeni.	Sazinieties ar tirdzniecības uzņēmumu.
	Pamatne ir pārāk cieta.	Pamatnes sablīvēšana nav iespējama.
	Pamatne ir pārāk slapja, blietes pēda buksē.	Ļaujiet nožūt.
Motors darbojas, taču bliete darbojas nevienmērīgi.	Uz blietes pēdas ir biezs netīrumu slānis.	Notīriet blietes pēdu.
	Salūzušas detaļas blietēšanas sistēmā.	Sazinieties ar tirdzniecības uzņēmumu.
	Salūzusi vai zemas kvalitātes atspere.	
Motoru nav iespējams iedarbināt	Iestatīts pārāk liels motora apgriezienu skaits.	Attīriet sajūga virsmu no eļļas un taukvielām.
	Netīra sajūga virsma.	
	Degvielas tvertnē nav degvielas.	Papildiniet degvielu.
	Aizvērts degvielas krāns.	Atveriet degvielas krānu.
	Piesārņots gaisa filtrs.	Iztīriet gaisa filtru.
	Motora slēdzis atrodas pozīcijā "OFF".	Novietojiet motora slēdzi pozīcijā "ON".
	Bojāts reversais palaidējs.	Saremontējiet reverso palaidēju.
Nav motoreļļas.	Papildiniet motoreļļu.	
Motors darbojas, taču bliete nekustas.	Piesārņota aizdedzes svece.	Notīriet aizdedzes sveci
	Bojāts centrālās sajūgs.	Nomainiet sajūgu.
	Zems blietēšanas spiediens.	Sazinieties ar tirdzniecības uzņēmumu
Aizsērējis izpūtējs.		
Motors pārāk uzkarst.	Netīras dzesētājrības un netīri ventilatora spārni.	Notīriet dzesētājrības un ventilatora spārnus.

## Förklaring av symbolerna på apparaten

Användningen av symboler i den här handboken ska göra dig uppmärksam på eventuella risker. Säkerhetssymbolerna och förklaringarna som anges i samband med dessa måste förstås. Varningarna i sig undanröjer inga risker och kan inte ersätta lämpliga åtgärder för att förebygga olyckor.

	<p>WARNING: Om instruktionerna ignoreras kan detta innebära fara för livet samt skaderisk eller skador på verktyget.</p>
	<p>Läs drifhandboken. Innan du använder apparaten ska du alltid titta i motsvarande avsnitt i användarhandboken.</p>
	<p>Använd ett hörselskydd. Buller kan orsaka hörselskador.</p>
	<p>Använd skyddsglasögon.</p>
	<p>Använd skyddshandskar.</p>
	<p>Använd hals säkra skor</p>
	<p>Utsätt inte apparaten för regn.</p>
	<p>Det är förbjudet att avlägsna och att ta bort maskinens skydds- och säkerhetsanordningar.</p>
	<p>Rör inte vid roterande delar</p>
	<p>Öppna lågor eller rökning i närheten av apparaten är strängt förbjudet!</p>
	<p>Håll obehöriga personer på avstånd.</p>

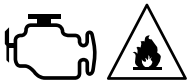
	<p>Varning för varma delar.</p>
	<p>Viktigt. Stäng av motorn innan bränsle fylls på. Fyll inte på under pågående drift.</p>
	<p>Viktigt. Avgaserna är giftiga. Använd därför inte motorn i oventilerade utrymmen.</p>
	<p>Var mycket försiktig när du hanterar bränslen och smörjmedel!</p>
	<p>Ta bort tändkabeln innan du utför underhållsarbeten och läs igenom instruktionerna.</p>
	<p>När motorn startas genereras gnistor. Dessa kan antända brännbara gaser som finns i närheten.</p>
<p><b>⚠ Observera!</b></p>	<p>I denna driftsanvisning har vi försett ställen som berör din säkerhet med denna symbol</p>

**Innehållsförteckning:**
**Sida:**

1.	Inledning .....	243
2.	Apparatbeskrivning (bild 1).....	243
3.	Leveransomfång .....	243
4.	Avsedd användning .....	243
5.	Allmänna säkerhetsanvisningar .....	244
6.	Tekniska specifikationer .....	246
7.	Uppackning .....	247
8.	Konstruktion.....	247
9.	Före idrifttagning .....	247
10.	Ta i drift .....	248
11.	Rengöring .....	249
12.	Transport.....	249
13.	Lagring .....	250
14.	Underhåll.....	250
15.	Kassering och återvinning .....	252
16.	Felsökning.....	253

## 1. Inledning

### Tillverkare:

Scheppach GmbH  
Günzburger Straße 69  
D-89335 Ichenhausen

### Bästa Kund!

Vi hoppas att du får mycket glädje och nytta av din nya maskin.

### Info:

Tillverkaren av denna maskin ansvarar enligt gällande produktansvar inte för skador som kan uppstå på maskinen eller genom maskinen:

- Vid felaktig hantering.
- Om instruktionsmanualen inte följs,
- Reparationer genom utomstående, obehöriga fackspecialister
- Vid byte och montering av reservdelar som inte är original
- felaktig användning

### Beakta följande:

Läs hela texten i bruksanvisningen innan montering och idrifttagning.

Denna instruktionsmanual hjälper dig lära känna apparaten och hur den bäst kan användas på avsett sätt. Instruktionsmanualen innehåller viktiga anvisningar om hur du arbetar säkert, fackmannamässigt och ekonomiskt med apparaten. Den informerar om hur du undviker faror, håller nere reparationskostnader och stilleståndstider samt hur du ökar apparatens tillförlitlighet och livslängd.

Utöver denna instruktionsmanuals säkerhetsbestämmelser måste även föreskrifterna beaktas som gäller apparatens användning i ditt land.

Bevara denna instruktionsmanual vid apparaten, i en plastficka som skyddar den mot smuts och fukt. Bruksanvisningen måste läsas och följas av all operatörspersonal innan arbetet påbörjas.

Endast personer som utbildats i apparatens användning, och som informerats om riskerna som finns, får arbeta med apparaten. Minsta ålder måste beaktas.

Förutom säkerhetsanvisningarna i denna bruksanvisning och de landsspecifika föreskrifterna, måste man också beakta allmänna regler för drift av identiska maskiner.

Vi tar inget ansvar för olyckor eller skador som orsakats av underlåtenhet att följa bruksanvisningen och säkerhetsinstruktionerna .

## 2. Apparatbeskrivning (bild 1)

1. Motor
2. Bensintank
3. Tanklock
4. Bränslekran (bensintank)
5. Luftfilter
6. Oljelocksskruv
7. Oljeavtappningsskruv
8. Chokereglage
9. Tändkontakt
10. Reverseringsstart
11. Gasreglage
12. Ljuddämpare
13. Växellåda
14. Stampunderdel
15. Stampfot
16. Oljeavtappningsskruv stampfot
17. Skyddsram
18. Transportskydd
19. Transportkonsol
20. Adapterplattor (2x)
21. Bränslekran (motor)

## 3. Leveransomfång

- Vibrationsstamp
- Köranordning
- Tändstiftsnyckel
- Instruktionsmanual

## 4. Avsedd användning

**Maskinen motsvarar det gällande EU-maskindirektivet.**

**OBS! Personer som inte har läst bruksanvisningen, barn, ungdomar samt personer som är påverkade av alkohol, droger, mediciner, trötthet eller sjukdom får inte använda apparaten.**

- Före idrifttagning måste alla skydds- och säkerhetsanordningar vara monterade på vibrationsstampen.
- Vibrationsstampen är ett motordrivet verktyg avsett för bearbetning av lös jord, jordklumpar och grus för att bilda ett fast och stabilt grundlager för fundament, underbetong och annan stabilisering av underlag.
- Apparaten är inte lämpad för bearbetning av mark med hög lerhalt.
- Maskinen får endast användas utomhus.
- All annan användning är regelvidrig.

- Regelvidrig användning, ändringar på apparaten eller användning av delar, som inte kontrollerats av tillverkaren eller godkänts kan vålla oförutsedda skador!
- Vibrationsstampen är avsedd att användas av en person.
- Personen som använder maskinen ansvarar för andra som vistas i arbetsområdet.
- Följ alla säkerhets- och riskanvisningar som sitter på maskinen.
- Alla säkerhets- och riskanvisningar som sitter på maskinen ska vara i fullständigt läsbart skick.
- Använd bara maskinen i tekniskt felfritt skick och enligt bestämmelserna. Var säkerhetsmedveten och ansvarsfull och följ bruksanvisningen!
- Särskilt störningar som kan påverka säkerheten måste omgående åtgärdas (eller lämnas in för reparation)!
- Tillverkarens säkerhets-, arbets- och underhållsanvisningar samt de mått som anges i den tekniska specifikationen måste följas.
- Gällande föreskrifter om förebyggande av olycksfall och andra allmänt erkända säkerhetstekniska regler måste beaktas.
- Maskinen får bara användas, underhållas eller repareras av sakkunniga personer som känner till dessa arbeten och dess risker. Egenmäktiga förändringar på maskinen fritar tillverkaren från allt ansvar för skador som beror på detta.
- Maskinen får endast användas för arbeten som den är konstruerad för och som beskrivs i bruksanvisningen.
- Maskinen får bara användas med originaltillbehör och originalverktyg från tillverkaren.
- Annan användning är felaktig. Skador som då uppstår fritar tillverkaren från ansvar och användaren bär ensam ansvaret och risken.

Maskinen får bara användas med originaltillbehör och originalverktyg från tillverkaren. Tillverkarens säkerhets-, arbets- och underhållsanvisningar samt de mått som anges i den tekniska specifikationen måste följas.

Observera att våra maskiner inte är konstruerade för kommersiell, hantverksmässig eller industriell användning. Vi lämnar ingen garanti när apparaten används i kommersiella eller industriella verksamheter liksom liknande verksamheter.

## 5. Allmänna säkerhetsanvisningar

- Lär känna din maskin.
- Läs igenom instruktionsmanualen uppmärksamt och försäkra dig om att du förstår innehållet samt alla dekaleringar som har monterats på maskinen.
- Informera dig om användningsområdet samt maskinens begränsningar och speciella riskkällor.
- Säkerställ att du kan alla manöverelement och deras funktion.
- Säkerställ att du vet hur maskinen stoppas och manöverelementen snabbt deaktiveras.
- Försök inte att använda maskinen utan att känna till funktionssätten och underhållskraven för motorn och hur person- och/eller saksador ska undvikas.
- Håll andra personer borta, och särskilt barn, borta från arbetsområdet.

### Arbetsområde

- Starta eller använd aldrig maskinen i ett slutet utrymme. Avgaserna är farliga eftersom de är luktfria och innehåller den livshotande gasen kolmonoxid. Använd bara maskinen på väl ventilerade platser utomhus.
- Använd aldrig maskinen vid bristande sikt eller dåliga ljusförhållanden.

### Personsäkerhet

- Använd inte maskinen om du har intagit droger, alkohol eller medicin som påverkar din förmåga att använda maskinen korrekt.
- Använd lämplig klädsel. Använd långbyxor, stövlar och handskar.
- Använd inte lös klädsel, korta byxor eller smycken av något slag. Bind upp långt hår så att det inte når längre än till axlarna. Håll ditt hår, dina kläder och handskar på avstånd från rörliga delar. Löst sittande kläder, smycken och långt hår kan fångas in av rörliga delar. Kontrollera maskinen före start.
- Låt befintliga skyddskåpor sitta kvar och se till att de är funktionsdugliga.
- Säkerställ att alla muttrar, skruvar etc. är ordentligt åtdragna.
- Använd aldrig maskinen när den är i behov av reparation eller i dåligt mekaniskt skick. Byt ut skadade eller förstörda delar och komplettera med delar som saknas före användning.
- Kontrollera maskinen beträffande bensinläckage.
- Håll maskinen funktionsduglig. Använd inte maskinen om motorn inte kan sättas på och av med den avsedda knappen.



- En maskin som drivs med bensin och inte går att styra via motorbrytaren är farlig och måste bytas ut.
- Vänj dig vid att kontrollera att skruvmejslar och nycklar har avlägsnats från området runt maskinen, innan du startar maskinen. En skruvmejsel eller en nyckel som sitter kvar i en roterande maskindel kan orsaka personsador.
- Var uppmärksam, tänk på vad du gör och använd ditt sunda förnuft när du arbetar med maskinen. Överansträng dig inte.
- Använd inte maskinen när du är barfotad, bär sandaler eller liknande lätta skor. Använd arbetsskyddsskor som skyddar dina fötter och förbättrar din stabilitet på hala ytor.
- Var alltid noga med god stabilitet och jämnvikt. Då kan du kontrollera maskinen på ett bättre sätt i oväntade situationer.
- Undvik oavsiktliga starter med maskinen. Säkerställ att motorbrytaren är avstängd innan du transporterar maskinen eller utför underhållsarbete på den. Transport eller underhållsarbeten på maskinen kan leda till olyckor om omkopplaren står i läge På.

### Säkerhet vid hantering av bensin

- Bensin är mycket lättantändlig och gaserna kan explodera om de antänds.
- Vidta säkerhetsåtgärder vid hantering av bensin för att minska risken att få svåra skador.
- Använd en lämplig bensindunk när du fyller på eller tappar av tanken.
- Utför dessa arbeten på väl ventilerade platser utomhus.
- Rök inte. Låt inga gnistor, öppna lågor eller andra brandkällor hamna i närheten när du fyller på bensin eller arbetar med maskinen.
- Fyll aldrig på tanken inomhus. Håll jordade, elektriskt ledande föremål som verktyg borta från fristående elektrisk utrustning och ledningar, för att undvika gnistbildning eller att ljusbågar bildas. Det kan leda till att bensingaser antänds.
- Stäng alltid av motorn och låt den svalna innan du fyller på bensintanken. Ta aldrig av tanklocket eller fyll på bensin när motorn är igång, eller fortfarande är varm.
- Använd inte maskinen om du vet att det föreligger läckage i bensinsystemet. Ta av tanklocket långsamt för att släppa ut eventuellt tryck i tanken. Fyll inte på för mycket i tanken (bensinnivån bör aldrig ligga över den markerade maxgränsen). Stäng bensintanken igen ordentligt med tanklocket och torka upp ev. spill.

- Använd aldrig maskinen om tanklocket inte är ordentligt påskruvat. Undvik antändningskällor närheten av utspild bensin. Försök inte starta maskinen om du har spillt ut bensin. Ta bort maskinen från området där bensingaserna spillts ut och förhindra att antändningskällor bildas tills bensingaserna har avdunstat.
- Förvara alltid bensin i behållare som är tillverkade särskilt för detta ändamål.
- Lagra bensin på en sval, väl ventilerad plats långt ifrån gnistor och öppna lågor och andra antändningskällor. Förvara aldrig bensin eller maskinen med full tank i en byggnad där bensingaser kan komma i kontakt med gnistor, öppna lågor eller andra antändningskällor som varmvattenpannor, ugnar, klädtorkare och liknande. gelangen können.
- Låt motorn svalna innan du förvarar maskinen i ett slutet utrymme.

### Användning och skötsel av maskinen

- Maskinen får aldrig lyftas eller bäras medan motorn är igång.
- Var försiktig när du hanterar maskinen.
- Använd rätt maskin för ditt användningsområde. Den rätta maskinen utför de arbeten som den är konstruerad för bättre och säkrare.
- Ändra inte inställningen av motorns varvtalsreglering och överskrid den inte. Varvtalsregulatorn kontrollerar motorns maxhastighet med maximal säkerhet.
- Låt inte motorn gå på höga varvtal när du inte komprimerar.
- Håll händer och fötter borta från roterande delar.
- Undvik kontakt med het bensin, olja, avgaser och heta ytor. Rör inte vid motorn eller avgasdämparen. Dessa delar blir särskilt heta under användningen. De fortsätter att vara heta även en stund efter att maskinen stängts av.
- Låt motorn svalna innan underhållsarbete eller inställning utförs.
- Stäng genast av motorn om maskinen börjar ge ifrån sig ovanliga ljud eller vibrationer, dra ut tändstiftskabeln och sök efter orsaken. Ovanliga ljud eller vibrationer är vanligtvis ett tecken på fel.
- Använd endast påbyggnads- och tillbehörsdelar som är tillåtna av tillverkaren. Om detta ignoreras kan personsador bli följden.
- Underhåll maskinen. Kontrollera beträffande felriktning eller blockering av rörliga delar, skador på delar och andra tillstånd som kan försämra maskinens funktion. Låt reparera maskinen före all fortsatt användning om du konstaterar skador. Många olyckor är resultatet av en dåligt underhållen utrustning.

- Håll motor och avgasdämpare fria från gräs, blad, allt för mycket smörjmedel eller kolavlagringar för att minska risken för en brand.
- Håll eller spruta aldrig vatten eller någon annan vätska över maskinen.
- Håll handtagen torra, rena och fria från skräp.
- Rengör maskinen efter varje användning.
- Följ gällande avfallshanteringsriktlinjer för bensin, olja etc. för att skydda miljön.
- Förvara den avstängda maskinen utom räckhåll för barn och låt inte någon som inte är insatt i hur maskinen fungerar eller inte har läst igenom denna bruksanvisning få använda maskinen. I händerna på okunniga användare kan maskinen vara farlig.

### Service

- Stäng av motorn före rengöring, reparation, inspektion eller inställningsarbeten och säkerställ att alla rörliga delar står stilla.
- Se alltid till att motorbrytaren befinner sig i "OFF"-läget. Dra ut tändstiftskabeln och håll den borta från tändstiftet för att undvika en oavsiktlig start.
- Låt en behörig medarbetare utföra underhåll på maskinen. Använd endast originalreservdelar. Detta säkerställer att maskinen är förblir säker.

### Restrisker

Maskinen har tillverkats enligt senaste tekniska rön och gällande säkerhetstekniska regler. Trots detta kan det uppstå vissa restrisker vid arbetet.

- Trots alla vidtagna åtgärder kan det finnas restrisker som inte är uppenbara.
- Restrisker kan minimeras genom att säkerhetsanvisningar och ändamålsenlig användning liksom bruksanvisningen beaktas i sin helhet.
- Undvik tillfällig idriftsättning av maskinen.
- Använd det verktyg som rekommenderas i den här instruktionsmanualen. Då får du en maskin som ger maximal effekt.
- Håll händerna borta från arbetsområdet när maskinen är i drift.

## 6. Tekniska specifikationer

Mått B x D x H	480 x 780 x 1150
Stamplatta L x B	345 x 285
Stamplattans slaglängd	40 – 66 mm
Slag	450 - 650 /min
Centrifugalkraft	10 kN
Motordata:	1 cylinder/4-takt
Max. motoreffekt:	4,1 kW
Slagrum	196 cc
Varvtal max.	3600 /min
Bränsle	Blyfri normal bensin
Tankinnehåll	2,8 l
Motorolja/Mängd/Typ	0,6 l / SAE 10 W 30 / SAE 10 W 40
Växellådsolja/Mängd/Typ	0,8 l / SAE 10 W-30
Tändstift	F7RTC
Elektroavstånd	0,7 +/- 0,1 mm
Vikt	78 kg

Med förbehåll för tekniska ändringar!

### Buller och vibration

**⚠ Varning:** Buller kan ha allvarlig inverkan på din hälsa. Om maskinens buller överstiger 85 dB (A), bör du använda ett passande hörselskydd.

#### Typvärden buller

Ljudeffektnivå $L_{WA}$	108d B(A)
Ljudtrycksnivå $L_{pA}$	87,45 dB(A)
Osäkerhet $K_{wajpA}$	3 dB

#### Typvärden vibrationer

Vibration höger handtag $a_h$	30,61 m/s <sup>2</sup>
Vibration vänster handtag $a_h$	29,37 m/s <sup>2</sup>

Information: De angivna ljudnivåerna har bestämts med hjälp av ett standardiserat testförfarande och kan användas för att jämföra olika verktyg med varandra. Dessutom är dessa värden lämpliga för att i förväg uppskatta användarnas spänningar och belastningar orsakade av ljud.

Varning! De verkliga vibrationsvärdena kan avvika från de angivna beroende på hur du använder verktyget. Vidta åtgärder för att skydda dig mot buller.

Ta då hänsyn till hela arbetsförloppet, alltså även tidpunkter när verktyget arbetar utan last eller är avstängt. Lämpliga åtgärder inbegriper bland annat att verktyget underhålls och servas regelbundet, att insatsverktygen pausas regelbundet och att arbetsförloppen planeras väl.

## 7. Uppackning

- Öppna förpackningen och ta ut enheten försiktigt.
- Ta bort förpackningsmaterialet, förpacknings- och transportsäkringar (om det finns).
- Kontrollera att leveransomfånget är fullständigt.
- Kontrollera enheten och tillbehör för transportsador. Vid reklamationer måste transportören genast meddelas. Senare reklamationer kan inte behandlas.
- Om möjligt, ha kvar förpackningen fram till utgången av garantiperioden.
- Bekanta dig med apparaten innan bruk med hjälp av bruksanvisningen.
- Använd bara originaldelar till tillbehören och till slit- och reservdelarna. Reservdelar hittar du hos din fackhandlare.
- Ange våra artikelnummer liksom maskinens typ och tillverkningsår vid beställningar.

### ⚠ SE UPP!

**Maskin och förpackningsmaterial är inga leksaker! Barn får inte leka med plastpåsar, folie och smådelar! Risk för kvävning eller andra skador!**

## 8. Konstruktion

Av förpackningstekniska skäl är din maskin inte komplett monterad

### Montering av adapterplattor (20) (bild 2)

- Montera de 2 adapterplattor (20) med 4 sexkantskruvar M 10x20 (A) på vardera sidan om växellådan (13).
- Dra åt skruvarna ordentligt.

### Montering av skyddsram (17) bild 2.1

- Montera skyddsramen (17) med 4 sexkantskruvar M 10 x 20 (A) på vardera sidan om adapterplattan (20).
- Dra åt skruvarna ordentligt.

### Montering av bensintank (2) bild 2.2, 2.3

- Montera bensintanken (2) med 2 sexkantskruvar (B), 2 brickor D 24 och 2 distansmuttrar M 8 till fästblecket och dra åt ordentligt.
- Sätt dit bensinslangen (C) och säkra med klämman (D).

### Montering av gasreglage (11) bild 2.4

- Montera gasreglaget (11) med fästklammern, 2 krysskruvar M6 x 25 och 2 självslåsande muttrar M6 på skyddsramen (17) och dra åt.

## 9. Före idrifttagning

### OBS!

Läs säkerhetsinformationen noggrant (se "Säkerhetsinformation" och övrig information om bensindrivna maskiner).

### Anvisning! Fig.3

Transportera alltid om möjligt vibrationsstampen i upprätt ställning och säkerställ att maskinen inte kan välta. Om det inte finns möjlighet att transportera vibrationsstampen stående ska den endast placeras enligt fig. 3. Luftfiltret (5) får inte vara vänt nedåt! Olja kan komma in i cylindern, brännkammaren eller i luftfiltret (5). Det kan leda till startsvårigheter.

### Tankning

- Skruva loss tankluckan (3).
- Fyll på bränsle.
- Tänk på att bränsle expanderar och att du därför inte fyller tanken helt.
- Skruva fast tankluckan (3) ordentligt och torka rent i omgivande område från eventuell utspild bränsleblandning.

### Bränsle

Motorn (1) i vibrationsstampen är en fyrtaktsmotor. Motorn drivs med blyfri normal bensin med ett oktantal på 95.

### Tankvolym: 2,8 liter

Tanka i ett väl ventilerat utrymme med motorn (1) avstängd.

Om motorn (1) var i drift strax innan ska du låta den svalna först.

Observera! Bensin är ytterst brandfarligt och explosivt. Det finns risk för brännskador och andra allvarliga skador vid hantering av bränsle.

Tanka aldrig motorn (1) i en byggnad där den kan exponeras för bensinångor, gnistor eller öppen eld.

Stäng av motorn (1) och håll den borta från värme och gnistor samt lågor. Tanka endast utomhus.

Torka omedelbart upp bensinspill.

## Motor

### Smörjning av motorn, bild 4

#### Observera!

Innan första idrifttagningen ska motorn fyllas med motorolja!

Utan olja kan motorn (1) skadas.

Skador som då uppstår fritar tillverkaren från ansvar och användaren bär ensam ansvaret och risken.

Oljepåfyllningsmängd: 0,6 liter

Olja: SAE 10W-30 eller 10W-40

Använd kommersiell motorolja med specifikation 10W-30 eller 10W-40.

- Ta av oljelocksskruven (6) på motorn (1).
- Fyll på motorolja tills nivån är synlig i påfyllningsöppningens gänga. Påfyllningsmängd ca. 0,6 liter.

### Smörjning av stampsystemet bild 5

Oljepåfyllningsmängd: 0,8 liter

Olja: SAE 10W-30

Ställ vibrationsstampen på en jämn yta.

Eliminera smuts i området runt siktglaset (16).

Kontrollera oljenivån genom siktglaset (16). Stampsystemets smörjning är korrekt när oljesiktglaset visar på ungefär 1/2 - 3/4 fullt.

Om ingen olja syns måste du fylla på olja.

Luta vibrationsstampen framåt tills att maskinen ligger mot rullbygeln (I). Lossa oljeavtappningsskruven (16) från stampens undersida. Fyll på olja SAE 10W-30 vid behov. (Använd trätt)

Sätt tillbaka skruven och dra åt.

Ställ maskinen upprätt.

## 10. Ta i drift

### OBS!

Läs säkerhetsinformationen noggrant (se "Säkerhetsinformation" och övrig information om bensindrivna maskiner).

### Förberedelser

Ställ vibrationsstampen upprätt på en fast, jämn yta, så att smörjningen av motorn (1) kan ske på ett korrekt sätt.

Kontrollera följande före start:

- motoroljenivån,

- bränslenivån,
- tanken bör vara minst halvfull,
- stampsystemets smörjning,
- Luftfiltrets skick
- skicket hos bränsleledningar
- de yttre skruvförbanden beträffande korrekt säte
- platsen (starta inte apparaten på asfalt eller betong)

Undvik startplatser med fördjupningar eller hål (som t.ex. vattenpölar). På hala, våta ytor finns det halkrisk!

### Motorstart bild 6 - 10

#### Kallstart

- Vrid bränslekranen (4) åt vänster. (Bild 6)
- Ställ bränslekranen (21) på motorn (1) (bild 6.1) åt höger på "ON" för att öppna den.
- Ställ chokereglaget (8) åt vänster på "STÄNGD". (Bild 6.1)
- Skjut gasreglaget (11) något åt vänster. (Fig.7)
- Ställ tändkontakten (9) till "ON/EIN". (Bild 8)
- Dra lätt i reverseringsstarten (10) tills du känner ett lätt motstånd och låt den rulla in igen. (Fig.9)
- Dra ut reverseringsstarten (10) med kraft, men utan ryck. Motorn (1) startar.
- Ställ gasspaken (11) på tomgång.
- Öppna chokereglaget (8) medan motorn (1) körs varm.
- Skjut gasspaken (11) till start långsamt och försiktigt åt vänster - maskinen börjar att arbeta.

#### Varmstart

- Ställ bränslekranen (4) på bränsletanken (undertill) nedåt.
- Ställ bränslekranen (21) på motorn (1) (bild 6.1) åt höger på "ON" för att öppna den.
- Ställ chokereglaget (8) åt höger till "Öppen".
- Ställ gasspaken (11) på tomgång.
- Ställ tändkontakten (9) till "ON/EIN".
- Dra lätt i reverseringsstarten (10) tills du känner ett lätt motstånd och låt den rulla in igen.
- Dra ut reverseringsstarten (10) med kraft, men utan ryck. Motorn (1) startar.
- Skjut gasspaken (11) till start långsamt och försiktigt åt vänster - maskinen börjar att arbeta.

### OBSERVERA

Vid motorstart, öppna alltid chokereglaget (8) bara när gasreglaget (11) går på tomgång, annars kan stampen komma i rörelse.

Starta vibrationsstampen långsamt från viloläge i fullgasläge.

### Stanna motorn

- Skjut gasreglaget (11) till tomgångsposition åt höger.
- Ställ tändkontakten (9) till "OFF/AUS" (AV).
- Ställ bränslekranen (4) åt höger för att stänga den.
- Ställ bränslekranen (21) åt vänster för att stänga den.
- Anvisning! Plötslig avstängning av motorn (1) vid fullgas kan leda till motorskador.

### Drift med vibrationsstampen fig. 10

- Styr vibrationsstampen med båda händer med bygeln.
- Vid arbete på slutningar eller stigningar gå i sidled.
- Operatören får inte stå i fallriktningen.
- Håll vibrationsstampen en och torr.

Stäng genast av motorn (1) om stampen välter, (ställ tändkontakten (9) på "OFF/AUS")

Ställ därefter upp apparaten igen eller lägg den på sidan så att motorn (1) är vänd uppåt. (se transportposition. fig. 3)

### För att undvika motorskador får stampen inte köras när den ligger på sidan.

- Stäng av maskinen också under korta avbrott i arbetet.
- Vid arbete ska gasspaken (11) vara helt öppen för bästa effekt.
- Släpp inte under några omständigheter styrskenan under komprimering.
- Låt maskinen dra framåt av sig själv.
- Utöva inget tryck på apparaten och försök inte flytta maskinen framåt med muskelkraft.
- Stampfoten (15) ska alltid stå parallellt med marken för att undvika extremt slitage på plattan.

### Observera!

Använd inte vibrationsstampen på betong eller hårda och fast komprimerade marktytor. Då kan maskinen börja slå istället för att vibrera och detta orsakar skador på stampfoten (15) och motorn.

## 11. Rengöring

### ⚠ SE UPP!

Stäng alltid av motorn (1) och dra ut tändstiftskontakten inför rengöringsarbeten.

Efter varje användning måste cylinderkylflänsarna rengöras och smuts och stenar som samlats i maskinen ska tas bort.

### ⚠ SE UPP!

Använd inte högtryckstvätt för rengöring av vibrationsplattan. Vatten kan tränga in i täta områden i maskinen och skada spindlar, kolvar, lager eller motorn (1). Högtryckstvättar förkortar drifttiden och försämrar manövringsegenskaperna.

## 12. Transport

Se tekniska data för maskinens vikt. Låt motorn (1) svalna före lyft/transport eller lagring inomhus för att undvika brännskador och brandrisk.

### Observera!

Vid transport ska motorn (1) alltid vara avstängd, liksom bränslekranen (4) och (21) (läge OFF).

Låt maskinens motor (1) svalna före transport och innan den ska förvaras inomhus för att undvika brännskador och utesluta brandrisk.

Vid platsbyte av maskinen under arbetet ska motorn (1) vara avstängd, även vid en kort förflyttning.

Undvik personskada till följd av att maskinen kommer i rörelse.

### Köranordning bild 13.1, 13.2

Transportanordningen underlättar handhavande på korta avstånd.

- Försätt vibrationsstampen ur drift.
- Tippa stampen lätt framåt och skjut in transportanordningen under hållaren.
- Håll transportanordningen med foten,
- tippa stampen bakåt på axeln och skjut in den med hjälp av skyddsbygeln.
- Vid borttagning gäller omvänd ordningsföljd.
- Ställ den försiktigt och ta bort axeln med hjul

Köranordningen ska endast användas på jämnt och fast underlag och på korta sträckor. Ta bort köranordningen innan stampen ska användas igen.

### Observera!

Transportera alltid vibrationsstampen i upprätt ställning för att undvika spill av bränsle och olja.

Var försiktig vid transport med fordon att maskinen inte välter.

Om detta inte är möjligt ska bränsletanken först tömmas, stampen surras fast i fordonets lastutrymme för att förhindra att den rullar ut eller flyttas runt.

Använd transportbygeln (19) när maskinen hissas upp för att undvika personskador.

Innan du lyfter, se till att lyftanordningen klarar att riskfritt lyfta maskinens samlade vikt.

Lastramp som används måste vara hållbar och stabil.

### **OBS!**

Efter transport i vågrätt läge måste maskinen åter ställas upprätt så att oljan kan rinna tillbaka till motorn (1). Det kan ta en stund tills att normal oljenivå återfåts.

### **OBS!**

Maskinen är tung och får inte lyftas av enbart en person.

## **13. Lagring**

Vid förvaring över en längre tid ska bränsletanken tömmas och förgasaren köras tom.

Skruva loss tändstift.

Håll ca 20 ml ren motorolja genom tändstifthålet i cylindern.

Dra ut reverseringsstarten (10) långsamt så att oljan fördelas i motorn (1) och skruva därefter in tändstiftet igen. Avlägsna smuts, avlagringar och damm grundligt från motorn (1) och cylinderhuvudflänsarna.

Rengör luftfiltret (5) eller byt ut det om det är mycket smutsigt.

Förvara vibrationsstampen säkert i ett torrt utrymme otillgängligt för barn.

Maskinen får inte förvaras utomhus.

Täck över maskin och motor (1) som skydd mot damm och lagra på en torr plats.

Säkra vibrationsstampen mot att välta.

Vid liggande lagring av stampen får maskinen endast tippas framåt, så att motorn (1) är vänd uppåt. Därigenom förhindras att olja hamnar i cylinder, luftfilter (5) eller brännkammare, något som annars kan leda till startproblem.

Lagra apparaten och dess tillbehör på en mörk, torr och frostfri plats som inte är tillgänglig för barn. Den optimala lagertemperaturen ligger mellan 5 och 30 °C. Förvara verktyget i originalförpackningen.

Täck över verktyget för att skydda det mot damm eller fukt. Förvara bruksanvisningen vid verktyget.

## **14. Underhåll**

### **△ SE UPP!**

Stäng alltid av motorn (1) och dra ut tändstiftskontakten inför underhållsarbeten.

### **Underhållsplan**

Följ maskin- och motorunderhållstabellen!

### **Dagligen innan arbetet påbörjas**

- Kontrollera bränsletanken och ledningarna avseende täthet
- Kontrollera fästskruvur på stampfot (15), luftfilter (5), motorolja, olja i stampfot (15) och funktioner hos manöverelementen.

### **Efter 25 drifttimmar**

- Byt olja i stampsystemet,
- Rengör kylflänsar och kontrollera tändstift

### **Efter 50 drifttimmar**

- Byt motorolja

### **Efter 100 drifttimmar**

- Byt luftfilterinsats
- Byt motorolja,
- Byt tändstift
- Rengör sedimentkoppen

### **Efter 300 drifttimmar**

- Byt olja i stampsystemet
- Rengör bränslefiltret

### **Anvisning!**

Byt motorolja efter de första 50 och därefter 100 drifttimmarna samt olja i stampsystemet efter de första 25 och därefter 300 drifttimmarna.

### **Motorolja**

#### **Oljenivåkontroll**

Kontrollera motoroljenivån när motorn (1) har stoppats och ställts vågrätt.

- Ta av oljelocksskruven (6).
- Oljenivån ska synas på gången i oljepåfyllningsstossen.
- Om oljenivån är låg ska rekommenderad olja (se Tekniska data) fyllas på till oljepåfyllningsöppningens nedre kant.

### Fyll inte på för mycket!

Oljelock – Dra åt skruven ordentligt.

En låg oljenivå kan vålla motorskador. Skador som då uppstår fritar tillverkaren från ansvar och användaren bär ensam ansvaret och risken.

### Byte av motorolja fig. 11

Byt motorolja efter de första 50 drifttimmarna, sedan efter varje 100:e driftimme resp. varje månad.

- Tappa av motorolja när motorn (1) är varm.
- Låt motorn (1) gå varm.
- Stäng av motorn (1).
- Ställ ett tillräckligt stort uppsamlingskärl för den gamla oljan under oljeavtappningsskruven (7).
- Ta bort oljelocksskruven (6) och oljeavtappningsskruven (7) för att tappa av olja.
- Sätt tillbaka oljeavtappningsskruven (7) och dra åt den.
- Fyll på rekommenderad motorolja, med motorn (1) vågrät liggande, upp till oljepåfyllningsöppningens nedre kant.

För oljemängd och typ av olja, se "Tekniska data".

Skruva åt oljelocksskruven (6) ordentligt.

### Anvisning!

Rekommenderad motorolja SAE 10W-30

Påfyllningsmängd ca. 0,6 liter

Avfallshantera uttjänt olja korrekt på en anvisad uppsamlingsplats för gammal olja. Det är förbjudet att hålla ut gammal olja på marken eller att blanda den med annat avfall.

### Viktig information för reparation:

Vid returnering av vibrationsstampen för reparation, observera att vibrationsstampen av säkerhetsskäl ska vara tömd på olja och bensin.

### Rengör luftfiltret (5)

- Ta av luftfilterhuskåpan.
- Ta försiktigt loss skuminsatsen för att kontrollera förekomst av skador.
- Använd en ren trasa för att torka bort smutsbeläggningar på filterhusets insida som orsakats av skadade insatser.
- Rengör skuminsatsen med en mild tvållösning.
- Skölj grundligt med rent vatten och låt torka.

**Använd ALDRIG bensin- eller rengöringslösningar med låg flampunkt till att rengöra luftfilterinsatsen.**

- Det kan resultera i en brand eller explosion.
- Sätt dit skuminsatsen på luftfilterinsatsen.
- Stäng luftfilterhuskåpan.

Kör aldrig motorn (1) utan eller med skadad luftfilterinsats. Då kan smuts komma in i motorn (1) och allvarliga motorskador uppstå. Skador som då uppstår fritar tillverkaren från ansvar och användaren bär ensam ansvaret och risken.

### Kontrollera tändstift

- Stäng av motorn (1) och låt den svalna.

#### Var försiktig! Risk för brännskador

- Dra av tändstiftskontakten och eliminera smuts från tändstiftsområdet.
- Ta ut tändstift och kontrollera.
- Rengör eller byt tändstift efter behov.
- Vid skador som t.ex. Sprickor eller splitter, byt tändstiftet.
- Rengör tändstiftselektrodena med en stålborste.
- Kontrollera och ställ in elektrodavståndet. För avstånd, se "Tekniska data".
- Skruva in tändstiftet och dra åt med en tändstiftsnyckel.
- Sätt dit tändstiftskontakten på tändstiftet.
- Se efter så att det inte finns kvar någon smuts i cylinderhuvudet vid bytet.
- Kontrollera att tändstiftet sitter ordentligt på plats.
- Ett löst tändstift kan skada motorn (1) genom överhettning.
- Om du drar åt för hårt kan gängen i cylinderhuvudet skadas.
- Skador som då uppstår fritar tillverkaren från ansvar och användaren bär ensam ansvaret och risken.

### Smörjning av stampsystemet bild 12

#### Kontrollera oljenivå:

Kontrollera oljenivån före varje idrifttagning.

- Ställ vibrationsstampen på en jämn yta.
- Eliminera smuts i området vid siktglaset (16).
- Kontrollera oljenivån genom siktglaset (16).  
Stampsystemets smörjning är korrekt när oljesiktglaset visar på ungefär 1/2 - 3/4 fullt.  
Om ingen olja syns måste du fylla på olja.
- Luta vibrationsstampen framåt tills att maskinen ligger an mot transportskyddet (18).
- Lossa oljeavtappningsskruven (16) från stampens undersida.
- Fyll på olja SAE 10W-30 vid behov.
- Stäng skruven igen och dra åt den.
- Ställ tillbaka maskinen

### Byt olja:

Byt olja i stampsystemet efter de första 50 drifttimmar, och därefter varje 300 drifttimmar

- Vinkla vibrationsstampen bakåt tills den ligger an mot styrningsbygeln.
- Placera en lämplig behållare under maskinen.
- Ta bort oljeavtappningsskruven (16) från stampens undersida och låt oljan rinna ut i behållaren.
- Ställ tillbaka vibrationsstampen i upprätt läge och luta den sedan framåt tills att maskinen ligger an mot transportskyddet (18).
- Fyll på olja.
- Sätt tillbaka skruven (siktglas 16) och dra åt den.
- Ställ tillbaka maskinen.

Vänta 10 minuter med att starta motorn efter ett oljebyte.

### Anvisning!

Rekommenderad motorolja SAE 10W-30

Påfyllningsmängd ca 0,8 liter

Avfallshantera uttjänt olja korrekt på en anvisad uppsamlingsplats för gammal olja. Det är förbjudet att hälla ut gammal olja på marken eller att blanda den med annat avfall

### Viktig information för reparation:

Vid returnering av apparaten för reparation på servicestation, observera att denna av säkerhetsskäl ska vara tömd på olja och bränsle.

### Serviceinformation

Tänk på att produktens följande delar slits naturligt eller under bruk, eller att följande delar används som förbrukningsmaterial.

Slittdelar\*: Tändstift

\* Ingår inte obligatoriskt i leveransen!

Du kan få reservdelar och tillbehör från vårt servicecenter. För att göra detta, skanna QR-koden på förstasidan.

### Stampfot (15)

Vid ny maskin gäller, inför varje idrifttagning eller efter montering av en ny stampfot (15) att samtliga fästmuttrar ska dras åt.

## 15. Kassering och återvinning



Maskinen ligger i en förpackning för att förhindra transportskador. Denna förpackning är råmaterial och kan därför återanvändas eller tillföras råvarukretsloppet.



Maskinen och dess tillbehör består av olika material, som t.ex. metall och plast. Bortskaffa defekta komponenter som farligt avfall. Fråga i fackhandeln eller hos lokala myndigheter!



## 16. Felsökning





I den följande tabellen anges felsymtom och det beskrivs hur du kan avhjälpa dem om din maskin någon gång inte skulle fungera som den ska. Om du inte kan lokalisera och avhjälpa problemet på detta sätt så kontaktar du din serviceverkstad.

Störning	Möjliga orsaker	Åtgärd
Oren komprimeringsbild.	Stampfot utsliten.	Byt stampfot.
Oljeförlust i motorn.	Utslitna tätningar, radialtättningsringar.	Kontakta återförsäljare.
	Markytan är för hård.	Komprimering av markytan är inte möjligt.
	Marken är för våt och stampfoten hänger sig.	Ge den tid att torka.
Motorn kör med stampen kör regelbundet	Tjockt smutsskikt på stampfoten.	Rengör stampfoten.
	Trasiga delar i stampsystemet.	Kontakta återförsäljare.
	Trasig eller dålig fjäder	
	Motorvarvtalet är för högt inställt.	
	Kopplingsytan är smutsig.	Rengör kopplingsytan från olja och fett
Det går inte att starta motorn	Inget bränsle i tanken.	Tanka.
	Stäng bränslekranen.	Öppna bränslekranen.
	Luftfilter smutsigt.	Rengör luftfiltret.
	Motorkontakten står på "OFF" (AV).	Ställ motorkontakten på "ON" (PÅ).
	Reversstart defekt.	Reparera reversstarten.
	Ingen motorolja.	Fyll på motorolja.
	Tändstift smutsigt.	Rengör tändstift
Motorn kör, men stampen rör sig inte.	Centrifugalkoppling defekt.	Byt koppling.
	Komprimeringstryck för lågt.	Kontakta återförsäljare
	Igensatt avgasöppning	
Motorn blir för varm	Kylflänsar och fläktblad smutsiga.	Rengör kylflänsar och fläktblad

## Laitteessa olevien symbolien selitys

Tässä käyttöoppaassa olevien symbolien käytön tarkoituksena on kiinnittää huomiosi mahdollisiin riskeihin. Turvallisuusmerkit ja selitykset on ymmärrettävä tarkalleen oikein. Varoitukset itsessään eivät poista riskejä eivätkä korvaa onnettomuuksien ehkäisyyn tarvittavia toimenpiteitä.

	<p>VAROITUS: Jos ohjeet laiminlyödään, seurauksena voi olla hengenvaara, loukkaantumisaavaa tai työkalun vioittuminen.</p>
	<p>Lue käyttöopas. Ennen kuin käytät laitetta, katso aina vastaavaa kohtaa käyttöoppaasta.</p>
	<p>Käytä kuulosuojaimia. Melu voi aiheuttaa kuulovamman.</p>
	<p>Käytä suojalaseja.</p>
	<p>Käytä suojakäsineitä.</p>
	<p>Käytä turvajalkineita</p>
	<p>Älä altista laitetta sateelle.</p>
	<p>Suoja- ja turvalaitteiden poistaminen tai muuttaminen on kielletty.</p>
	<p>Älä tartu pyöriin osiin</p>
	<p>Avotuli ja tupakointi on ehdottomasti kielletty laitteen lähellä!</p>
	<p>Pidä ulkopuoliset henkilöt loitolla työalueesta.</p>

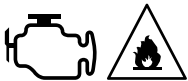
	<p>Varo kuumia osia.</p>
	<p>Tärkeää. Sammuta moottori, ennen kuin lisäät polttoainetta. Älä täytä laitteen ollessa käynnissä.</p>
	<p>Tärkeää. Pakokaasut ovat myrkyllisiä, älä siksi käytä moottoria ilmastoimattomissa tiloissa.</p>
	<p>Ole polttoaineiden ja voiteluaineiden käsittelyssä erittäin varovainen!</p>
	<p>Poista sytytysvirtajohto ennen kuin suoritat huoltotöitä ja lue huolto koskevat ohjeet.</p>
	<p>Moottoria käynnistettäessä syntyy kipinöitä. Ne voivat sytyttää lähellä olevat palavat kaasut.</p>
<p><b>⚠ Huomio!</b></p>	<p>Tämän käyttöohjeen turvallisuuteen liittyvät kohdat on merkitty tällä merkillä</p>

**Sisällysluettelo:**
**Sivu:**

1.	Johdanto .....	257
2.	Laitteen kuvaus (kuva 1).....	257
3.	Toimituksen sisältö .....	257
4.	Määräystenmukainen käyttö .....	257
5.	Yleiset turvallisuusohjeet.....	258
6.	Tekniset tiedot.....	260
7.	Purkaminen pakkauksesta .....	261
8.	Asennus .....	261
9.	Ennen käyttöönottoa.....	261
10.	Käyttöön ottaminen .....	262
11.	Puhdistus .....	263
12.	Kuljetus .....	263
13.	Varastointi .....	264
14.	Huolto.....	264
15.	Hävittäminen ja kierrätys.....	266
16.	Ohjeet häiriöiden poistoon.....	267

## 1. Johdanto

### Valmistaja:

SchepPach GmbH  
Günzburger Straße 69  
D-89335 Ichenhausen

### Arvoisa asiakas

Toivotamme sinulle paljon iloa ja menestystä työskennellessäsi uudella laitteellasi.

### Huomautus:

Tämän laitteen valmistaja ei tuotevastuulain mukaan vastaa vahingoista, joita aiheutuu tälle laitteelle tai tämän laitteen käytön seurauksena, jos vahinkotapaus liittyy johonkin seuraavista:

- epäasianmukainen käsittely,
- Käyttöohjeen laiminlyönti,
- Ulkopuolisten, valtuuttamattomien henkilöiden toimesta tehdyt korjaukset
- Muiden kuin alkuperäisten varaosien asennus ja vaihtaminen
- määräystenvastainen käyttö

### Huomaa:

Lue käyttöohjeen koko sisältö ennen asennusta ja käyttöönottoa.

Tämän käyttöohjeen tarkoituksena on helpottaa laitteen perehtymistä ja sen määräystenmukaisten käyttömahdollisuuksien hyödyntämistä.

Käyttöohje sisältää tärkeitä ohjeita turvalliseen, asianmukaiseen ja taloudelliseen työskentelyyn laitteella ja tietoja siitä, miten vältetään vaaroja, säästetään korjauskustannuksissa, ehkäistään seisokkeja ja parannetaan laitteen luotettavuutta ja pidennetään sen käyttöikää.

Tässä käyttöohjeessa olevien turvallisuusohjeiden lisäksi on ehdottomasti huomioitava kansalliset laitteen käyttöä koskevat määräykset.

Säilytä käyttöohjetta laitteen yhteydessä muovikuores-  
sa lialta ja kosteudelta suojattuna. Jokaisen käyttöhengen-  
kilön on luettava se huolellisesti ja noudatettava sitä  
tunnontarkasti aina ennen työn aloittamista.

Laitteen parissa saavat työskennellä vain sellaiset  
henkilöt, jotka ovat saaneet tarvittavat tiedot laitteen  
käytöstä ja siihen liittyvistä vaaroista. Määrättyä ala-  
ikärajaa on noudatettava.

Tämän käyttöohjeen sisältämien turvaohjeiden ja  
maasi erityisten määräysten lisäksi on noudatettava  
rakenteeltaan samalaisten koneiden käytöstä yleisesti  
hyväksytyjä sääntöjä.

Emme ota vastuuta onnettomuuksista tai vahingoista,  
jotka seuraavat tämän käyttöohjeen ja turvallisuusoh-  
jeiden laiminlyönnistä.

## 2. Laitteen kuvaus (kuva 1)

1. Moottori
2. bensatankki
3. Säiliön kansi
4. Polttoainehana (bensatankki)
5. Ilmansuodatin
6. Öljyn sulkuuruvi
7. öljyntyhjennysruuvi
8. rikastinvipu
9. sytytyskytkin
10. Suunnanvaihtokytkin
11. kaasuvipu
12. Pakoputken äänenvaimennin
13. vaihteisto
14. Survoimen alaosa
15. Junttajalka
16. Junttajalan öljynpoistoruuvi
17. Suojarunko
18. Kuljetussuoja
19. Kuljetussanka
20. Sovitinlevyt (2 kpl)
21. Polttoainehana (moottori)

## 3. Toimituksen sisältö

- värähtelyjunta
- Ajolaite
- Sytytysulppa-avain
- Käyttöohje

## 4. Määräystenmukainen käyttö

**Kone täyttää voimassa olevan EY-konedirektiivin vaatimukset.**

**HUOMIO! Henkilöt, jotka eivät ole perehtyneet käyttöohjeeseen, lapset, nuoret ja henkilöt, jotka ovat alkoholin, huumeiden tai lääkkeiden vaikutuksen alaisia, eivät saa käyttää laitetta.**

- Kaikkien suoja- ja turvalaitteiden tulee olla värähtelyjuntaan asennettuina ennen työskentelyn aloittamista.
- Värähtelyjunta on moottorikäyttöinen työkalu ja se sopii irtonaisen maaperän, kokkareiden ja soran tiivistämiseen kiinteään ja vakaan alustan luomiseksi perustuksia, alusbetonia ja muita alustan kiinteätyösiä varten.

- Laite ei kuitenkaan sovi suuren savipitoisuuden omaavien maaperien tiivistämiseen.
- Konetta saa käyttää vain ulkona.
- Kaikki muu käyttö on määräystenvastaista käyttöä.
- Määräystenvastainen käyttö, laitteeseen tehtävät muutokset tai muiden kuin valmistajan tarkastamien ja hyväksymien osien käyttäminen voi johtaa odottomattomiin vahinkoihin!
- Värähtelyjunta on suunniteltu käytettäväksi yhden henkilön toimesta.
- Käyttöhenkilö on vastuussa siitä, että ulkopuoliset eivät pääse työalueelle.
- Huomioi kaikki koneessa olevat turvallisuus- ja varoitushjeet.
- Pidä kaikki koneessa olevat turvaohjeet ja varoitukset aina täysilukuisina ja luettavassa kunnossa.
- Käytä konetta vain sen ollessa teknisesti moitteettomassa kunnossa ja käytä sitä aina määräystenmukaisesti, turvallisuusseikat ja vaarat huomioiden ja noudattaen käyttöohjetta.
- Korjaa (korjautaa) viipymättä erityisesti sellaiset häiriöt, jotka voivat vaarantaa turvallisuuden!
- Valmistajan määrittämiä turvallisuus-, työ- ja huoltomääräyksiä ja teknisissä tiedoissa annettuja mittoja on noudatettava.
- Asianmukaiset tapaturmantorjuntamääräykset ja muut yleisesti voimassa olevat turvatekniset määräykset on huomioitava.
- Vain koneeseen perehtyneet henkilöt, jotka ovat saaneet koulutusta koneella työskentelyyn liittyvistä vaaroista, saavat käyttää, huoltaa tai korjata konetta. Jos koneeseen tehdään omavaltaisia muutoksia, valmistaja ei ota mitään vastuuta siitä aiheutuvista vahingoista.
- Konetta saa käyttää vain niihin töihin, joita varten se on valmistettu ja jotka on kuvattu käyttöohjeessa.
- Konetta saa käyttää vain valmistajan alkuperäisillä lisävarusteilla ja alkuperäisillä työkaluilla.
- Kaikki tämän ylittävä käyttö katsotaan määräystenvastaiseksi käytöksi. Valmistaja ei vastaa siitä aiheutuvista vahingoista; käyttäjä on yksin vastuussa.

Konetta saa käyttää vain valmistajan alkuperäisillä osilla ja alkuperäisillä lisävarusteilla. Valmistajan määrittämiä turvallisuus-, työ- ja huoltomääräyksiä ja teknisissä tiedoissa annettuja mittoja on noudatettava.

Huomaa, että laitteitamme ei ole tarkoitettu kaupalliseen käyttöön, ammatin harjoittamiseen tai teolliseen käyttöön. Takuu ei ole voimassa, jos laitetta käytetään kaupalliseen tarkoitukseen, käsityöammatin harjoittamiseen tai teollisuudessa tai jossain muussa näitä vastaavassa toiminnassa.

## 5. Yleiset turvallisuusohjeet

- Opettele tuntemaan koneesi.
- Lue käyttöohje huolellisesti ja varmista, että ymmärrät sen sisällön ja kaikki koneeseen kiinnitetyt tarrat.
- Perehdy käyttöalueeseen ja koneen rajoituksiin ja erityisiin vaaran lähteisiin.
- Varmista, että tunnet kaikki käyttöelementit ja niiden toiminnot tarkasti.
- Varmista, että tiedät, miten kone pysäytetään ja miten käyttöelementit otetaan nopeasti pois toiminnasta.
- Älä yritä käyttää konetta tuntematta tarkasti moottorin toimintatapaa ja huoltovaatimuksia ja tietämättä, miten henkilö- ja esinevahinkoihin johtavia onnettomuuksia vältetään.
- Pidä muut henkilöt, erityisesti lapset loitolla työalueelta.

### Työalue

- Älä koskaan käynnistä tai käytä konetta suljetussa tilassa. Pakokaasut ovat vaarallisia, koska ne sisältävät hajutonta ja tappavaa hiilimonoksidikaasua. Käytä konetta vain hyvin tuuletetuissa ulkotiloissa.
- Älä koskaan käytä konetta huonossa näkyvyydessä ja huonossa valaistuksessa.

### Henkilöiden turvallisuus

- Älä käytä konetta huumeiden, alkoholin tai sellaisen lääkeaineiden vaikutuksen alaisena, jotka voivat heikentää kykyäsi käyttää konetta asianmukaisella tavalla.
- Käytä sopivaa vaatetusta. Käytä pitkälahkeisia housuja, saappaita ja käsineitä.
- Älä käytä väljiä vaatteita, lyhytlaheisia housuja tai minkäänlaisia koruja. Sido pitkät hiukset niin, etteivät ne ulotu olkapään korkeutta alemmas. Pidä hiuksesi, vaatteesi ja käsineesi loitolla liikkuvista osista. Väljät vaatteet, korut tai pitkät hiukset voivat takertua liikkuviin osiin. Tarkasta kone aina ennen käynnistystä.
- Pidä suojukset paikoillaan ja toimintakuntoisina.
- Varmista, että kaikki mutterit, ruuvit jne. on kiristetty tiukkaan.

- Älä koskaan käytä konetta, jos se vaatii korjaamista tai on mekaanisesti huonossa kunnossa. Vaihda vioittuneet, puuttuneet tai käyttökelvottomat osat ennen käyttöä.
- Tarkasta, ettei koneessa ole bensiinivuotoja.
- Pidä se toimintakunnossa. Älä käytä konetta, jos moottoria ei voi kytkeä päälle tai pois vastaavalla kytkimellä.
- Bensiinikäyttöiset koneet, joita ei voi ohjata moottorikytkimellä, ovat vaarallisia ja ne on vaihdettava.
- Tarkasta ennen koneen käynnistämistä, että ruuvi-meisselit ja avaimet on poistettu konetta ympäröivältä alueelta. Pyörivässä koneen osassa oleva ruuvimeisseli tai avain voi aiheuttaa henkilövahinkoja.
- Ole tarkkaavainen, toimi harkiten ja varovaisesti ja käytä tervettä järkeä työskennellessäsi koneen parissa. Älä yliarvioi kykyjäsi.
- Älä käytä konetta paljain jaloin tai sandaaleissa tai vastaavissa kevyissä jalkineissa. Käytä työkenkiä, jotka suojaavat jalkojasi ja joilla on hyvä pito liukkaila pinoilla.
- Varmista, että seisot aina tukevassa asennossa ja tasapainossa. Näin pidät koneen paremmin hallinnassa myös odottamattomissa tilanteissa.
- Vältä tahatonta käynnistystä. Varmista ennen koneen kuljetusta tai ennen koneelle tehtäviä huoltotoimia, että moottorikytkin on kytketty pois päältä. Koneen kuljettaminen tai huoltotyöt voivat johtaa onnettomuuksiin, kun kytkin on päällä-asennossa.

### **Bensiinin turvallinen käsittely**

- Bensiini on erittäin herkästi syttyvää ainetta ja sen kaasut voivat räjähtää, jos ne syttyvät.
- Ryhdy turvatoimenpiteisiin bensiiniä käsitellessäsi vakavien loukkaantumisriskien vähentämiseksi.
- Käytä sopivaa bensiinikanisteria, kun täytät säiliön tai tyhjennät sitä.
- Suorita nämä työt vain puhtaissa, hyvin tuuletetuissa ulkotiloissa.
- Älä tupakoi. Älä salli kipinöitä, avotulua tai muita tulilähteitä sen paikan lähellä, missä täytetään bensiiniä tai missä konetta käytetään.
- Älä koskaan täytä säiliötä sisätiloissa. Pidä maadoitetut, sähköisesti johtavat esineet, kuten työkalut, loitolla paljaista sähköosista ja johdoista kipinöiden tai valokaarien välttämiseksi. Ne voivat sytyttää bensiinin kaasut.
- Pysäytä moottori ja anna sen jäähtyä aina ennen bensatankin täyttämistä. Älä koskaan poista säiliön kannen korkkia tai täytä säiliötä moottorin käydessä tai ollessa vielä kuuma.

- Älä käytä konetta, jos bensiinijärjestelmässä on vuotoja. Irrota säiliön kansi (korkki) hitaasti, jotta säiliössä mahdollisesti oleva paine pääsee purkautumaan hallitusti. Älä koskaan täytä säiliötä liikaa (bensiini ei saa koskaan yltää korkeimman täyttörajan merkin yläpuolelle). Sulje bensatankki uudelleen turvallisesti säiliön kannella ja pyyhi läikkynyt bensiini pois.
- Älä koskaan käytä konetta, jos säiliön kantta ei ole ruuvattu kunnolla kiinni. Vältä syttymislähteitä läikkyneen bensiinin lähellä. Jos bensiiniä on läikkynyt, älä yritä käynnistää konetta. Poista kone läikkymiskohdasta ja estä syttymislähteiden muodostuminen, kunnes bensiinikaasut ovat haihtuneet.
- Säilytä bensiiniä kanistereissa, jotka on valmistettu nimenomaan tähän tarkoitukseen.
- Varastoi bensiiniä viileässä, hyvin tuuletetussa paikassa ja suojattuna kipinöiltä, avoliekeiltä tai muilta syttymislähteiltä. Älä koskaan säilytä bensiiniä tai konetta, minkä säiliö on täynnä, sellaisissa rakennuksissa, joissa bensiinikaasut voivat altistua kipinöille, avoliekeille tai muille syttymislähteille, kuten vesilämmittimille, uuneille, vaatteiden kuivauslaitteille tms. gelangen können.
- Anna moottorin jäähtyä ennen kuin säilytät konetta suljetussa tilassa.

### **Koneen käyttäminen ja hoitaminen**

- Älä koskaan nosta konetta tai kannaa sitä moottorin käydessä.
- Älä käsittele konetta väkivaltaisesti.
- Käytä kyseiseen käyttötapaukseen oikeanlaista konetta. Oikeanlainen kone suorittaa suunnitellut työt paremmin ja turvallisemmin.
- Älä muuta moottorin kierroslukua-asetusta äläkä käytä moottoria ylikierroksilla. Kierrosluvun säädin hallitsee moottorin suurinta kierroslukua turvallisuuden maksimoimiseksi.
- Älä anna moottorin käydä korkeilla kierrosluvuilla, jos et suorita tiivistystyötä.
- Älä pidä käsiä tai jalkoja pyörivien osien lähellä.
- Vältä kosketusta kuumaan bensiiniin, öljyyn, pakokaasuihin ja kuumiin pintoihin. Älä koske moottoriin tai pakoputkeen. Nämä osat tulevat käytön aikana erittäin kuumiksi. Ne ovat lyhyen aikaa kuumia vielä sen jälkeen, kun kone on sammutettu.
- Anna moottorin jäähtyä ennen huoltotoimia tai säätämistä.
- Jos kone alkaa pitää epätavallista ääntä tai jos se alkaa täristä, kytke moottori heti pois, irrota sytytystulpan johto ja etsi vian syy. Epätavalliset äänet tai värinä ovat tavallisesti varoitus jostain viasta.

- Käytä vain valmistajan hyväksymiä lisäosia ja lisävarusteita. Ohjeen laiminlyönnistä voi seurata loukkaantumisia.
- Huolla konetta. Tarkasta, ettei koneessa liikkuvien osien virheellistä suuntausta, viallisia osia tai muita olosuhteita, jotka voivat haitata koneen toimintaa. Kun havaitaan vaurioita, korjauta kone aina ennen sen käytön jatkamista. Monien onnettomuuksien syyinä on huono huolto.
- Sammuta moottori ja poista ruoho, lehdet, liiallinen voiteluaine tai kertynyt hiili vähentääksesi tulipaloriskiä.
- Älä koskaan kaada tai ruiskuta vettä tai muuta nestettä koneen päälle.
- Pidä kahvat kuivina ja puhtaina ja vapaina pienistä osista.
- Puhdista kone jokaisen käyttökerran jälkeen.
- Noudata bensiinin, öljyn jne. osalta voimassa olevia jätteiden hävittämistä koskevia määräyksiä ja direktiivejä ympäristön suojelemiseksi.
- Säilytä pois kytkettyä konetta poissa lasten ulottuvilta. Älä anna sellaisten henkilöiden käyttää konetta, jotka eivät ole perehtyneet koneeseen tai näihin ohjeisiin. Kone on kouluttamattomien käyttäjien käsissä vaarallinen.

## Huolto

- Kytke moottori pois päältä ja varmista kaikkien liikkuvien osien pysähtyminen ennen puhdistus-, korjaus-, tarkastus- tai säätötoita.
- Varmista aina, että moottorikytkin on "OFF"-asennossa. Irrota sytytystulpan johto ja pidä se erossa sytytystulpasta tahattoman käynnistymisen välttämiseksi.
- Teetä koneen huolto päteillä työntekijöillä. Käytä vain alkuperäisiä varaosia. Näin varmistetaan koneen pysyminen turvallisessa kunnossa.

## Jäännösriskit

Kone on rakennettu valmistusajankohdan parhaan käytettävissä olleen teknisen tiedon ja voimassa olevien turvateknisten määräysten mukaisesti. Siitä huolimatta töissä voi esiintyä yksittäisiä jäännösriskejä.

- Lisäksi kaikista asianmukaisista toimenpiteistä huolimatta voi jäljelle jäädä piileviä jäännösriskejä.
- Jäännösriskit voidaan minimoida noudattamalla käyttöohjeen lisäksi kohdissa "Turvallisuusohjeet" ja "Määräystenmukainen käyttö" olevia ohjeita.
- Vältä koneen tahatonta käyttöönottoa.

- Käytä työkalua, jota suositellaan tässä käyttöohjeessa. Näin mahdollistetaan koneen optimaalinen suorituskyky.
- Pidä kädet loitolla työalueelta, kun kone on käytössä.

## 6. Tekniset tiedot

Rakennemitat L x S x K	480 x 780 x 1150
Survoinelevy P x L	345 x 285
Survoinelevyn isku	40 – 66 mm
Iskuluku	450 - 650 /min
Keskipakovoima	10 kN
Moottorin tyyppi:	1-sylinterinen/4-tahtinen
Suurin moottoriteho:	4,1 kW
Iskutilavuus	196 ccm
Kierrosluku enint.	3600 / min
Polttoaine	Lyijytön normaali bensiini
Säiliön tilavuus	2,8 l
Moottoriöljy / määrä / tyyppi	0,6l / SAE 10 W 30 / SAE 10 W 40
Vaihteistoöljy / määrä / tyyppi	0,8 l / SAE 10 W-30
Sytytystulppa	F7RTC
Kipinäväli	0,7 +/- 0,1mm
Paino	78 kg

Oikeus teknisiin muutoksiin pidätetään!

## Melu ja värinä

**△ Varoitus:** Melulla voi olla vakavia vaikutuksia terveyteesi. Jos koneen aiheuttama melu on yli 85 dB (A), täytyy käyttää sopivia kuulosuojaimia.

### Meluarvot

Äänen tehotaso $L_{WA}$	108d B(A)
Äänen painetaso $L_{pA}$	87,45 dB(A)
Epävarmuus $K_{w/pA}$	3 dB

### Tärinäarvot

Oikean kahvan tärinä $a_h$	30,61 m/s <sup>2</sup>
Vasemman kahvan tärinä $a_h$	29,37 m/s <sup>2</sup>



Huomautus: Annetut meluarvot on määritetty standardoidun tarkastusmenetelmän avulla ja niitä voidaan käyttää eri työkalujen vertailuun. Lisäksi näitä arvoja voidaan käyttää arvioimaan etukäteen käyttäjän kokemaa meluhaittaa.

Varoitus! Työkalun käyttösovelluksesta riippuen tosiasialliset arvot voivat poiketa ilmoitetuista arvoista. Ryhdy soveltuviin toimenpiteisiin suojautuaksesi melukuormituksesta.

Huomioi tällöin koko työprosessi, myös ajankohdat, jolloin työkalu toimii ilman kuormaa tai on pois kytkettynä. Sopivia toimenpiteitä ovat muiden muassa työkalun säännöllinen huolto ja hoito, säännölliset taudit ja työpörossen hyvä suunnittelu.

## 7. Purkaminen pakkauksesta

- Avaa pakkaus ja ota laite varovasti ulos.
- Poista pakkausmateriaali sekä pakkaus- ja kuljetusvarmistukset (jos sellaiset on).
- Tarkasta, onko toimituksen sisältö täydellinen.
- Tarkasta, onko laitteessa tai lisäosissa kuljetusvaurioita. Valitukset on annettava heti kuljettajan tiedoksi. Myöhemmin tehtyjä reklamaatioita ei hyväksytä.
- Säilytä pakkausta mahdollisuuksien mukaan takuuajan päättymiseen asti.
- Pehdy laitteeseen käyttöohjeen avulla ennen sen käyttöä.
- Käytä lisävarusteina ja kulutus- ja varaosina vain alkuperäisiä osia. Voit ostaa varaosia alueellasi toimivalta alan jälleenmyyjältä.
- Ilmoita tilauksissa laitteesi tuotenumero ja valmistusvuosi.

### ⚠ HUOMIO!

**Laite ja pakkausmateriaali eivät ole lasten leikkikaluja! Lapset eivät saa leikkiä muovipussien, kalvojen tai pienosien kanssa! Vaarana osien joutuminen nieluun ja tukehtuminen!**

## 8. Asennus

Pakkausteknisistä syistä koneitasi ei ole koottu kokonaisuudessaan

### Sovitinlevyjen (20) asennus (kuva 2)

- Asenna 2 sovitinlevyä (20) 4 kuusioruuvilla M 10x20 (A) vaihteiston (13) molemmille puolille.
- Kiristä ruuvit hyvin.

### Suojarungon (17) asennus, kuva 2.1

- Asenna suojarunko (17) 4 kuusioruuvilla M 10x20 (A) sovitinlevyjen (20) molemmille puolille.
- Kiristä ruuvit hyvin.

### Bensatankin (2) asennus, kuvat 2.2, 2.3

- Asenna bensatankki (2) 2 kuusioruuvilla (B), 2 aluslaatalla D 24 ja 2 levytterilla M 8 pidikelevyyn ja kiristä tiukalle.
- Liitä bensiiniletku (C) ja varmista puristimella (D).

### Kaasuvivun (11) asennus, kuva 2.4

- Asenna kaasuvipu (11) kiristimellä, 2 ristipääruuvilla M6 x 25 ja 2 itselukittuvalla mutterilla M6 suojarunkoon (17) ja kiristä.

## 9. Ennen käyttöönottoa

### HUOMIO!

**Lue turvallisuusohjeet huolellisesti (katso "Turvallisuusohjeet" ja bensiinikäyttöisiä koneita koskevat lisäohjeet).**

### Ohje! Kuva 3

Kuljeta värähtelyjuntaa mahdollisuuksien mukaan aina pystyasennossa ja varmista, ettei laite kaadu. Jos värähtelyjuntaa ei voi kuljettaa pystyasennossa, sen saa asettaa vain kuvassa 3 esitettyyn asentoon. Ilmansuodatin (5) ei saa osoittaa alaspäin! Öljyä voi päästä sylinteriin, palotilaan tai ilmansuodattimeen (5). Se voi aiheuttaa käynnistysongelmia.

### Tankkaus

- Kierrä säiliön korkki (3) auki.
- Täytä polttoainetta.
- Huomioi tällöin, että polttoaine laajenee, joten älä täytä säiliötä aivan täyteen.
- Kierrä säiliön korkki (3) uudelleen kiinni ja puhdista alue siihen mahdollisesti läikkyneestä polttoaineseoksesta.

### Polttoaine

Värähtelyjuntan moottori (1) on nelitahtimoottori. Sitä käytetään lyijyttömällä normaalilla bensiinillä, jonka oktaaniluku on 95.

### Säiliön tilavuus: 2,8 litraa

Tankkaa hyvin tuulettussa paikassa moottorin (1) ollessa sammutettuna.

Jos moottori (1) oli ollut käytössä välittömästi ennen tätä, anna sen ensin jäähtyä.

Huomio! Bensiini on äärimmäisen palovaarallista ja räjähtävää ainetta.

Polttoainetta käsiteltäessä voi saada palovammoja tai muita vakavia vammoja.

Älä koskaan tankkaa moottoria (1) rakennuksessa, missä se altistuu bensiinihöyryille, kipinöille tai avotullelle.

Sammuta moottori (1) ja suoja se kuumuudelta, kipinöiltä ja liekeiltä. Tankkaa vain ulkona.

Pyyhi läikkyneet bensiini heti pois.

## Moottori

### Moottorin voitelu, kuva 4

#### Huomio!

Moottoriöljyä on täytettävä ennen ensimmäistä käyttöä.

Öljyn puuttuminen voi johtaa moottorin (1) vahingoittumiseen.

Valmistaja ei vastaa siitä aiheutuvista vahingoista; käyttäjä on yksin vastuussa.

Öljymäärä: 0,6 litraa

Öljyalaatu: SAE 10W-30 tai 10W-40

Käytä kauppoissa myytävää moottoriöljyä, jolla on määrätyt 10W-30 tai 10W-40.

- Ota öljyn sulkuruuvi (6) pois moottorista (1).
- Täytä moottoriöljyä, kunnes se on nähtävissä täyttöaukon kiertessä. Täyttömäärä on noin 0,6 litraa.

### Junttausjärjestelmän voitelu, kuva 5

Öljymäärä: 0,8 litraa

Öljyalaatu: SAE 10W-30

Aseta värähtelyjunta tasaiselle pinnalle.

Poista liika tarkastusikkunan (16) alueelta.

Tarkasta öljytaso tarkastusikkunan (16) kautta. Junttausjärjestelmän voitelu on kunnossa, kun öljyn tarkastusikkuna näyttää olevan noin 1/2 - 3/4 täynnä.

Jos öljyä ei ole nähtävissä, täytyy öljyä lisätä.

Kallista värähtelyjuntaa eteenpäin, kunnes laite on turvakehyksen (l) päällä. Ota öljynpoistoruuvi (16) pois survoimen alaosasta. Lisää tarvittaessa SAE 10W-30 -öljyä. (Käytä suppiloa)

Aseta ruuvi uudelleen ja kiristä se.

Aseta laite pystyasentoon.

## 10. Käyttöön ottaminen

### HUOMIO!

**Lue turvallisuusohjeet huolellisesti (katso "Turvallisuusohjeet" ja bensiinikäyttöisiä koneita koskevat lisäohjeet).**

## Valmistelu

Aseta värähtelyjunta pystyasennossa tukevalle, tasaiselle pinnalle niin, että moottorin (1) asianmukainen voitelu on taattu.

Tarkasta ennen käynnistämistä:

- moottoriöljyn määrä,
- polttoaineen määrä,
- säiliön on oltava vähintään puolillaan,
- juntausjärjestelmän voitelu,
- ilmansuodattimen kunto
- polttoainejohtojen kunto
- ulkoisten ruuviliitosten kiinnityksen lujuus
- sijaintipaikka (älä käynnistä laitetta asfaltilla tai betonilla)

Vältä sijoituspaikkoja, joissa on painanteita tai aukkoja (kuten lätkäkitä). Sileillä, märillä pinnoilla on liukastumisvaara!

## Moottorin käynnistäminen, kuvat 6 - 10

### kylmäkäynnistys

- Aseta polttoainehana (4) vasemmalle. (Kuva 6)
- Aseta polttoainehana (21) moottorissa (1) (kuva 6.1) oikealle "ON"-asentoon avaamista varten.
- Aseta rikastinvipu (8) vasemmalle "SULJETTU"-asentoon. (Kuva 6.1)
- Työnnä kaasuvipua (11) hieman vasemmalle. (Kuva 7)
- Aseta sytytyskytkin (9) "ON / PÄÄLLE" -asentoon. (Kuva 8)
- Vedä käynnistysnarusta (10) kevyesti, kunnes tunnet vastuksen, ja anna kelaautua takaisin sisään. (Kuva 9)
- Vedä käynnistysnarua (10) voimakkaasti, mutta ei nykäisten. Moottori (1) käynnistyy.
- Aseta kaasuvipu (11) joutokäynnille.
- Avaa rikastinvipu (8) moottorin lämmetessä (1).
- Työnnä kaasuvipu (11) käyttöä varten hitaasti ja voimakkaasti vasemmalle - kone alkaa toimia.

### lämminkäynnistys

- Aseta polttoainehana (4) polttoainesäiliössä (alhaalla) alas avaamista varten.
- Aseta polttoainehana (21) moottorissa (1) (kuva 6.1) oikealle "ON"-asentoon avaamista varten.
- Aseta rikastinvipu (8) oikealle "Auki"-asentoon.
- Aseta kaasuvipu (11) joutokäynnille.
- Aseta sytytyskytkin (9) "ON / PÄÄLLE" -asentoon.
- Vedä käynnistysnarusta (10) kevyesti, kunnes tunnet vastuksen, ja anna kelaautua takaisin sisään.
- Vedä käynnistysnarua (10) voimakkaasti, mutta ei nykäisten. Moottori (1) käynnistyy.

- Työnnä kaasuvipu (11) käyttöä varten hitaasti ja vaakaasti vasemmalle - kone alkaa toimia.

## HUOMIO

Kun moottori käynnistetään, avaa rikastinvipu (8) aina vain silloin, kun kaasuvipu (11) on joutokäynnin asennossa, muuten survoin voi lähteä liikkeelle.

Säädä värähtelyjunta lepoasennosta hitaasti täyden kaasun asentoon.

## Moottorin sammutus

- Työnnä kaasuvipu (11) oikealle joutokäynti-asentoon.
- Aseta sytytyskytkin (9) "OFF / POIS" -asentoon.
- Aseta polttoainehana (4) oikealle sulkemista varten.
- Aseta polttoainehana (21) vasemmalle sulkemista varten.
- Ohje! Moottorin (1) äkillinen sammuttaminen täydestä kaasusta voi johtaa moottorin vahingoittumiseen.

## Käyttö värähtelyjuntan kanssa, kuva 10

- Ohjaa värähtelyjuntaa molemmin käsin kaaresta.
- Kun työskentelet ylä- tai alamäessä, sijoitu aina ylämäen puolelle.
- Käyttäjä ei saa koskaan seistä alamäen puolella.
- Pidä värähtelyjunta ja puhtaana ja kuivana.

Jos survoin kaatuu, sammuta moottori (1) heti (asetä sytytyskytkin (9) "OFF / POIS" -asentoon)

Aseta laite sen jälkeen taas pystyasentoon tai kyljelleen niin, että moottori (1) osoittaa ylöspäin. (katso kuljetusasento, kuva 3) Abb. 3)

## Moottorivaurioiden välttämiseksi survoin ei saa olla käynnissä, kun se on kyljellään.

- Sammuta laite myös lyhyiden työn keskeytysten ajaksi.
- Kun työskentelet, avaa kaasuvipu (11) kokonaan maksimitehon hyödyntämiseksi.
- Älä missään tapauksessa päästä irti ohjainkaaresta tiivistämisen aikana.
- Anna laitteen vetää itseään eteenpäin.
- Älä paina laitetta, älä yritä liikuttaa laitetta eteenpäin lihasvoimin.
- Junttajalan (15) on mentävä maahan aina samansuuntaisesti, jotta vältetään levyn liiallinen kuluminen.

## Huomio!

**Älä käytä värähtelyjuntaa betonilla tai kovilla tai lujiksi tiivistetyillä maapinnoilla. Sellaisissa tapauksissa laite alkaa iskeä värähtelyn sijaan, mikä vahingoittaa junttajalkaa (15) ja moottoria.**

## 11. Puhdistus

### △ HUOMIO!

Sammuta moottori (1) aina ennen puhdistustöiden aloitusta ja vedä sytytystulppapistoke irti.

Sylinterin jäähdytyslamellit on puhdistettava jokaisen käyttökerran jälkeen ja laitteeseen kertynyt lika ja kivet on poistettava.

### △ HUOMIO!

Älä käytä "korkeapainepesuria" tärytyslevyn puhdistuksessa. Vesi saattaa tunkeutua koneen tiiviisiin osiin ja aiheuttaa vaurioita karoihin, mäntiin, laakereihin tai moottoriin (1). Korkeapainepesuri lyhentää koneen käyttöikää ja heikentää sen käytettävyyttä.

## 12. Kuljetus

Katso koneen paino teknisistä tiedoista. Anna moottorin (1) jäähtyä ennen koneen nostamista/kuljetusta tai varastointia sisätiloissa, jotta vältetään palovammojen ja tulipalon vaara.

## Huomio!

Kun laitetta kuljetetaan, moottori (1) on aina sammutettava ja polttoainehana (4) ja (21) on suljettava, (OFF-asento).

Ennen kuin konetta kuljetetaan tai ennen kuin se pyssäköidään sisälle, moottorin (1) on annettava jäähtyä, jotta vältetään palovammat ja tulipalovaara.

Moottori (1) on sammutettava, kun koneen sijoituspaikkaa vaihdetaan - myös työn aikana tapahtuvissa vähäisissä paikan vaihdoksissa.

Toimi niin, että ihmiset eivät altistu vaaraan koneen kallistuessa tai luisuessa paikaltaan.

## Ajolaite, kuvat 13.1, 13.2

Kuljetuslaite helpottaa käsittelyä lyhyillä matkoilla.

- Ota värähtelyjunta pois käytöstä.
- Kallista survointa hieman eteenpäin ja työnnä kuljetuslaite pitimen alle.
- Pidä kuljetuslaitetta jalalla paikallaan,
- kallista survointa taaksepäin akselilla ja työnnä suojakaaren avulla.

- Toimi alas laskiessasi käännetyssä järjestyksessä.
  - Laske varovaisesti alas ja ota akseli pyörineen irti
- Käytä ajolaitetta vain tasaisella ja tukevalla alustalla ja vain lyhyeen matkaan. Poista ajolaite uudelleen ennen seuraavaa junntaiskäyttöä.

#### Huomio!

**Värähtelyjunntaa on kuljetettava aina pystyasennossa polttoaineen tai öljyn ulos valumisen välttämiseksi.**

Kun kuljetat ajoneuvolla, varmista, ettei laite kaadu.

Jos tämä ei ole mahdollista, tyhjennä polttoainesäiliö ensin täydellisesti, aseta survoin ja lukitse lujasti kiinni ajoneuvon kuormalavaan paikaltaan vierimisen tai siirtymisen välttämiseksi.

Kun laitetta nostetaan nostimella, käytä kuljetussankaa (19) ja vedä varovaisesti ylöspäin loukkaantumisen välttämiseksi.

Ennen nostamista on varmistettava, että nostolaite on riittävän vahva kannattelemaan koneen painoa ilman vaaratilanteita.

Lastausrampin on oltava kantava ja vakaa.

#### HUOMIO!

Kun laitetta on kuljetettu vaaka-asennossa, se on asetettava uudelleen pystyasentoon, jotta öljy virtaa takaisin moottoriin (1). Tämä toimenpide voi kestää jonkin aikaa, kunnes normaali öljytaso on jälleen saavutettu.

#### HUOMIO!

Laitte on painava, eikä yksi henkilö saa yrittää nostaa sitä.

### 13. Varastointi

Kun laitetta varastoidaan pitemmän aikaa, tyhjennä polttoainesäiliö ja aja kaasutin tyhjäksi. Irrota sytytystulppa.

Noin 20 ml puhdasta moottoriöljyä kaadetaan sylinteriin sytytystulpan aukon läpi.

Vedä käynnistysnarua (10) hitaasti ulos, jotta öljy leviää moottoriin (1) ja kierrä sytytystulppa jälleen paikalleen. Poista lika, kerääntymät ja pöly perusteellisesti moottorista (1) ja sylinterinkannen urista.

Puhdista ilmansuodatin (5) tai jos se on hyvin likainen, vaihda se.

Säilytä värähtelyjunntaa kuivassa tilassa lasten ulottumattomissa.

Laitetta ei saa säilyttää ulkona.

Peitä laite ja moottori (1) suojataksesi ne pölyltä ja vie kuivaan, puhtaaseen paikkaan säilöön.

Varmista värähtelyjunnta kaatumista vastaan.

Jos survointa varastoidaan vaaka-asennossa (lappeellaan), laitetta saa kallistaa vain eteenpäin niin, että moottori (1) osoittaa ylöspäin. Näin estetään öljyn virtaaminen sylinteriin, ilmansuodattimeen (5) tai palotilaan, mistä seuraisi käynnistysongelmia.

Varastoi laitetta ja sen lisävarusteita pimeässä, kuivassa ja jäätymiseltä suojatussa paikassa niin, että se on lasten ulottumattomissa. Optimaalinen varastointilämpötila on 5 - 30 °C.

Säilytä työkalua alkuperäisessä pakkauksessaan.

Peitä työkalu suojataksesi sitä pölyltä tai kosteudelta. Säilytä käyttöohje työkalun läheisyydessä.

### 14. Huolto

#### △ HUOMIO!

Sammuta moottori (1) aina ennen huoltotöiden aloitusta ja vedä sytytystulppapistoke irti.

#### Huoltokaavio

Noudata koneen ja moottorin huoltotaulukkoa!

#### Päivittäin ennen työskentelyn aloittamista

- Tarkasta polttoainesäiliön ja johtojen tiiviisyys
- Tarkasta kiinnitysruuvit junntajalassa (15), ilmansuodattimessa (5), moottoriöljy, öljy junntajalassa (15) ja käyttöelementtien toiminnot.

#### 25 käyttötunnin jälkeen

- Vaihda öljy junntausjärjestelmässä,
- Puhdista jäähdytyslaipat ja tarkasta sytytystulppa

#### 50 käyttötunnin jälkeen

- Vaihda moottoriöljy

#### 100 käyttötunnin jälkeen

- Vaihda ilmansuodatinelementti
- Vaihda moottoriöljy,
- Vaihda sytytystulppa
- Puhdista sakkakuppi

#### 300 käyttötunnin jälkeen

- Vaihda öljy junntausjärjestelmässä
- Polttoainesuodattimen puhdistus

## Ohje!

Vaihda moottoriöljy ensimmäisten 50 käyttötunnin jälkeen ja sen jälkeen 100 käyttötunnin välein. Vaihda junntausjärjestelmän öljy ensimmäisten 25 käyttötunnin jälkeen ja sen jälkeen 300 käyttötunnin välein.

## Moottoriöljy

### Öljytason tarkastus

tarkasta moottoriöljyn määrä moottorin (1) ollessa sammutettuna ja vaakasuorassa asennossa.

- Ota öljyn sulkuruuvi (6) pois.
- Öljytason tulee olla nähtävissä öljyn täyttötulcan kierteessä.
- Jos öljytaso on alapuolella, lisää suositeltua öljyä (katso tekniset tiedot) öljyntäyttöaukon alareunaan asti.

### Älä täytä liikaa!

Kierrä öljyn sulkuruuvi hyvin kiinni.

Alhainen öljytaso vahingoittaa moottoria. Valmistaja ei vastaa siitä aiheutuvista vahingoista; käyttäjä on yksin vastuussa.

### Moottoriöljyn vaihtaminen, kuva 11

Vaihda moottoriöljy ensimmäisten 50 käyttötunnin jälkeen ja sen jälkeen 100 käyttötunnin tai kuukauden välein.

- Valuta moottoriöljy ulos moottorin (1) ollessa lämmin.
- Käytä moottori (1) lämpimäksi.
- Sammuta moottori (1).
- Aseta riittävän suuri säiliö öljynpoistoruuvien (7) alle vanhan öljyn talteen ottamiseksi.
- Tyhjentämistä varten on öljyn sulkuruuvi (6) ja öljynpoistoruuvi (7) poistettava.
- Aseta öljynpoistoruuvi (7) takaisin paikalleen ja kiristä se.
- Täytä suositeltua moottoriöljyä moottorin (1) ollessa vaakasuorassa asennossa öljyntäyttöaukon alareunaan asti.

Öljymäärä ja öljyalaatu, katso "Tekniset tiedot".

Kierrä öljyn sulkuruuvi (6) kunnolla kiinni.

## Ohje!

Suosittelut moottoriöljy, SAE 10W-30

Täyttömäärä on noin 0,6 litraa

Hävitä talteen otettu öljy asianmukaisesti toimittamalla sen paikalliseen käytetyn öljyn keräyspaikkaan. Käytetyn öljyn päästäminen maaperään tai sekoittaminen muihin jätteisiin kielletty.

## Tärkeä ohje korjausta tarvittaessa:

Kun värähtelyjunta lähetetään korjattavaksi, on huomioitava, että turvallisuusyistä öljy ja bensiini on poistettava värähtelyjuntasta ennen lähetystä.

### Puhdista ilmansuodatin (5)

- Ota ilmansuodattimen kansi pois.
- Ota vaahtomuovisäike varovaisesti pois, tarkasta vaurioiden varalta.
- Vaihda vioittuneet sisäkkeet. Pyyhi suodatinkotelon sisällä oleva lika pois puhtaalla pyyhkeellä.
- Puhdista vaahtomuovisäike miedolla saippualliuoksella.
- Huuhtelee perusteellisesti puhtaalla vedellä ja anna kuivua kunnolla.

### ÄLÄ KOSKAAN käytä ilmansuodatinpanoksen puhdistukseen bensiiniä tai liuotinaineita, joiden syttymispiste on alhainen.

- Seurauksena voi olla tulipalo tai räjähdys.
- Aseta vaahtomuovisäike ilmansuodatinpanoksen päälle.
- Sulje ilmansuodattimen kansi.

Älä koskaan käytä moottoria (1) ilman ilmansuodatinpanosta tai sen ollessa vioittunut. Silloin moottoriin (1) pääsee liikaa, mistä voi seurata erittäin vakavia moottorivaurioita. Valmistaja ei vastaa siitä aiheutuvista vahingoista; käyttäjä on yksin vastuussa.

### Sytytystulpan tarkastus

- Sammuta moottori (1) ja anna sen jäähtyä.
- **Varo! palovammojen vaara**
- Vedä sytytystulpan pistoke irti ja poista lika sytytystulpan alueelta.
- Kierrä sytytystulppa ulos ja tarkasta se.
- Puhdista tarvittaessa sytytystulppa tai vaihda se.
- Jos on vaurioita, kuten esimerkiksi halkeamia, vaihda sytytystulppa.
- Puhdista sytytystulpan elektrodit teräsharjalla.
- Tarkasta ja säädä elektrodietäisyys. Katso etäisyyden kohdasta "Tekniset tiedot".
- Kierrä sytytystulppa paikalleen ja kiristä sytytystulppa-avaimella.
- Aseta sytytystulpan pistoke sytytystulppaan.
- Pidä huoli siitä, ettei sylinterinkanteen pääse vaihdon aikana likaa.
- Tarkasta, että sytytystulppa on kiinnitetty kunnolla.
- Löysä sytytystulppa voi vahingoittaa moottoria (1) ylikuumentuessaan.
- Liian kova kiristäminen voi vahingoittaa kierrettä sylinterinkannessa.

- Valmistaja ei vastaa siitä aiheutuvista vahingoista; käyttäjä on yksin vastuussa.

## Junntausjärjestelmän voitelu, kuva 12

### Tarkasta öljytaso:

Tarkasta öljytaso ennen jokaista käyttöönottoa.

- Aseta värähtelyjunntta tasaiselle pinnalle.
- Poista liika tarkastusikkunan (16) alueelta.
- Tarkasta öljytaso tarkastusikkunan (16) kautta. Junntausjärjestelmän voitelu on kunnossa, kun öljyn tarkastusikkuna näyttää olevan noin 1/2 - 3/4 täynnä.

Jos öljyä ei ole nähtävissä, täytyy öljyä lisätä.

- Kallista värähtelyjunnttaa eteenpäin, kunnes laite on kuljetussuojan (18) päällä.
- Ota öljynpoistoruuvi (16) pois survoimen alaosaasta.
- Lisää tarvittaessa SAE 10W-30 -öljyä.
- Aseta ruuvi uudelleen ja kiristä se.
- Pystytä laite uudelleen

### Öljynvaihto:

Vaihda junntausjärjestelmän moottoriöljy ensimmäisten 500 käyttötunnin jälkeen ja sen jälkeen 300 käyttötunnin välein

- Kallista värähtelyjunnttaa taaksepäin, kunnes se on ohjainkaaren päällä.
- Laita sopiva säiliö laitteen alle.
- Ota öljynpoistoruuvi (16) pois survoimen alaosaasta ja valuta öljy astiaan.
- Aseta värähtelyjunntta uudelleen pystyasentoon ja kallista sitten eteenpäin, kunnes laite on kuljetussuojan (18) päällä.
- Täytä öljyä.
- Sulje ruuvi (tarkastusikkuna 16) uudelleen ja kiristä se.
- Pystytä laite uudelleen.

Älä käytä konetta 10 minuuttiin öljynvaihdon jälkeen.

### Ohje!

Suosittelut moottoriöljy, SAE 10W-30

Täyttömäärä on noin 0,8 litraa

Hävität talteen otettu öljy asianmukaisesti toimittamalla sen paikalliseen käytetyn öljyn keräyspaikkaan. Käytetyn öljyn päästäminen maaperään tai sekoittaminen muihin jätteisiin kielletty.

### Tärkeä ohje korjausta tarvittaessa:

Lähettäessäsi laitteen huoltoasemalle korjausta varten ota huomioon, että turvallisuussyistä laitteesta on tyhjennettävä öljy ja polttoaine pois ennen lähetystä.

### Huoltotietoja

Huomaa, että tämän tuotteen seuraavat osat altistuvat käytönmukaiselle ja luonnolliselle kulumiselle tai että seuraavia osia tarvitaan kuluvin materiaaleina.

Kuluvat osat\*: Sytytystulppa

\* eivät välttämättä sisälly toimitukseen!

Varaosia ja tarvikkeita saa asiakaspalvelupisteistämme. Skannaa sitä varten etusivulla oleva QR-koodi.

### Junntajalka (15)

Kun kyse on uudesta laitteesta, kaikki kiinnitysmutterit on kiristettävä aina ennen käyttöönottoa tai uuden junntajalan (15) asentamisen jälkeen.

## 15. Hävittäminen ja kierrätys



Laite on kuljetusvaurioiden välttämiseksi pakkausissa. Tämä pakkaus on raaka-ainetta ja siten käytettävissä uudelleen tai se voidaan viedä kyseisen raaka-aineen kierrätykseen.



Laite ja sen lisätarvikkeet koostuvat eri materiaaleista, kuten esim. metallista ja muovista.

Toimita violliset rakenneosat erikolisjärjteen keräykseen. Kysy neuvoa jätelaitokselta tai kunnanvirastosta!

## 16. Ohjeet häiriöiden poistoon

Seuraavassa taulukossa on esitetty mahdolliset häiriöt ja kuvattu, mistä saat apua, jos koneesi ei joskus toimi oikein. Jos et pysty paikallistamaan ja poistamaan ongelmaa, ota yhteyttä huoltoliikkeeseen.





Häiriö	Mahdolliset syyt	Korjauskeinot
Epäsiisti tiivistystulos.	Junttajalka kulunut.	Vaihda junttajalka.
Moottori menettää öljyä.	Kuluneet tiivisteet, säteishuulitiivisteet.	Ota yhteyttä alan jälleenmyyjään.
	Maan pinta on liian kova.	Maan pinnan tiivistäminen ei ole mahdollista.
	Maa on liian märkää, junttajalka juuttuu.	Anna kuivua.
	Junttajalan päällä on paksu likakerros.	Puhdista junttajalka.
Moottori käy, mutta survoin toimii epätasaisesti	Junttausjärjestelmässä on rikkiäisiä osia.	Ota yhteyttä alan jälleenmyyjään.
	Jousi on rikki tai huonossa kunnossa	
	Moottorin kierrosluku on säädetty liian korkeaksi.	
	Kytkinpinta likainen.	Puhdista kytkinpinta öljystä ja rasvasta
Moottori ei käynnisty	Säiliössä ei polttoainetta.	Tankkaa.
	Polttoainehana suljettu.	Avaa polttoainehana.
	Ilmasuodatin likainen.	Puhdista ilmasuodatin.
	Moottorikytkin on "OFF"-asennossa.	Aseta moottorikytkin "ON"-asentoon.
	Suunnanvaihtokytkin on viallinen.	Korjaa suunnanvaihtokytkin.
	Ei moottoriöljyä.	Lisää moottoriöljyä.
	Sytytystulppa likainen.	Puhdista sytytystulppa
Moottori käy, mutta survoin ei liiku.	Keskipakokytkin viallinen.	Vaihda kytkin.
	Tiivistyspaine alhainen.	Ota yhteyttä alan jälleenmyyjään
	Pakoputken aukko tukossa	
Moottori kuumenee liikaa	Jäähdytyslaipat ja puhaltimen siipi likaisia.	Puhdista jäähdytyslaipat ja puhaltimen siipi

## Forklaring til symbolerne på maskinen

Symbolerne i denne manual skal henlede din opmærksomhed på eventuelle risici. Det er vigtigt, at du forstår sikkerhedssymbolerne og forklaringerne i forbindelse med symbolerne. Selve advarslerne afhjælper ikke risici og kan ikke erstatte korrekte foranstaltninger til forebyggelse af ulykker.

	<p>ADVARSEL: Tilsidesættelse er forbundet med livsfare, fare for personskade eller beskadigelse af værktøjet.</p>
	<p>Læs driftsvejledningen. Inden du anvender maskinen, skal du altid læse det tilhørende afsnit i driftsvejledningen.</p>
	<p>Brug høreværn. Støjpåvirkning kan føre til høretab.</p>
	<p>Brug beskyttelsesbriller.</p>
	<p>Brug beskyttelseshandsker.</p>
	<p>Brug ulykkesikre sko</p>
	<p>Undlad at udsætte maskinen for regn.</p>
	<p>Det er forbudt at fjerne eller ændre beskyttelses- og sikkerhedsudstyr.</p>
	<p>Ræk ikke hånden ind i roterende dele</p>
	<p>Åben ild og rygning i nærheden af maskinen er strengt forbudt!</p>
	<p>Hold tredjeparter væk fra arbejdsområdet.</p>

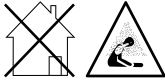

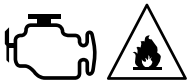
	<p>Advarsel mod varme dele.</p>
	<p>Vigtigt. Sluk motoren, inden du påfylder brændstof. Påfyldning må ikke ske, mens maskinen kører.</p>
	<p>Vigtigt. Udstødningsgasserne er giftige; undlad derfor at benytte motoren i områder uden ventilation.</p>
	<p>Udvis forsigtighed ved håndtering af brændstoffer og smøremidler!</p>
	<p>Fjern tændingskablet, inden der udføres vedligeholdelse, og læs vejledningen.</p>
	<p>Når motoren starter, udvikles der gnister. Disse kan antænde brændbare gasser i nærheden.</p>
<p><b>⚠ Pas på!</b></p>	<p>I denne brugsanvisning er de steder, der vedrører din sikkerhed, forsynet med dette symbol</p>

<b>Indholdsfortegnelse:</b>	<b>Side:</b>
1. Indledning .....	271
2. Apparatbeskrivelse (fig. 1).....	271
3. Leveringsomfang .....	271
4. Tilsluttet brug .....	271
5. Generelle sikkerhedshenvisninger .....	272
6. Tekniske data .....	274
7. Udpakning .....	275
8. Konstruktion.....	275
9. Før ibrugtagning .....	275
10. Ibrugtagning.....	276
11. Rengøring .....	277
12. Transport.....	277
13. Opbevaring .....	278
14. Vedligeholdelse .....	278
15. Bortskaffelse og genbrug .....	280
16. Afhjælpning af fejl .....	281

## 1. Indledning

### Producent:

Scheppach GmbH  
Günzburger Straße 69  
D-89335 Ichenhausen

### Kære kunde,

Vi ønsker dig rigtig god fornøjelse og held og lykke med arbejdet med dit nye apparat.

### Bemærk:

Iht. den gældende lov om produktansvar hæfter producenten af denne maskine ikke for skader, der opstår på eller i forbindelse med denne maskine i forbindelse med:

- forkert behandling
- Tilsidesættelse af brugsanvisningen,
- Reparation foretaget af tredjepart og/eller af ikke-autoriserede fagfolk
- Montering og udskiftning af uoriginale reservedele
- ikke-tilsigtet brug

### Vær opmærksom på følgende:

Læs hele brugsanvisningens tekst igennem før montering og før ibrugtagning.

Formålet med denne brugsanvisning er at gøre det lettere for dig at lære apparatet at kende og benytte det som tilsigtet.

Brugsanvisningen indeholder vigtige oplysninger om, hvordan man bruger apparatet sikkert, professionelt og økonomisk, og hvordan man undgår farer, sparer reparationsomkostninger, reducerer driftsstop og øger apparatets driftssikkerhed og levetid.

Udover sikkerhedsbestemmelserne i denne brugsanvisning skal de forskrifter vedr. brug af apparatet, der måtte gælde i det enkelte land (brugslandet), overholdes til punkt og prikke.

Opbevar brugsanvisningen i nærheden apparatet; pak den ind i en plastikpose, så den er beskyttet mod snavs og fugt. Den skal læses og overholdes nøje af alle betjeningspersoner, før arbejdet startes.

Arbejde på apparatet på kun udføres af personer, der er instrueret i brug af apparatet, og som er informeret om de dermed forbundne farer. Den lovmæssige mindstealder skal overholdes.

Ud over sikkerhedsanvisningerne i denne brugsanvisning og de særlige forskrifter, der gælder i brugslandet, skal de almindeligt anerkendte, tekniske regler, der gælder i forbindelse med brug af træbearbejdningsmaskiner, overholdes.

Vi fraskriver os ethvert ansvar for uheld eller skader, der måtte opstå som følge af manglende overholdelse af denne vejledning og sikkerhedsinstrukserne.

## 2. Apparatbeskrivelse (fig. 1)

1. Motor
2. Benzintank
3. Tankdæksel
4. Brændstofhane (benzintank)
5. Luftfilter
6. Olielukkeskrue
7. Olieaftapningsskrue
8. Chokearm
9. Tændingskontakt
10. Reverserings-starter
11. Gashåndtag
12. Lyddæmper
13. Gear
14. Stamper-underdel
15. Stampefod
16. Olieaftapningsskrue stampefod
17. Beskyttelsesramme
18. Transportbeskyttelse
19. Transportbøjle
20. Adapterplader (2x)
21. Brændstofhane (motor)

## 3. Leveringsomfang

- Vibrationsstamper
- Køreanordning
- Tændrørsnøgle
- Brugsanvisning

## 4. Tilsigtet brug

**Maskinen lever op til bestemmelserne i det gældende EF-maskindirektiv.**

**PAS PÅ! Personer, der ikke er fortrolige med brugsanvisningen, børn, unge og personer, der er påvirket af alkohol, narkotika og medikamenter, må ikke bruge apparatet.**

- Før arbejdet påbegyndes, skal alle beskyttelses- og sikkerhedsanordninger være monteret på vibrationsstamperen.
- Vibrationsstamperen er et motordrevet værktøj og er egnet til komprimering af løs jord, jordklumper og grus for at skabe et fast og stabilt underlag for fundamenter, underbeton og andre undergrundsforstærkninger.

- Apparatet er dog ikke egnet til komprimering af jord med højt lerindhold.
- Maskinen må kun benyttes i det fri.
- Enhver anden anvendelse er i strid med det tiltænkte anvendelsesformål.
- Utilsigtet brug, ændring ved apparatet eller brug af dele, der ikke er blevet kontrolleret og godkendt af producenten, kan resultere i uforudsigelige skader!
- Vibrationsstamperen er designet til at blive betjent af en person.
- Den person, der betjener maskinen, bærer ansvaret over for tredjemand i arbejdsområdet.
- Læs og overhold alle sikkerheds- og farehensvisninger på maskinen.
- Sørg for, at alle sikkerheds- og farehensvisninger på maskinen altid er i læselig stand.
- Brug kun maskinen, hvis den er i teknisk fejlfri stand, den skal bruges iht. det fastlagte formål samt sikkerheds- og farebevidst iht. betjeningsvejledningen!
- Især alle fejlfunktioner, der har indflydelse på sikkerheden, skal straks afhjælpes af dig selv (eller af tredjemand)!
- Producentens forskrifter vedrørende sikkerhed, arbejdsmåde og vedligeholdelse samt målene, som er angivet i de tekniske data, skal overholdes.
- De pågældende uheldsforebyggende forskrifter og de øvrige, almindeligt anerkendte, sikkerhedstekniske regler skal overholdes.
- Maskinen må kun bruges, vedligeholdes eller reparerer af personer, der er fortrolige med dette arbejde og som er informeret om de farer, der kan opstå. Producenten fraskriver sig ansvaret for skader, der skyldes, at der er foretaget ændringer på maskinen på eget initiativ.
- Maskinen må kun anvendes til arbejde, den er konstrueret til, og som er beskrevet i brugsanvisningen.
- Maskinen må kun bruges med originalt tilbehør og originalt værktøj fra producenten.
- Enhver anden form for anvendelse regnes som værende i strid med tilsigtet brug. Producenten fraskriver sig ansvaret for skader, der skyldes en forkert anvendelse; risikoen bæres alene af brugeren.

Maskinen må kun bruges med originale dele og originalt tilbehør fra producenten. Producentens forskrifter vedrørende sikkerhed, arbejdsmåde og vedligeholdelse samt målene, som er angivet i de tekniske data, skal overholdes.

Vær opmærksom på, at vores apparater ikke er konstrueret til erhvervmæssig, håndværkmæssig eller industriel brug. Vi fraskriver os ansvaret, hvis apparatet bruges i erhvervs-, håndværks- eller industrivirksomheder samt til lignende arbejde.

## 5. Generelle sikkerhedshensvisninger

- Lær maskinen at kende.
- Læs brugsanvisningen omhyggeligt, og sørg for at forstå indholdet samt alle de mærkater, der er anbragt på maskinen.
- Sørg for at blive fortrolig med anvendelsesområdet og maskinens begrænsninger samt særlige farekilder.
- Sørg for at lære betjeningselementerne og deres funktion at kende.
- Sørg for at vide, hvordan maskinen stoppes, og hvordan betjeningselementerne deaktiveres hurtigst muligt.
- Forsøg ikke at bruge maskinen uden at kende motorens nøjagtige funktionsmåde og vedligeholdelseskrav, og hvordan man undgår ulykker med personskader og/eller materielle skader.
- Andre personer, især børn, skal holdes på afstand af arbejdsområdet.

### Arbejdsområde

- Maskinen må aldrig startes eller betjenes i et indelukket område. Udstødningsgasserne er farlige, fordi de indeholder den lugtfri og dødbringende gas kuliite. Maskinen må kun benyttes i godt ventilerede udendørs områder.
- Maskinen må aldrig benyttes under dårlige sigtbarheds- eller lysforhold.

### Personlig sikkerhed

- Brug ikke maskinen, hvis du har indtaget narkotika, alkohol eller medicin, der påvirker din evne til at betjene maskinen korrekt.
- Benyt egnet beklædning. Bær lange bukser, støvler og handsker.
- Undlad at benytte løstsiddende tøj, shorts eller smykker af nogen som helst art. Langt hår skal bindes op, så det ikke når længere end til skulderen. Hold hår, tøj og handsker på afstand af bevægelige dele. Løstsiddende tøj, smykker eller langt hår kan blive viklet ind i bevægelige dele. Kontrollér maskinen inden start.
- Lad beskyttelsesskærmene sidde, og se til, at de er i god stand.

- Kontrollér, at alle møtrikker, skruer mv. er spændt ordentligt fast.
- Brug aldrig maskinen, hvis den kræver reparation eller er i dårlig mekanisk forfatning. Udskift beskadigede, manglende eller defekte dele inden benyttelse.
- Kontrollér maskinen for benzinskader.
- Sørg for at holde den i funktionel stand. Undlad at bruge maskinen, hvis motoren ikke kan tændes og slukkes via den pågældende kontakt.
- En benzindrevet maskine, som ikke kan styres via motorkontakten, er farlig og skal udskiftes.
- Inden maskinen startes, skal du gøre det til en vane at kontrollere, at skruetrækkere og nøgler er fjernet fra maskinens område. Skruetrækkere eller nøgler, som stadig måtte befinde sig i en roterende maskindiel, kan medføre personskader.
- Vær opmærksom, vær agtpågivende på, hvad du gør, og brug altid din sunde fornuft, når du arbejder med maskinen. Gab ikke over for meget.
- Undlad at bruge maskinen, hvis du går i bare fødder, bærer sandaler eller lignende let fodtøj. Bær sikkerhedssko, der beskytter fødderne, og stå ekstra stabilt på glatte overflader.
- Sørg altid for god stabilitet og ligevægt. På denne måde kan du bedre kontrollere maskinen i uventede situationer.
- Undgå at starte maskinen ved et uheld. Kontrollér, at motorkontakten er slukket, inden maskinen transporteres, eller inden der skal udføres vedligeholdelsesarbejde på maskinen. Transport af eller vedligeholdelsesarbejde på maskinen kan medføre ulykker, hvis kontakten er slået til.

### Sikkerhed ved omgang med benzin

- Benzin er meget brændbar, og væskens gasser kan eksplodere, hvis de bliver antændt.
- Husk at træffe sikkerhedsforholdsforanstaltninger, når der arbejdes med benzin, for at reducere risikoen for alvorlig personskade.
- Der må kun benyttes egnede benzindunke i forbindelse med fyldning eller aftapning af tanken.
- Sådant arbejde skal udføres i rene, godt ventilerede uendørs områder.
- Rygning er forbudt. Lad ikke gnister, åben ild eller andre antændingskilder komme i nærheden, når du påfylder benzin eller arbejder med maskinen.
- Fyld aldrig tanken indendørs. Hold jordede, elektrisk ledende genstande såsom værktøjer på afstand af blottede elektriske dele og kabler for at undgå dannelse af gnister eller lysbuer. Herved risikerer man at antænde benzingasser.

- Stands altid motoren, og lad den køle af, inden benzintanken fyldes. Fjern aldrig tankdækslet, og fyld aldrig tanken, mens motoren kører, eller mens motoren er varm.
- Maskinen må ikke benyttes, hvis der findes kendte lækager i benzinsystemet. Løsn langsomt tankdækslet for at tage eventuelt tryk af tanken. Tanken må aldrig overfyldes (der må aldrig stå benzin højere end den afmærkede maks. påfyldningsgrænse). Benzintanken skal altid lukkes forsvarligt igen med tankdækslet, og spildt benzin skal tørres op.
- Maskinen må aldrig benyttes, hvis tankdækslet ikke er skruet forsvarligt fast. Undgå antændingskilder i nærheden af spildt benzin. I tilfælde af spildt benzin må man ikke forsøge at starte maskinen. Fjern maskinen fra området med spildt benzin, og sørg for, at der ikke kan opstå antændelseskilder, indtil benzingasserne er fordampet.
- Opbevar benzin i dunke, der er særligt beregnet til dette formål.
- Benzin skal opbevares i et køligt, godt ventileret område på afstand af gnister og åben ild eller andre antændingskilder. Opbevar aldrig benzin eller maskinen med fyldt tank i bygninger, hvor benzin kan komme i kontakt med gnister, åben ild eller andre antændingskilder såsom vandvarmere, ovne, tørretumblere eller lignende .
- Lad motoren køle af, inden maskinen stilles til opbevaring i et lukket område.

### Anvendelse og pleje af maskinen

- Løft aldrig maskinen, og bær den aldrig, mens motoren kører.
- Undlad at bruge vold under håndtering af maskinen.
- Brug den rigtige maskine til det pågældende anvendelsesformål. Den rigtige maskine vil bedre og mere sikkert kunne udføre de arbejdsopgaver, den er konstrueret til.
- Man må aldrig ændre indstillingen af motorens hastighedsregulator, og ej heller overgasse den. Hastighedsregulatoren kontrollerer motorens maks. hastighed ved maks. sikkerhed.
- Lad ikke motoren køre med høj hastighed, når der ikke komprimeres.
- Hold hænder og fødder på afstand af roterende dele.
- Undgå kontakt med varm benzin, olie, udstødningsgas og varme overflader. Undlad at røre ved motoren eller udstødningslyddæmperen. Disse dele bliver særdeles varme under brug. De er stadig varme i et stykke tid efter, at maskinen er slukket.

- Lad motoren afkøle, før der udføres vedligeholdelses- eller indstillingsarbejde på den.
- Hvis maskinen begynder at afgive usædvanlige lyde eller vibrationer, skal man straks slukke for motoren, fjerne tændrørskablet og søge at lokalisere årsagen. Usædvanlige lyde eller vibrationer er som regel tegn på fejl.
- Brug kun påmonterings- og tilbehørsdele, der er godkendt af producenten. Tilsidesættelse kan medføre personskader.
- Vedligehold maskinen. Kontrollér dem for fejljustering eller blokering af bevægelige dele, skader på dele og andre forhold, der kan påvirke maskinens funktion. Hvis man konstaterer skader, skal man få maskinen repareret, inden den atter tages i brug. Mange ulykker skyldes dårligt vedligeholdt udstyr.
- Hold motoren og udstødningslyddæmperen fri for græs, blade, overskydende smøremiddel eller kulstofaflejringer for at reducere risikoen for brand.
- Maskinen må aldrig overhældes eller sprøjtes med vand eller andre væsker.
- Hold håndtag tørre, rene og fri for smådele.
- Rengør maskinen efter hver brug.
- Følg de gældende bortskaffelsesretningslinjer for benzin, olie mv. for at beskytte miljøet.
- Den slukkede maskine skal opbevares utilgængeligt for børn, og personer, der ikke er bekendt med maskinen eller denne brugsanvisning, må ikke bruge maskinen. Maskinen er farlig i hænderne på ikke-instruerede brugere.

### Service

- Inden rengøring, reparation, inspektion eller indstillingsarbejde skal man slukke for motoren og sikre sig, at alle bevægelige dele er helt standset.
- Sørg altid for, at motorkontakten er i stilling "OFF". Frakobl tændrørskablet, og hold det på afstand af tændrøret for at undgå utilsigtet start.
- Få maskinen serviceret af kvalificerede medarbejdere. Brug kun originale reservedele. Dette sikrer, at maskinen også fremover er sikker at benytte.

### Restrisici

Maskinen er bygget efter det aktuelle tekniske niveau og de anerkendte sikkerhedstekniske regler. Alligevel kan der være tilbageværende risici under driften.

- Desuden kan der forefindes ikke-åbenbare tilbageværende risici, selv om alle foranstaltninger er truffet.

- Restrisici kan reduceres til et minimum, hvis "Sikkerhedsforskrifterne" og "Tilsigtet Brug" samt brugsanvisningen overholdes.
- Undgå tilfældig idriftsættelse af maskinen.
- Brug det værktøj, der anbefales i denne brugsanvisning. Derved opnår du, at maskinen kører med optimal ydeevne.
- Hold hænderne væk fra arbejdsområdet, når maskinen er i drift.

## 6. Tekniske data

Dimensioner B x D x H	480 x 780 x 1150
Stampeplade L x B	345 x 285
Stampepladens slaglængde	40 – 66 mm
Slagtal	450 - 650 /min
Centrifugalkraft	10 kN
Motordesign:	1 cylinder/4-takt
Maks. motoreffekt:	4,1 kW
Slagvolumen	196 ccm
Hastighed maks.	3600 / min
Brændstof	Blyfri normal benzin
Tankindhold	2,8 l
Motorolie / mængde / type	0,6 l / SAE 10 W 30 / SAE 10 W 40
Gearolie / mængde / type	0,8 l / SAE 10 W-30
Tændrør	F7RTC
Elektrodeafstand	0,7 +/- 0,1mm
Vægt	78 kg

Forbehold for tekniske ændringer!

### Støj og vibration

**Δ Advarsel:** Støj kan have alvorlig indvirkning på helbredet. Hvis maskinstøjen overstiger 85 dB (A), skal du benytte egnet høreværn.

### Støjværdier

Lydeffektniveau $L_{WA}$	108d B(A)
Lydtryksniveau $L_{pA}$	87,45 dB(A)
Usikkerhed $K_{WA/pA}$	3 dB

### Vibrationsparametre

Vibration højre håndtag $a_h$	30,61 m/s <sup>2</sup>
Vibration venstre håndtag $a_h$	29,37 m/s <sup>2</sup>

Bemærk: De angivne lydverdier er blevet målt iht. en standardiseret testproces og kan bruges til at sammenligne forskellige værktøjer med hinanden. Derudover er disse værdier egnede til på forhånd at kunne estimere belastningerne for brugeren forårsaget af lyd.

Advarsel! Afhængigt af hvordan man bruger værktøjet, kan de faktiske værdier afvige fra de angivne. Der skal træffes forholdsregler til beskyttelse mod støjbelastning.

Tag da højde for hele arbejdsprocessen, herunder de tidspunkter, hvor værktøjet kører uden belastning eller er slukket.

Egnede forholdsregler omfatter regelmæssig vedligeholdelse og pleje af selve værktøjet og indsatsværktøjerne, regelmæssige pauser og god planlægning af arbejdsprocesserne.

## 7. Udpakning

- Åbn emballagen, og tag for sigtigt maskinen ud.
- Fjern emballeringsmaterialet samt emballage-/transportsikringer (hvis sådanne findes).
- Kontrollér, om leveringsomfanget er fuldstændigt.
- Kontrollér maskinen og tilbehørsdelene for transportkader. Informér straks transportfirmaet i tilfælde af reklamation. Senere reklamationer anerkendes ikke.
- Opbevar så vidt muligt emballagen frem til udløbet af garantiperioden.
- Gør dig fortrolig med maskinen ved at læse brugsanvisningen, før arbejdet påbegyndes.
- Tilbehør samt slid- og reservedele må kun være originale dele. Reservedele fås hos din forhandler.
- Husk at bestillinger skal være forsynet med artikelnumre samt apparattype og fremstillingsår.

### ⚠ PAS PÅ!

**Maskinen og emballeringsmaterialet er ikke legetøj! Børn må ikke lege med plastposer, folie og smådele! Fare for slugning og kvælning!**

## 8. Konstruktion

Af emballagetekniske grunde er maskinen ikke monteret helt

### Montering af adapterplader (20) (fig. 2)

- Monter de 2 adapterplader (20) med 4 sekskantskruer M 10x20 (A) på begge sider af gearkassen (13).
- Spænd skruerne godt fast.

### Montering af beskyttelsesramme (17), fig. 2.1

- Monter beskyttelsesrammen (17) med 4 sekskantskruer M 10 x 20 (A) på begge sider af adapterpladerne (20).
- Spænd skruerne godt fast.

### Montering af benzintank (2), fig. 2.2, 2.3

- Monter benzintanken (2) med 2 sekskantskruer (B), 2 skiver D 24 og 2 skivemøtrikker M 8 på holdepladerne, og spænd dem fast.
- Påsæt benzinslangen (C), og fastgør den med klemmen (D).

### Montering af gashåndtag (11), fig. 2,4

- Monter gashåndtaget (11) på beskyttelsesrammen (17) med fastgørelsesklemmen, 2 stjerneskrue M6 x 25 og 2 selvlåsende møtrikker M6, og spænd det fast.

## 9. Før ibrugtagning

### PAS PÅ!

**Læs opmærksomt sikkerhedsforskrifterne (se "Sikkerhedsforskrifter" og yderligere anvisninger for benzindrevne maskiner).**

### Bemærk! Fig. 3

Vibrationsstamperen skal såvidt muligt altid transporteres opretstående, og man skal sikre sig, at apparatet ikke kan vælge.

Hvis det ikke er muligt at transportere vibrationsstamperen opretstående, må den kun transporteres i den stilling, der er vist i fig. 3.

Luftfilteret (5) må ikke vende nedad! Der kan da komme olie i cylindren, i forbrændingskammeret eller i luftfilteret (5). Dette kan medføre startvanskeligheder.

### Tankning

- Skru tankdækslet (3) på.
- Påfyld brændstof.
- Undlad at fylde tanken helt, da brændstoffet kan udvide sig.
- Skru tankdækslet (3) godt fast, og rengør området for evt. spildt brændstoffblanding.

### Brændstof

Vibrationsstamperens motor (1) er en firetaktsmotor. Den bruger blyfri normalbenzin med et research-oktanttal på 95.

### Tankvolumen: 2,8 liter

Tank i et godt ventileret område, mens motoren (1) er stoppet.

Lad først motoren (1) køle af, hvis den lige har kørt.  
 Pas på! Benzin er meget brandfarligt og eksplosivt.  
 Du kan blive forbrændt eller på anden måde komme alvorligt til skade under omgang med brændstof.  
 Tank aldrig motoren (1) i en bygning, hvor den er udsat for benzindampe, gnister eller åben ild.  
 Sluk motoren (1), og hold den på afstand af kraftig varme, gnister og flammer. Tank kun udendørs.  
 Tør straks spildt benzin op.

## Motor

### Smøring af motoren, fig. 4

#### Pas på!

Der skal være påfyldt motorolie inden første ibrugtagning!

Manglende olie kan medføre skader på motoren (1).  
 Producenten fraskriver sig ansvaret for skader, der skyldes en forkert anvendelse; risikoen bæres alene af brugeren.

Oliepåfyldningsmængde: 0,6 liter

Olietype: SAE 10W-30 eller 10W-40

Brug almindelig motorolie med specifikationen 10W-30 eller 10W-40.

- Fjern olielukkeskruen (6) fra motoren (1).
- Påfyld motorolie, til den står synligt op til påfyldningssåbningens gevind. Påfyldningsmængde ca. 0,6 liter.

### Smøring af stamperystemet fig. 5

Oliepåfyldningsmængde: 0,8 liter

Olietype: SAE 10W-30

Stil vibrationsstamperen på en jævn overflade.

Tilsmudsning i området omkring skueglasset (16).

Kontrollér olieniveauet via skueglasset (16). Stamperystemsmøringen er i orden, når olieskueglasset viser ca. 1/2 - 3/4 fyldt.

Hvis der ikke kan ses olie, skal der påfyldes olie.

Hæld vibrationsstamperen forover, til apparatet hviler på afrulningsbøjlen (1). Fjern olieåftapningsskruen (16) fra stamper-underdelen. Påfyld olie SAE 10W-30 ved behov. (Benyt tragt)

Påsat og fastspænd skruen igen.

Bring apparatet i opretstående stilling.

## 10. Ibrugtagning

### PAS PÅ!

**Læs opmærksomt sikkerhedsforskrifterne (se "Sikkerhedsforskrifter" og yderligere anvisninger for benzindrevne maskiner).**

#### Forberedelse

Stil vibrationsstamperen opretstående på et stabilt, plant sted, så korrekt smøring af motoren (1) er sikret.

Kontrollér inden igangsætning:

- motorolieniveauet,
- brændstofniveauet,
- at tanken er mindst halv fuld,
- smøringen af stamperystemet,
- luftfilterets tilstand
- brændstofslangernes tilstand
- at de udvendige skrueforbindelser sidder fast
- standpladsen (apparatet må ikke startes på asfalt eller beton)

Undgå opstillingssteder med fordybninger eller huller (som f.eks. vandpytter). Glatte, våde overflader udgør skridfare!

### Start af motoren, fig. 6 - 10

#### Koldstart

- Stil brændstofhanen (4) til venstre. (fig. 6)
- Stil brændstofhanen (21) på motoren (1) (fig. 6.1) til højre i pos. "ON" for at åbne den.
- Stil chokearmen (8) til venstre i pos. "GESCHLOSSEN / LUKKET". (fig. 6.1)
- Skub gashåndtaget (11) en smule til venstre. (fig. 7)
- Stil tændingskontakten (9) på "ON / TIL". (fig. 8)
- Træk reverserings-starteren (10) en smule ud, til der mærkes en modstand, og lad den derefter rulle ind igen. (fig. 9)
- Træk reverserings-starteren (10) hårdt, men ikke pludseligt, ud. Motoren (1) starter.
- Stil gashåndtaget (11) i pos. Tomgang.
- Åbn chokearmen (8), mens motoren (1) køres varm.
- Start driften ved at skubbe gashåndtaget (11) langsomt og forsigtigt til venstre - maskinen begynder at arbejde.

#### Varmstart

- Stil brændstofhanen (4) på brændstoffranken (nedad) for at åbne den.
- Stil brændstofhanen (21) på motoren (1) (fig. 6.1) til højre i pos. "ON" for at åbne den.
- Stil chokearmen (8) til højre i pos. "Offen / Åben".



- Stil gashåndtaget (11) i pos. Tomgang.
- Stil tændingskontakten (9) på "ON / TIL".
- Træk reverserings-starteren (10) en smule ud, til der mærkes en modstand, og lad den derefter rulle ind igen.
- Træk reverserings-starteren (10) hårdt, men ikke pludseligt, ud. Motoren (1) starter.
- Start driften ved at skubbe gashåndtaget (11) langsomt og forsigtigt til venstre - maskinen begynder at arbejde.

### PAS PÅ

Når motoren startes, må man kun åbne chokearmen (8), når gashåndtaget (11) står i tomgang; ellers kan stamperen sætte sig i bevægelse.

Kør langsomt vibrationsstamperen fra hvilestilling til fuldgas-stilling.

### Stop af motoren

- Skub gashåndtaget (11) til højre i tomgangs-position.
- Stil tændingskontakten (9) på "OFF / FRA".
- Stil brændstofhanen (4) til højre for at lukke den.
- Stil brændstofhanen (21) til venstre for at lukke den.
- Bemærk! Pludselig slukning af motoren (1), mens den kører med fuld gas, kan beskadige motoren.

### Drift med vibrationsstamperen, fig. 10

- Før vibrationsstamperen i bøjlen med begge hænder.
- Hvis der arbejdes på stigninger eller fald, skal man altid gå opad eller nedad.
- Operatøren må aldrig stå i faldretningen.
- Hold vibrationsstamperen ren og tør.

Hvis stamperen vælter, skal man straks slukke motoren (1) (stil tændingskontakten (9) på "OFF / FRA")

Stil derefter apparatet op igen, eller læg det på siden, så motoren (1) vender opad. (se transportstilling, fig. 3)

### For at undgå motorskader må stamperen ikke køre videre, hvis den ligger på siden.

- Apparatet skal også slukkes ved korte arbejdsafbrydelser.
- Under arbejdet skal gashåndtaget (11) åbnes helt for at opnå maks. ydelse.
- Man må under ingen omstændigheder føringsbøjlen, mens der komprimeres.
- Lad apparatet trække sig fremad af sig selv.
- Undlad at udøve tryk på apparatet; forsøg ikke at bevæge apparatet fremad med muskelkraft.
- Stampefoden (15) skal altid stå parallelt med jorden for at undgå ekstrem slidage af pladen.

### Pas på!

**Vibrationsstamperen må ikke anvendes på beton eller på hårde og/eller faste jordoverflader. I sådanne tilfælde begynder apparatet af banke, i stedet for at vibrere, hvorved stampefoden (15) og motoren beskadiges.**

## 11. Rengøring

### △ Pas på!

Sluk altid motoren (1), og træk tændrørstikket ud, før påbegyndelse af rengøringsarbejde.

Efter hver brug skal cylinderkøleribberne rengøres, ligesom smuds og sten, der måtte have ansamlet sig på apparatet, skal fjernes.

### △ PAS PÅ!

Brug ikke "højtryksrensere" til rengøring af vibrationspladen. Vand kan trænge ind i lukkede områder af maskinen og beskadige spindler, stømpler, lejer eller motoren (1). Højtryksrensere forkorter levetiden og nedsætter driftsevnen.

## 12. Transport

Se tekniske data for maskinens vægt. Lad motoren (1) køle af, før den løftes/transporteres eller opbevares i lukkede rum, for at undgå forbrænding og brandrisiko.

### Pas på!

Under transport skal motoren (1) altid slukkes, og brændstofhanen (4) og (21) skal lukkes, (stilling OFF). Lad maskinens motor (1) køle af, før den transporteres eller placeres indendørs, for at undgå forbrændinger og udelukke brandfare.

Hvis apparatet flyttes under arbejdet, skal motoren (1) slukkes - også selv om der kun er tale om kort afstand. Undgå, at personer kan komme i fare ved, at maskinen kipper eller glider ned.

### Køreanordning, fig. 13.1, 13.2

Transportanordningen letter håndteringen over korte afstande.

- Tag vibrationsstamperen ud af drift.
- Kip stamperen let forover, og skub transportanordningen ind under holderen.
- Hold transportanordningen med foden,
- Kip stamperen bagud på akslen, og forskyd den ved hjælp af beskyttelsesbøjlen.
- Nedsætning sker i omvendt rækkefølge.
- Sluk den forsigtigt, og afmonter akslen inkl. hjul

Køreanordningen må kun anvendes på plant og fast underlag og over korte afstande. Fjern køreanordningen igen, inden stamperen skal bruges næste gang.

#### **Pas på!**

**Vibrationsstamperen skal altid transporteres opretstående for at undgå, at der spildes brændstof og/eller olie.**

Under transport med et køretøj skal man være opmærksom på, at apparatet ikke må vælte.

Hvis dette ikke er muligt, skal man først tømme brændstoftanken helt, lægge stamperen ned og fastsurre den til køretøjets lad for at undgå, at den ruller eller forskyder sig.

Hvis man løfter med en lift, skal man bruge transportbøjlen (19) og forsigtigt trække den op for at undgå personskader.

Inden løft skal man sikre sig, at løfteudstyret kan bære maskinens vægt uden fare.

Læsseramper skal være bæredygtige og stabile.

#### **PAS PÅ!**

Efter at apparatet er blevet transporteret i vandret position, skal det rejses op igen, så olien kan løbe tilbage til motoren (1). Denne proces kan vare et stykke tid, indtil det normale olieniveau er retableret.

#### **PAS PÅ!**

Apparatet er tungt og må ikke løftes af én enkelt person.

### **13. Opbevaring**

Ved opbevaring i længere perioder skal brændstoftanken tømmes og karburatoren køres tom.

Skrue tændrøret af.

Hæld ca. 20 ml ren motorolie ned i cylindren gennem tændrørshullet.

Træk langsomt reverseringsstarteren (10) ud, så olien fordeles i motoren (1), og skru tændrøret i igen.

Fjern omhyggeligt smuds, aflejringer og støv fra motoren (1) og topstykkets ribber.

Rens luftfilteret (5); eller udskift det, hvis det er kraftigt tilsmudset.

Opbevar vibrationsstamperen sikkert i et tørt rum, utilgængeligt for børn.

Apparatet må ikke opbevares i det fri.

Tildæk apparatet og motoren (1) for at beskytte mod smuds og støv, og opbevar dem på et tørt, rent sted.

Vibrationsstamperen skal sikres, så den ikke kan vælte.

Hvis stamperen opbevares liggende, må den kippes forover, så motoren (1) vender opad. Herved forhindres det, at der kommer olie i cylindren, luftfilteret (5) eller forbrændingskammeret, hvilket medfører startproblemer.

Apparatet og dets tilbehør skal opbevares mørkt, tørt og frostsikkert og utilgængeligt for børn. Den optimale opbevaringstemperatur er mellem 5 og 30°C.

Opbevar værktøjet i den originale emballage.

Tildæk værktøjet for at beskytte det mod støv eller fugt.

Opbevar brugsanvisningen sammen med værktøjet.

### **14. Vedligeholdelse**

#### **⚠ Pas på!**

Sluk altid motoren (1), og træk tændrørsstikket ud, før påbegyndelse af vedligeholdelsesarbejde.

#### **Vedligeholdelsesplan**

Denne maskin- og motorvedligeholdelsestabel bedes overholdt!

#### **Dagligt inden arbejdsstart**

- Kontrollér, at brændstoftank og ledninger er tætte
- Kontrollér fastgørelsesskruerne på stampefoden (15), luftfilteret (5), motorolien, olien i stampefoden (15) og betjeningselementernes funktioner.

#### **Efter 25 driftstimer**

- skift olie i stamperensystemet,
- rengør køleribberne, og kontrollér tændrøret

#### **Efter 50 driftstimer**

- skift motorolie

#### **Efter 100 driftstimer**

- udskift luftfilterelement
- skift motorolie,
- udskift tændrør
- rengør sedimenteringskop

#### **Efter 300 driftstimer**

- skift olie i stamperensystemet
- rengør brændstoffilter

### Bemærk!

Skift motorolie efter de første 50 driftstimer, derefter for hver 100 driftstimer; skift olie i stampestemmet efter de første 25 driftstimer, derefter for hver 300 driftstimer.

### Motorolie

#### Olieniveauekontrol

Kontrollér motorolieniveauet, når motoren (1) er stoppet og står vandret.

- Fjern olielukkeskruen (6).
- Olieniveauet skal stå synligt op til påfyldningsåbningsgevind.
- Hvis olieniveauet er lavere, påfyldes den anbefalede olie (se tekniske data) op til underkanten af oliepåfyldningsåbningen.

#### Undgå overfyldning!

Spænd olielukkeskruen – godt til.

For lavt olieniveau kan beskadige motoren. Producenten fraskriver sig ansvaret for skader, der skyldes en forkert anvendelse; risikoen bæres alene af brugeren.

#### Skift af motorolie, fig. 11

Skift motorolie efter de første 50 driftstimer, derefter for hver 100 timer eller hver måned.

- Lad motorolien løbe af ved varm motor (1).
- Lad motoren (1) køle af.
- Sluk motoren (1).
- Anbring en tilstrækkeligt stor beholder under olieaftapningsskruen (7) til opsamling af den gamle olie.
- Fjern olielukkeskruen (6) og olieaftapningsskruen (7) for at aftappe olien.
- Påsæt atter olieaftapningsskruen (7), og spænd den fast.
- Påfyld anbefalet motorolie op til underkanten af oliepåfyldningsåbningen, mens motoren (1) ligger vandret.

Mht. oliemængde og -type: Se "Tekniske data".

Skru olielukkeskruen (6) godt til.

### Bemærk!

Anbefalet motorolie SAE 10W-30

Påfyldningsmængde ca. 0,6 liter

Bortskaf den gamle olie korrekt i henhold til lokale miljøforskrifter. Det er forbudt at aftappe spildolie ud på jorden eller at blande det med affald.

### Vigtig henvisning ifm. reparation:

Ved returnering af vibrationsstamperen til reparation skal man sørge for, at den af sikkerhedsmæssige årsager er tømt for olie og benzin, før den sendes til servicestationen.

### Rengøring af luftfilter (5)

- Fjern luftfilterhusets dæksel.
- Fjern skumstof-indsatsen fuldstændigt, og kontrollér den for skader.
- Udskift beskadigede indsats, tør smuds af indersiden af filterhuset med en ren klud.
- Rengør skumstof-indsatsen med mild sæbeopløsning.
- Skyl grundigt med rent vand, og lad delene tørre helt.
- **Brug ALDRIG benzin eller renseopløsninger med lavt flammepunkt til rengøring af luftfilter-indsatsen.**
- Det kan medføre brand eller eksplosion.
- Påsæt skumstof-indsatsen på luftfilterindsatsen.
- Luk luftfilterhusets dæksel.

Man må aldrig lade motoren (1) køre uden eller med beskadiget luftfilterindsats. Der kommer da snavs ind i motoren (1), hvilket kan forårsage alvorlige motorskader. Producenten fraskriver sig ansvaret for skader, der skyldes en forkert anvendelse; risikoen bæres alene af brugeren.

### Kontrol af tændrør

- Sluk for motoren (1), og lad den køle af.
- **Forsigtig! Fare for forbrænding**
- Træk tændrørsstikket ud, og fjern smuds i området omkring tændrøret.
- Skru tændrøret ud, og kontrollér det.
- Alt efter behov skal tændrøret rengøres eller udskiftes.
- Ved skader som f.eks. revner eller splintringer skal tændrøret udskiftes.
- Rens tændrørs-elektroderne med en trådbørste.
- Kontrollér og indstil elektrodeafstanden. Mht. afstand: Se "Tekniske data".
- Skru tændrøret ind, og spænd det fast med tændrørsnøglen.
- Sæt tændrørsstikket på tændrøret.
- Pas på, at der ikke kommer snavs ind i topstykket under udskiftningen.
- Kontroller tændrørets fastsiden.
- Et løst tændrør kan beskadige motoren (1) på grund af overophedning.

- Spændes det for kraftigt, kan gevindet i topstykket blive beskadiget.
- Producenten fraskriver sig ansvaret for skader, der skyldes en forkert anvendelse; risikoen bæres alene af brugeren.

### Smøring af stampesystemet, fig. 12

#### Kontrol af olieniveauet:

Kontrollér olieniveauet før hver ibrugtagning.

- Stil vibrationsstamperen på en jævn overflade.
- Afhjælp tilsmudsning i området omkring skueglasset (16).
- Kontrollér olieniveauet via skueglasset (16). Stampesystemsmøringen er i orden, når olieskueglasset viser ca. 1/2 - 3/4 fyldt. Hvis der ikke kan ses olie, skal der påfyldes olie.
- Hæld vibrationsstamperen forover, til apparatet hviler på transportbeskyttelsen (18).
- Fjern olieaftapningsskruen (16) fra stamper-underdelen.
- Påfyld olie SAE 10W-30 ved behov.
- Luk og fastspænd skruen igen.
- Opstil apparatet igen

#### Olieskift:

Skift olien i stampesystemet efter de første 50 driftstimer; derefter for hver 300 driftstimer

- Læg vibrationsstamperen bagover, til den hviler på føringsbøjlen.
- Anbring en passende beholder under apparatet.
- Fjern olieaftapningsskruerne (16) fra stamper-underdelen, og lad olien løbe ned i en beholder.
- Bring atter vibrationsstamperen i opretstående stilling, og hæld den forover, til apparatet hviler på transportbeskyttelsen (18).
- Påfyld olie.
- Luk atter skruen (skueglas 16), og spænd den fast.
- Opstil apparatet igen.

Efter olieskift må maskinen ikke startes de første 10 minutter.

#### Bemærk!

Anbefalet motorolie SAE 10W-30

Påfyldningsmængde ca. 0,8 liter

Bortskaf den gamle olie korrekt i henhold til lokale miljøforskrifter. Det er forbudt at aftappe spildolie ud på jorden eller at blande det med affald

#### Vigtig henvisning ifm. reparation:

Ved returnering af maskinen til reparation vær venligst opmærksom på, at apparatet af sikkerhedsårsager skal sendes til servicestationen tømt for olie og brændstof.

#### Serviceinformationer

Vær opmærksom på, at følgende dele på dette produkt slides som følge af brug eller naturligt slid, og at der er brug for følgende dele som forbrugsmaterialer.

Sliddele\*: Tændrør

\* følger ikke nødvendigvis med leverancen!

Reserve dele og tilbehør fås hos vores service-center. Dette gøres ved at scanne QR-koden på forsiden.

#### Stampefod (15)

Med et nyt apparat, før hver ibrugtagning eller efter montering af en ny stampefod (15), skal samtlige fastgørelsesmøtrikker fastspændes.

## 15. Bortskaffelse og genbrug



Enheden er emballeret for at forhindre transportskader. Denne emballage er råmateriale og kan dermed genanvendes eller kan returneres til råmateriale-kredsløbet.



Enheden og dens tilbehør er fremstillet af forskellige materialer som f.eks. metal og plast.

Defekte komponenter skal bortskaffes som specialaffald. Spørg i specialbutikken eller i hos kommunen!

## 16. Afhjælpning af fejl

Følgende tabel viser fejlsymptomer og beskriver, hvordan disse kan hjælpes, hvis maskinen ikke fungerer korrekt. Hvis du ikke kan lokalisere og afhjælpe problemet, skal du kontakte dit serviceværksted.

Fejl	Mulig årsag	Afhjælpning
Urent komprimeringsbillede.	Luk stampefoden.	Skift stampefoden.
Olietab fra motoren.	Slidte pakninger, radiale tætningsringe.	Kontakt forhandleren.
	Jordoverfladen er for hård.	Komprimering af jordoverfladen er ikke mulig.
	Jorden er for våd, stampefoden bliver hængende.	Tillad tørretid.
	Tykt smudslag på stampefoden.	Rengør stampefoden.
Motoren kører, men stamperen kører uregelmæssigt	Knækkede dele i stampesystemet.	Kontakt forhandleren.
	Knækkede eller dårlige fjedre	
	Motorhastighed er indstillet for højt.	
	Koblingsoverflade tilsmudset.	Rengør koblingsoverflade for olie og fedt
Motoren kan ikke starte	Intet brændstof i tanken.	Påfyld brændstof.
	Brændstofhane lukket.	Åbn brændstofhanen.
	Luftfilter snavset.	Rengør luftfilter.
	Motorkontakt står på "OFF".	Sæt motorkontakten på "ON".
	Reverserings-starter defekt.	Reparer reverserings-starter.
	Ingen motorolie.	Påfyld motorolie.
Tændrør snavset.	Rengør tændrør	
Motor kører, men stamper bevæger sig ikke.	Centrifugalkraftkobling defekt.	Udskift kobling.
	Kompressionstryk lavt.	Kontakt forhandler
	Udstødningsåbning tilstoppet	
Motor bliver for varm	Køleribber og ventilatorblade tilsmudset.	Rengør køleribber og ventilatorblade



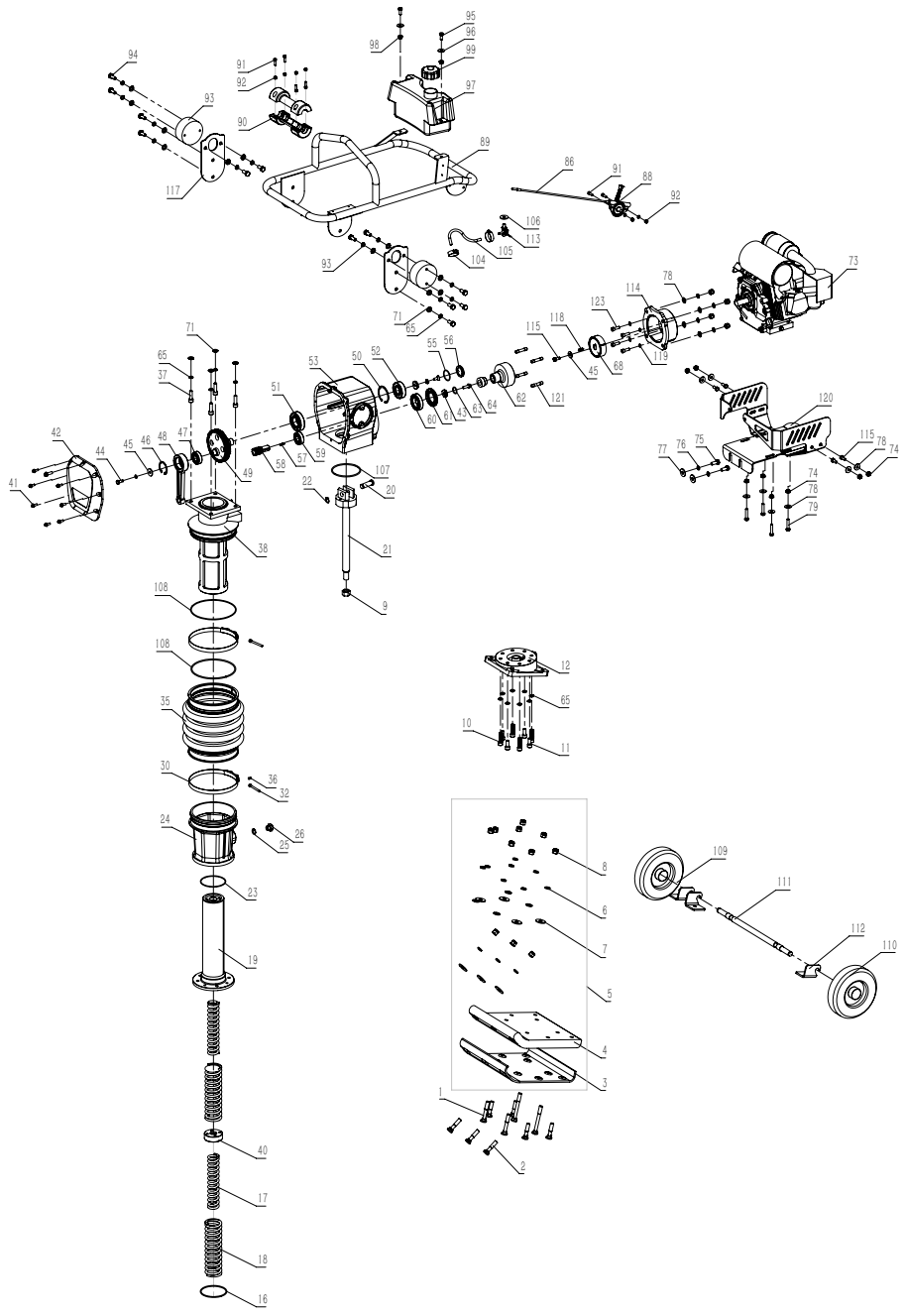

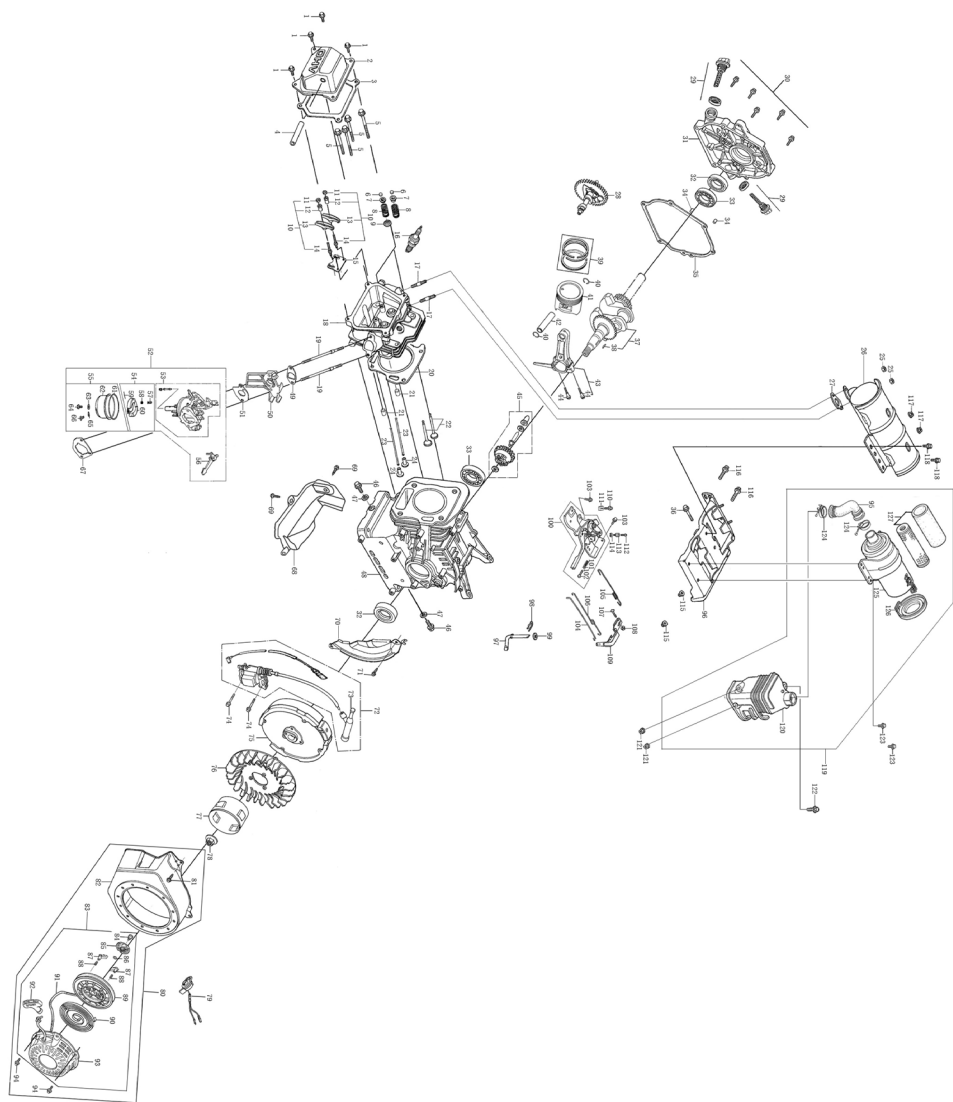





# CE-Konformitätserklärung Originalkonformitätserklärung

## CE Declaration of Conformity

### Déclaration de conformité CE



Scheppach GmbH, Günzburger Str. 69, D-89335 Ichenhausen

DE	erklärt folgende Konformität gemäß EU-Richtlinie und Normen für den Artikel	ES	declara la conformidad siguiente según la directiva la UE y las normas para el artículo
GB	hereby declares the following conformity under the EU Directive and standards for the following article	PT	declara o seguinte conformidade com a Directiva da UE e as normas para o seguinte artigo
FR	déclare la conformité suivante selon la directive UE et les normes pour l'article	NL	verklaart hierbij dat het volgende artikel voldoet aan de daarop betrekking hebbende EG-richtlijnen en normen
IT	dichiara la seguente conformità secondo le direttive e le normative UE per l'articolo		

Marke / Brand / Marque:

**Scheppach**  
**VIBRATIONSSTAMPFER - VS1000**  
**VIBRATION RAMMER - VS1000**  
**PILONEUSE - VS1000**  
**3908301915**

Art.-Bezeichnung:

Article name:

Nom d'article:

Art.-Nr. / Art. no.: / N° d'ident.:

2014/29/EU	2004/22/EC	89/686/EC_96/58/EC	x	2000/14/EC_2005/88/EC
2014/35/EU	2014/68/EU	90/396/EC		<b>Annex V</b>
x 2014/30/EU	x 2011/65/EU*			<b>Annex VI</b> Noise: measured LWA = 106,3 dB(A); guaranteed LWA = 108 dB(A) P = 4,8 KW; L/Ø = cm x Notified Body: Société Nationale de Certification et d'Homologation Notified Body No.: 0499
x 2006/42/EC				x 2010/26/EC
<b>Annex IV</b> Notified Body: Notified Body No.: Certificate No.:				Emission. No: e13*2016/1628*2016/1628SRA1/P*0076*02

**Standard references:**

**EN 55012; EN 61000-6-1; EN 500-1; EN 500-4; EN ISO 3744**

Die alleinige Verantwortung für die Ausstellung dieser Konformitätserklärung trägt der Hersteller.

This declaration of conformity is issued under the sole responsibility of the manufacturer.

Le fabricant assume seul la responsabilité d'établir la présente déclaration de conformité.

\* Der oben beschriebene Gegenstand der Erklärung erfüllt die Vorschriften der Richtlinie 2011/65/EU des Europäischen Parlaments und des Rates vom 8. Juni 2011 zur Beschränkung der Verwendung bestimmter gefährlicher Stoffe in Elektro- und Elektronikgeräten.

The object of the declaration described above fulfils the regulations of the directive 2011/65/EU of the European Parliament and Council from 8th June 2011, on the restriction of the use of certain hazardous substances in electrical and electronic equipment.

L'appareil décrit ci-dessus dans la déclaration est conforme aux réglementations de la directive 2011/65/EU du Parlement Européen et du Conseil du 8 juin 2011 visant à limiter l'utilisation de substances dangereuses dans la fabrication des appareils électriques et électroniques.

Ichenhausen, den 27.10.2021

Unterschrift / Andreas Pecher / Head of Project Management

**First CE: 2018**  
**Subject to change without notice**

**Documents registrar: Viktor Härtl**  
Günzburger Str. 69, D-89335 Ichenhausen

# CE-Konformitätserklärung Originalkonformitätserklärung

## CE Declaration of Conformity

### Déclaration de conformité CE



Scheppach GmbH, Günzburger Str. 69, D-89335 Ichenhausen

DE	erklärt folgende Konformität gemäß EU-Richtlinie und Normen für den Artikel	PL	deklaruje, że produkt jest zgodny z następującymi dyrektywami UE i normami
GB	hereby declares the following conformity under the EU Directive and standards for the following article	HU	az EU-irányelv és a vonatkozó szabványok szerinti következo megfeleloségi nyilatkozatot teszi a termékre
CZ	prohlašuje následující shodu podle směrnice EU a norem pro výrobek	HR	ovime izjavljuje da postoji sukladnost prema EU-smjernica i normama za sljedece artikle
SK	prehlasuje nasledujúcu zhodu podľa smernice EU a noriem pre výrobok	SI	izjavlja sledede skladnost z EU-direktivo in normami za artikel

Marke / Brand / Marque:

**Scheppach**  
**VIBRATIONSSTAMPFER - VS1000**  
**VIBRATION RAMMER - VS1000**  
**PILONEUSE - VS1000**  
**3908301915**

Art.-Bezeichnung:

Article name:

Nom d'article:

Art.-Nr. / Art. no.: / N° d'ident.:

2014/29/EU	2004/22/EC	89/686/EC_96/58/EC	x 2000/14/EC_2005/88/EC
2014/35/EU	2014/68/EU	90/396/EC	<b>Annex V</b>
x 2014/30/EU	x 2011/65/EU*		<b>Annex VI</b> Noise: measured LWA = 106,3 dB(A); guaranteed LWA = 108 dB(A) P = 4,8 KW; L/Ø = cm Notified Body: Société Nationale de Certification et d'Homologation Notified Body No.: 0499
x 2006/42/EC			x 2010/26/EC
<b>Annex IV</b> Notified Body: Notified Body No.: Certificate No.:			Emission. No: e13*2016/1628*2016/1628SRA1/P*0076*02

**Standard references:**

**EN 55012; EN 61000-6-1; EN 500-1; EN 500-4; EN ISO 3744**

Die alleinige Verantwortung für die Ausstellung dieser Konformitätserklärung trägt der Hersteller.

This declaration of conformity is issued under the sole responsibility of the manufacturer.

Le fabricant assume seul la responsabilité d'établir la présente déclaration de conformité.

\* Der oben beschriebene Gegenstand der Erklärung erfüllt die Vorschriften der Richtlinie 2011/65/EU des Europäischen Parlaments und des Rates vom 8. Juni 2011 zur Beschränkung der Verwendung bestimmter gefährlicher Stoffe in Elektro- und Elektronikgeräten.

The object of the declaration described above fulfils the regulations of the directive 2011/65/EU of the European Parliament and Council from 8th June 2011, on the restriction of the use of certain hazardous substances in electrical and electronic equipment.

L'appareil décrit ci-dessus dans la déclaration est conforme aux réglementations de la directive 2011/65/EU du Parlement Européen et du Conseil du 8 juin 2011 visant à limiter l'utilisation de substances dangereuses dans la fabrication des appareils électriques et électroniques.

Ichenhausen, den 27.10.2021

Unterschrift / Andreas Pecher / Head of Project Management

First CE: 2019

Subject to change without notice

Documents registrar: Viktor Härtl

Günzburger Str. 69, D-89335 Ichenhausen

# CE-Konformitätserklärung Originalkonformitätserklärung

## CE Declaration of Conformity

### Déclaration de conformité CE



Scheppach GmbH, Günzburger Str. 69, D-89335 Ichenhausen

DE	erklärt folgende Konformität gemäß EU-Richtlinie und Normen für den Artikel	LV	apliecina šādu saskaņā ar ES direktīvu atbilstības un standarti šādu rakstu
GB	hereby declares the following conformity under the EU Directive and standards for the following article	FI	vakuuttaa täten, että seuraava tuote täyttää ala esitetyt EU-direktiivit ja standardit
EE	kinnitab järgmist vastavus vastavalt ELi direktiivi ja standardite järgmist artiklinumbrit	SE	försäkrar härmed följande överensstämmelse enligt EU-direktiv och standarder för följande artikeln
LT	pareiškia, taip atitiktis pagal ES direktyvos ir standartai šį straipsnį	DK	erklærer hermed, at følgende produkt er i overensstemmelse med nedenstående EUDirektiver og standarder

Marke / Brand / Marque:

**Scheppach**  
**VIBRATIONSSTAMPFER - VS1000**  
**VIBRATION RAMMER - VS1000**  
**PILONEUSE - VS1000**  
**3908301915**

Art.-Bezeichnung:

Article name:

Nom d'article:

Art.-Nr. / Art. no.: / N° d'ident.:

2014/29/EU	2004/22/EC	89/686/EC_96/58/EC	x 2000/14/EC_2005/88/EC
2014/35/EU	2014/68/EU	90/396/EC	<b>Annex V</b>
x 2014/30/EU	x 2011/65/EU*		<b>Annex VI</b> Noise: measured LWA = 106,3 dB(A); guaranteed LWA = 108 dB(A) P = 4,8 KW; L/Ø = cm x Notified Body: Société Nationale de Certification et d'Homologation Notified Body No.: 0499
x 2006/42/EC			x 2010/26/EC
<b>Annex IV</b> Notified Body: Notified Body No.: Certificate No.:			Emission. No: e13*2016/1628*2016/1628SRA1/P*0076*02

**Standard references:**

**EN 55012; EN 61000-6-1; EN 500-1; EN 500-4; EN ISO 3744**

Die alleinige Verantwortung für die Ausstellung dieser Konformitätserklärung trägt der Hersteller.

This declaration of conformity is issued under the sole responsibility of the manufacturer.

Le fabricant assume seul la responsabilité d'établir la présente déclaration de conformité.

\* Der oben beschriebene Gegenstand der Erklärung erfüllt die Vorschriften der Richtlinie 2011/65/EU des Europäischen Parlaments und des Rates vom 8. Juni 2011 zur Beschränkung der Verwendung bestimmter gefährlicher Stoffe in Elektro- und Elektronikgeräten.

The object of the declaration described above fulfils the regulations of the directive 2011/65/EU of the European Parliament and Council from 8th June 2011, on the restriction of the use of certain hazardous substances in electrical and electronic equipment.

L'appareil décrit ci-dessus dans la déclaration est conforme aux réglementations de la directive 2011/65/EU du Parlement Européen et du Conseil du 8 juin 2011 visant à limiter l'utilisation de substances dangereuses dans la fabrication des appareils électriques et électroniques.

Ichenhausen, den 27.10.2021

Unterschrift / Andreas Pecher / Head of Project Management

**First CE: 2019**  
**Subject to change without notice**

**Documents registrar:** Viktor Härtl  
 Günzburger Str. 69, D-89335 Ichenhausen



**Garantie DE**

Offensichtliche Mängel sind innerhalb von 8 Tagen nach Erhalt der Ware anzuzeigen, andernfalls verliert der Käufer sämtliche Ansprüche wegen solcher Mängel. Wir leisten Garantie für unsere Maschinen bei richtiger Behandlung auf die Dauer der gesetzlichen Gewährleistungsfrist ab Übergabe in der Weise, dass wir jedes Maschinenteil, das innerhalb dieser Zeit nachweisbar in Folge Material- oder Fertigungsfehler unbrauchbar werden sollte, kostenlos ersetzen. Für Teile, die wir nicht selbst herstellen, leisten wir nur insoweit Gewähr, als uns Gewährleistungsansprüche gegen die Vorlieferanten zustehen. Die Kosten für das Einsetzen der neuen Teile trägt der Käufer. Wandlungs- und Minderungsansprüche und sonstige Schadensersatzansprüche sind ausgeschlossen.

**Warranty GB**

Apparent defects must be notified within 8 days from the receipt of the goods. Otherwise, the buyer's rights of claim due to such defects are invalidated. We guarantee for our machines in case of proper treatment for the time of the statutory warranty period from delivery in such a way that we replace any machine part free of charge which provably becomes unusable due to faulty material or defects of fabrication within such period of time. With respect to parts not manufactured by us we only warrant insofar as we are entitled to warranty claims against the upstream suppliers. The costs for the installation of the new parts shall be borne by the buyer. The cancellation of sale or the reduction of purchase price as well as any other claims for damages shall be excluded.

**Garantie FR**

Les défauts visibles doivent être signalés au plus tard 8 jours après la réception de la marchandise, sans quoi l'acheteur perd tout droit au dédommagement. Nous garantissons nos machines, dans la mesure où elles sont utilisées de façon conforme, pendant la durée légale de garantie à compter de la réception, sachant que nous remplaçons gratuitement toute pièce de la machine devenue inutilisable du fait d'un défaut de matière ou d'usinage durant cette période. Toutes les pièces que nous ne fabriquons pas nous-mêmes ne sont garanties que si nous avons la possibilité d'un recours en garantie auprès des fournisseurs respectifs. Les frais de main d'œuvre occasionnés par le remplacement des pièces sont à la charge de l'acquéreur. Tous droits à réduction et toutes prétentions à une remise ainsi que tous autres droits à dommages et intérêts sont exclus.

**Garanzia IT**

Vizi evidenti vanno segnalati entro 8 giorni dalla ricezione della merce, altrimenti decadono tutti i diritti dell'acquirente inerenti a vizi del genere. Appurato un impiego corretto da parte dell'acquirente, garantiamo per le nostre macchine per tutto il periodo legale di garanzia a decorrere dalla consegna in maniera tale che sostituiamo gratuitamente qualsiasi componente che entro tale periodo presenti dei vizi di materiale o di fabbricazione tali da renderlo inutilizzabile. Per componenti non fabbricati da noi garantiamo solo nella misura nella quale noi stessi possiamo rivendicare diritti a garanzia nei confronti dei nostri fornitori. Le spese per il montaggio dei componenti nuovi sono a carico dell'acquirente. Sono escluse pretese di risoluzione per vizi, di riduzione o ulteriori pretese di risarcimento danni.

**Garantie NL**

Zichtbare gebreken moeten binnen de 8 dagen na ontvangst van de goederen worden gemeld, zo niet verliest de verkoper elke aanspraak op grond van deze gebreken. Onze machines worden geleverd met een garantie voor de duur van de wettelijke garantietermijn. Deze termijn gaat in vanaf het moment dat de koper de machine ontvangt. De garantie houdt in dat wij elk onderdeel van de machine dat binnen de garantietermijn aantoonbaar onbruikbaar wordt als gevolg van materiaal- of productiefouten, kosteloos vervangen. De garantie vervalt echter bij verkeerd gebruik of verkeerde behandeling van de machine. Voor onderdelen die wij niet zelf produceren, geven wij enkel de garantie die wij zelf krijgen van de oorspronkelijke leverancier. De kosten voor de montage van nieuwe onderdelen vallen ten laste van de koper. Eisen tot het aanbrengen van veranderingen of het toestaan van een korting en overige schadeloosstellingsclaims zijn uitgesloten.

**Garantía ES**

Los defectos evidentes deberán ser notificados dentro de 8 días después de haber recibido la mercancía, de lo contrario el comprador pierde todos los derechos sobre tales defectos. Garantizamos nuestras máquinas en caso de manipulación correcta durante el plazo de garantía legal a partir de la entrega. Sustituiremos gratuitamente toda pieza de la máquina que dentro de este plazo se torne inútil a causa de fallas de material o de fabricación. Las piezas que no son fabricadas por nosotros mismos serán garantizadas hasta el punto que nos corresponda garantía del suministrador anterior. Los costes por la colocación de piezas nuevas recaen sobre el comprador. Están excluidos derechos por modificaciones, aminoraciones y otros derechos de indemnización por daños y perjuicios.

**Garantia PT**

Para este aparelho concedemos garantia de 24 meses. A garantia cobre exclusivamente defeitos de material ou de fabricação. Peças avariadas são substituídas gratuitamente. Cabe ao cliente efetuar a substituição. Assumimos a garantia unicamente de peças genuínas. Não há direito à garantia no caso de: peças de desgaste, danos de transporte, danos causados pelo manejo indevido ou pela desatenção as instruções de serviço, falhas da instalação elétrica por inobservância das normas relativas à electricidade. Além disso, a garantia só poderá ser reivindicada para aparelhos que não tenham sido consertados por terceiros. O cartão de garantia só vale em conexão com a fatura.

#### Garantie DE

Offensichtliche Mängel sind innerhalb von 8 Tagen nach Erhalt der Ware anzuzeigen, andernfalls verliert der Käufer sämtliche Ansprüche wegen solcher Mängel. Wir leisten Garantie für unsere Maschinen bei richtiger Behandlung auf die Dauer der gesetzlichen Gewährleistungsfrist ab Übergabe in der Weise, dass wir jedes Maschinenteil, das innerhalb dieser Zeit nachweisbar in Folge Material- oder Fertigungsfehler unbrauchbar werden sollte, kostenlos ersetzen. Für Teile, die wir nicht selbst herstellen, leisten wir nur insoweit Gewähr, als uns Gewährleistungsansprüche gegen die Vorlieferanten zustehen. Die Kosten für das Einsetzen der neuen Teile trägt der Käufer. Wandlungs- und Minderungsansprüche und sonstige Schadensersatzansprüche sind ausgeschlossen.

#### Warranty GB

Apparent defects must be notified within 8 days from the receipt of the goods. Otherwise, the buyer's rights of claim due to such defects are invalidated. We guarantee for our machines in case of proper treatment for the time of the statutory warranty period from delivery in such a way that we replace any machine part free of charge which provably becomes unusable due to faulty material or defects of fabrication within such period of time. With respect to parts not manufactured by us we only warrant insofar as we are entitled to warranty claims against the upstream suppliers. The costs for the installation of the new parts shall be borne by the buyer. The cancellation of sale or the reduction of purchase price as well as any other claims for damages shall be excluded.

#### Záruka CZ

Viditelné vady jsou poukazatelné během 8 dní od obdržení zboží, jinak ztrácí zákazník všechny nároky týkající se takovýchto vad. Poskytujeme záruku na naše stroje, s kterými je správně zacházeno, na dobu zákonně záruční lhůty začínající od doručení tak, že bezplatně vyměníme každou část stroje, která se během této doby může stát prokazatelně nepoužitelnou následkem materiálové či výrobní vady. Na díly, které sami neopravujeme, poskytujeme záruku pouze v rozsahu, v němž nám přísluší nárok na záruční plnění vůči subdodavatelé. Náklady na instalaci nového dílu nese zákazník. Nárok na výměnu zboží, na slevu a jiné nároky na odškodnění jsou vyloučené.

#### Záruka SK

Zrejme vady musia byť predstavené v priebehu 8 dní po obdržaní tovaru, ináč zákazník stratí všetky nároky týkajúce sa takejto vady. Ponúkame záruku na naše aparáty, ktoré sú správne používané počas zákonného termínu záruky tak, že bezplatne vymeníme každú časť aparátu, ktorá sa v priebehu tohto času môže stať dokázateľne nefunkčnou dôsledkom materiálnej či výrobnéj vady. Na časti ktoré sami nevyrábame, poskytujeme záruku iba v rozsahu, v ktorom nám prísluší nárok na záručné plnenie k subdodávateľovi. Za trovy týkajúce sa inštalácie novej súčiastky je zodpovedný zákazník. Nárok na výmenu tovaru, na zľavu a iné nároky na nahradenie škody sú vylúčené.

#### Szavatosság HU

A nyilvántaló hibákat ki kell jelenteni számított 8 napon belül az áruk, különben a vevő elveszti minden igényt az ilyen hibák. Kínálunk garanciát a gépeinket a megfelelő kezeléssel időtartamának hallgatlagos garancia a szállítási időpontját oly módon, hogy cserélje ki minden egyes részre ezen idő alatt észlelhető a sorban anyag-vagy gyártási legyen hiábavaló, ingeny. Az alkatrészeket, hogy nem termel magunkat, hogy csak olyan garanciát, hiszen jogosultak jótállási igények beszállítókkal szemben. A költség beillesztése az új részek a vevőnek. Átalakítása és csökkentése követelések és egyéb kártérítési igények ki vannak zárva.

#### Gwarancja PL

Wszelkie uszkodzenia muszają być zgłaszane w przeciągu 8 dni od daty otrzymania towaru, w przeciwnym wypadku, prawo do reklamacji wygasa. Gwarantujemy, że w czasie trwania gwarancji wymienimy wszelkie części maszyn, które okażą się niesprawne na skutek wad materiału z jakiego zostały wykonane lub błędów w produkcji bez dodatkowych opłat pod warunkiem, że maszyna będzie obsługiwana zgodnie z zaleceniami. W odniesieniu do części nie produkowanych przez nas, gwarancja obowiązuje tylko w przypadku naszych dostawców. Koszty instalacji nowych części są ponoszone przez klienta. Odszkodowania wynikłe z uszkodzeń maszyny oraz redukcje ceny zakupu maszyny w ramach reklamacji nie będą rozpatrywane.

#### Garancija HR

Vidljive štete se moraju prijaviti u roku od 8 dana od primitka robe U suprotnom slučaju kupac gubi pravo na reklamaciju. Mi jamčimo za naše strojeve u slučaju ispravnog postupanja tijekom perioda zakonskog jamstva tako što zamijenujemo besplatno bilo koji dio stroja koji dokazano postane neupotrebljiv uslijed neispravnog materijala ili grešaka u proizvodnji u tom vremenskom periodu Za dijelove koje mi nismo proizveli jamčimo samo ukoliko imamo pravo na reklamaciju prema dobavljačima Troškove za ugradnju novih dijelova snosi kupac Molbe za smanjenjem cijene kao i sve druge reklamacije zbog šteta su isključene.

#### Garancija SI

Očitne pomanjkljivosti je potrebno naznaniti 8 dni po prejemu blaga, v nasprotnem primeru izgubi kupec vse pravice do garancije zaradi takšnih pomanjkljivosti. Za naše naprave dajemo garancijo ob pravilni uporabi za čas zakonsko določenega roka garancije od prodaje in sicer na takšen način, da vsak del naprave brezplačno nadomestimo, za katerega bi se v tem roku izkazalo, da je zaradi slabega materiala ali slabe izdelave neuporaben. Za dele, ki jih sami ne izdelujemo, jamčimo samo toliko, kolikor zahteva garancija drugih podjetij. Stroški za vstavljanje novih delov nosi kupec. Zahteve za spreminjanje in zmanjšanje ter ostale zahteve za nadomestilo škode so izključene.

**Garantie DE**

Offensichtliche Mängel sind innerhalb von 8 Tagen nach Erhalt der Ware anzuzeigen, andernfalls verliert der Käufer sämtliche Ansprüche wegen solcher Mängel. Wir leisten Garantie für unsere Maschinen bei richtiger Behandlung auf die Dauer der gesetzlichen Gewährleistungsfrist ab Übergabe in der Weise, dass wir jedes Maschinenteil, dass innerhalb dieser Zeit nachweisbar in Folge Material- oder Fertigungsfehler unbrauchbar werden sollte, kostenlos ersetzen. Für Teile, die wir nicht selbst herstellen, leisten wir nur insoweit Gewähr, als uns Gewährleistungsansprüche gegen die Vorlieferanten zustehen. Die Kosten für das Einsetzen der neuen Teile trägt der Käufer. Wandlungs- und Minderungsansprüche und sonstige Schadensersatzansprüche sind ausgeschlossen.

**Warranty GB**

Apparent defects must be notified within 8 days from the receipt of the goods. Otherwise, the buyer's rights of claim due to such defects are invalidated. We guarantee for our machines in case of proper treatment for the time of the statutory warranty period from delivery in such a way that we replace any machine part free of charge which provably becomes unusable due to faulty material or defects of fabrication within such period of time. With respect to parts not manufactured by us we only warrant insofar as we are entitled to warranty claims against the upstream suppliers. The costs for the installation of the new parts shall be borne by the buyer. The cancellation of sale or the reduction of purchase price as well as any other claims for damages shall be excluded.

**Garantii EE**

Ilmselgetest vigadest tuleb teatada 8 päeva jooksul pärast kauba kättesaamist, vastasel juhul kaotab ostja kõik õigused garantiile nimetatud vigade tõttu. Õige käsitsemise korral anname oma masinatele garantii seadusega ettenähtud ajaks alates kauba üleandmisest nii, et vahetame tasuta välja kõik masina osad, mis nimetatud aja jooksul peaks muutuma kasutuskõlbmatuks materjali- või tootmisvea tõttu. Osade eest, mida me ise ei tooda, anname garantii vaid selles osas, mis tarnija on meile garanteerinud. Uute osade paigaldamise kulud kannab ostja. Muutmis- ja amortisatsiooninõuded ning muud kahjutasunõuded välistatakse.

**Garantija LV**

Acīmredzami defekti ir jāpaziņo 8 dienu laikā no preces saņemšanas. Pretējā gadījumā pircēja tiesības pieprasīt atļidzību par šādiem defektiem ir spēkā neesošas. Mēs dodam garantiju savām iekārtām, ja pircējs pret tām atbilstoši izturas garantijas laikā. Mēs apņemas bez maksas piegādāt jebkuru rezerves daļu, kas iespējams kļuvusi nelietoājama bojātu materiālu vai ražošanas defektu dēļ šajā laika periodā. Attiecībā uz rezerves daļām, kuras nav mūsu ražotas, mēs garantējam tikai gadījumā, ja mums ir garantija no saviem piegādātājiem. Jauno detaļu uzstādīšanas izmaksas ir jāuzņemas pircējam. Pirkuma atcelšana vai pirkuma cenas samazināšana, kā arī jebkuras citas prasības par bojājumu atļidzināšanu netiek izskatītas.

**Garantija LT**

Dėl akivaizdžiai matomų defektų turi būti informuota per 8 dienas nuo įrenginio gavimo momento. Kitu atveju pirkėjo teisė reikšti pretenziją dėl šių defektų yra negaliojanti. Savo įrenginiams mes garantuojame įstatymo nustatytą pilną aptarnavimą garantinio laikotarpio metu, jei yra laikomasi gamintojo-vartotojo susitarimo ir mes pažadame nemokamai pakeisti bet kurias mašinos dalis, sugedusias dėl blogos medžiagos ar gamyklinio broko. Mes neatsakome už dalis, pagamintas ne mūsų ir jūsų gautas iš kito tiekėjo. Naujų dalių montavimo kaštai yra pirkėjo atsakomybė. Pirkimo nutraukimas ar pirkimo kainos sumažinimas, kaip ir bet kurios kitos pretenzijos dėl nuostolių nebus patenkinamos.

**Garanti SE**

Med denna maskin följer en 24 månaders garanti. Garantin täcker endast material- och konstruktionsfel. Defekta delar ersätts utan omkostningar, men kunden står för installationen. Vår garanti täcker endast original-delar. Anspråk på garanti öreligger inte för: garantin täcker ej, transportskador, skador orsakade av felaktig behandling och då skötsel föreskrifter inte beaktats. Vidare kan garantikrav endast ställas för maskiner som inte har reparerats av tredje part.

**Takuu FI**

Ilmeisistä puutteista tulee ilmoittaa kahdeksan päivän kuluessa tavarann vastaanottamisesta. Muutoin ostaja ei voi vaatia korvausta ko. puutteista. Annamme takuun oikein käsitellyille koneillemme lakisääteiseksi takuujaksiksi tavarann luovutuksesta alkaen siten, että vaihdamme korvauksetta minkä tahansa ko- neenosan, joka osoittautuu tämän ajan kuluessa käyttökkelvottomaksi raaka-aine- tai valmistusvirheestä johtuen. Osille, joita emme valmistane itse, annamme takuun vain mikäli osien toimittaja on antanut niistä takuun meille. Uusien osien asennuskustannukset maksaa ostaja. Purku- ja vähennysvaatimukset ja muut vahingonkorvausvaatimukset eivät tule kysymykseen.

**Garanti DK**

Åbenlyse fejl og mangler skal anmeldes senest 8 dage efter modtagelsen af varen; ellers mister køberen alle garantikrav i forbindelse med sådanne fejl og mangler. Vi yder garanti på vores maskiner, hvis disse håndteres korrekt, i hele den lovlige garantiperiode fra leveringsdatoen at regne i det omfang, at vi gratis udskifter enhver maskindel, der beviseligt er ubrugelig som følge af materiale- eller produktionfejl. For dele, som vi ikke selv fremstiller, yder vi kun garanti i det omfang, at vi kan rejse garantikrav over for underleverandørerne. Køberen opbeholder omkostningerne i forbindelse med montering af nye dele. Omstillings- og reduktionskrav samt andre erstatningskrav er udelukket.